

BAB IV

HASIL DAN PEMBAHASAN

4.1 Perencanaan (*Planning*)

Pada tahap perencanaan, kebutuhan user dijabarkan dengan menggunakan *user stories*. *User Stories* dideskripsikan berdasarkan hasil wawancara (*interview*) dengan Ka Subbag Administrasi Umum dan Keuangan. Berikut adalah *User stories* dari sistem informasi pengolahan data pegawai berbasis web akan dijabarkan pada Tabel 4.1.

Tabel 4.1 *User Stories* Sistem Informasi Pengolahan Data

User	Kebutuhan Sistem
Staff Kepegawaian	Staff Kepegawaian adalah <i>user</i> yang mengelola data master (pegawai, saldo cuti, jabatan, pangkat, golongan, jenis cuti, dan alasan izin), pengajuan cuti, pengajuan surat izin, surat peringatan dan laporan.
Pegawai	Pegawai adalah <i>user</i> yang dapat mengelola biodata diri, melakukan pengajuan cuti dan surat izin, pegawai juga dapat melihat surat peringatan yang diberikan.
Dekan	Dekan adalah <i>user</i> yang dapat melihat grafik data pengajuan cuti/surat izin dan surat peringatan, memverifikasi pengajuan cuti dan surat izin. Dekan juga dapat mengelola surat peringatan, serta melihat laporan.

Setelah membuat *user stories* maka hal yang dilakukan berikutnya adalah menentukan *values/prioritas* fitur yang akan dibangun pada sistem informasi pengolahan data pegawai. Pada tabel 4.2 menjelaskan fitur-fitur dengan *values/prioritasnya*.

Tabel 4.2 *Values*

No	Nama Fitur	Values
1	Data Master	8,5
2	Pengajuan Cuti	6
3	Pengajuan Surat Izin	8
4	Surat Peringatan	4
5	Laporan	6

Setelah menentukan fitur berdasar pada *values/prioritas* maka akan dilanjutkan ke tahap iteration plan, yaitu mulai menganalisis kebutuhan-kebutuhan seperti membuat kebutuhan fungsional dan kebutuhan non-fungsional.

1. Kebutuhan Fungsional

Kebutuhan fungsional merupakan paparan mengenai fitur-fitur yang ditanamkan ke dalam sistem informasi pengolahan data pegawai berbasis web. Fitur-fitur tersebut antara lain sebagai berikut:

- a. Mampu menampilkan daftar pengajuan surat berdasarkan masing-masing kategori.
- b. Staff kepegawaian dapat memverifikasi surat yang diajukan sebelum di lakukan proses selanjutnya.
- c. Staff kepegawaian dapat mencetak data pegawai, surat pengajuan, dan surat peringatan.
- d. Dekan dapat memverifikasi surat pengajuan yang telah diverifikasi oleh staff kepegawaian.

2. Kebutuhan non-fungsional

Adapun kebutuhan non-fungsional yang nantinya akan menjadi perhatian dalam membangun sistem ini adalah:

- a. Waktu

Sistem ini harus memiliki waktu proses yang singkat dan hasil yang jelas. Sehingga pengguna tidak mengalami kesulitan dalam melakukan pengajuan surat izin dan cuti.

b. Kelebihan

Sistem ini dibangun dengan sebaik mungkin sehingga memiliki keandalan yang baik. Mengingat fungsi atau peran yang diambil oleh sistem ini cukup penting. Keandalan tersebut meliputi bagaimana sistem menangani validasi I/O. Implementasi I/O yang akan ditangani oleh sistem ini adalah memvalidasi setiap pengajuan surat dengan NIP pegawai yang telah diintegrasikan dengan database sistem informasi pengolahan data pegawai.

4.1.1 Sistem Yang Berjalan pada Fakultas Sains dan Teknologi UIN Raden Fatah Palembang

Berdasarkan wawancara langsung dengan Ka Subbag Administrasi Umum dan Keuangan, berikut adalah gambaran alur sistem yang sedang berjalan pada Fakultas Sains dan Teknologi UIN Raden Fatah Palembang dari pengajuan cuti, pengajuan surat izin, dan surat peringatan yang berjalan.

1. Alur pengajuan cuti pegawai yang berjalan

Pegawai bisa mengajukan cuti (cuti tahunan, cuti besar, cuti sakit, cuti melahirkan, cuti karena alasan penting, cuti di luar tanggungan negara). Setiap cuti yang diajukan lama waktu cuti berbeda. Seperti cuti tahunan lama waktunya 12 hari, cuti sakit lama waktunya 3 hari atau lebih (sesuai dengan surat keterangan dokter), cuti melahirkan lama waktunya hingga 3 bulan.

Proses pengajuan cuti yang sedang berjalan pada Fakultas Sains dan Teknologi UIN Raden Fatah Palembang, yaitu pegawai mengisi form pengajuan cuti dan memberikannya kepada staff kepegawaian, staff kepegawaian akan memeriksa sisa hak cuti pegawai dan memverifikasi (terima/tolak) pengajuan cuti tersebut dan setelah diverifikasi (terima) staff kepegawaian akan meminta persetujuan kepada dekan, jika tidak memenuhi kriteria maka form pengajuan cuti

akan dikembalikan ke pegawai. Setelah diverifikasi (terima) oleh dekan, surat pengajuan cuti akan diberikan kepada staff kepegawaian dan menggandakan surat tersebut untuk arsip. Staff kepegawaian memberikan cuti yang telah di setujui oleh dekan kepada pegawai sebagai bukti pengajuan cuti. Berikut merupakan Gambar yang menjelaskan alur pengajuan cuti pegawai yang berjalan :

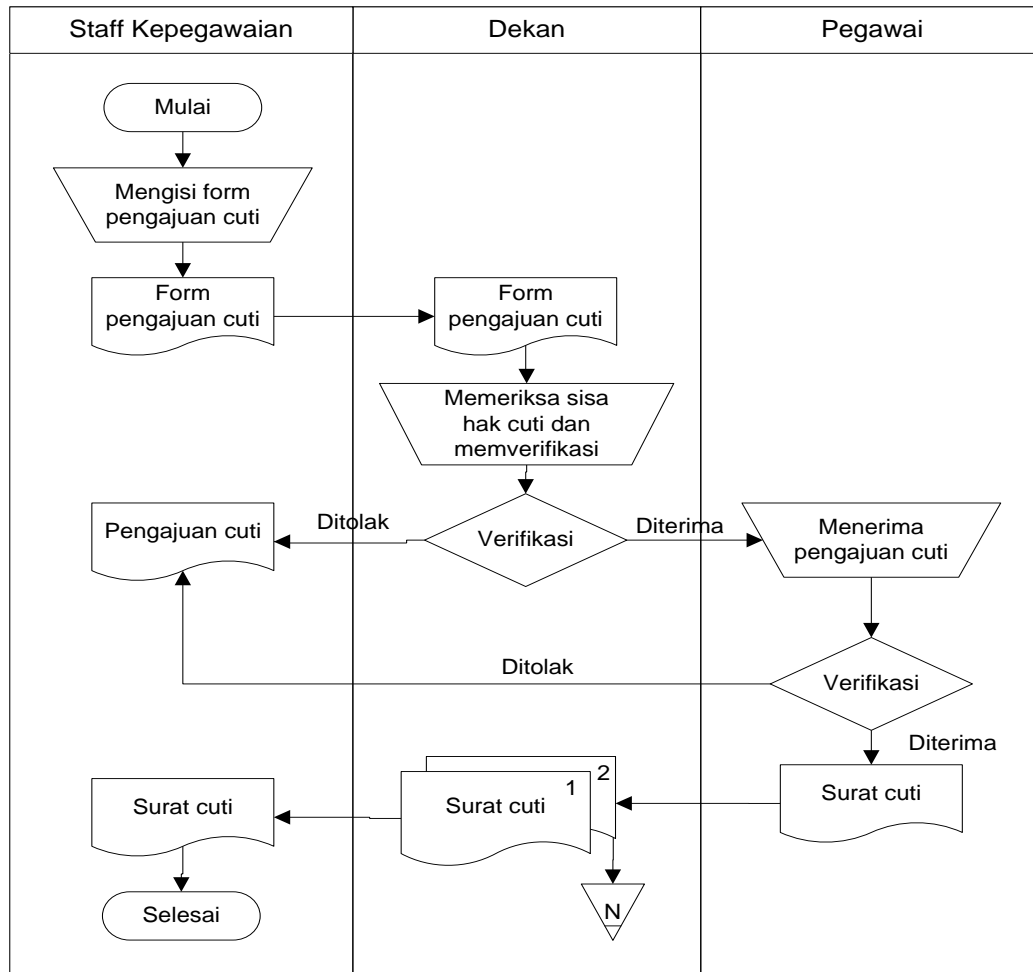

(Sumber : wawancara dengan Ibu Sri Mulyani)

Gambar 4.1 Alur Pengajuan Cuti yang berjalan

2. Alur pengajuan surat izin yang berjalan

Pegawai bisa mengajukan surat izin untuk alasan yang penting. Proses pengajuan surat izin yang sedang berjalan pada Fakultas Sains dan Teknologi UIN Raden Fatah Palembang, yaitu pegawai mengisi pengajuan surat izin dan

memberikannya kepada staff kepegawaian, staff kepegawaian akan memeriksa pengajuan surat izin tersebut dan memverifikasi (terima/tolak). Setelah diverifikasi (terima) staff kepegawaian menyerahkan pengajuan surat izin untuk diverifikasi (terima/tolak) oleh dekan. Jika disetujui oleh dekan, surat izin akan diberikan kepada staff kepegawaian dan menggandakan surat tersebut untuk arsip. Staff kepegawaian memberikan surat izin yang telah di setujui oleh dekan kepada pegawai sebagai bukti pengajuan surat izin. Berikut merupakan Gambar yang menjelaskan alur surat izin pegawai yang berjalan :

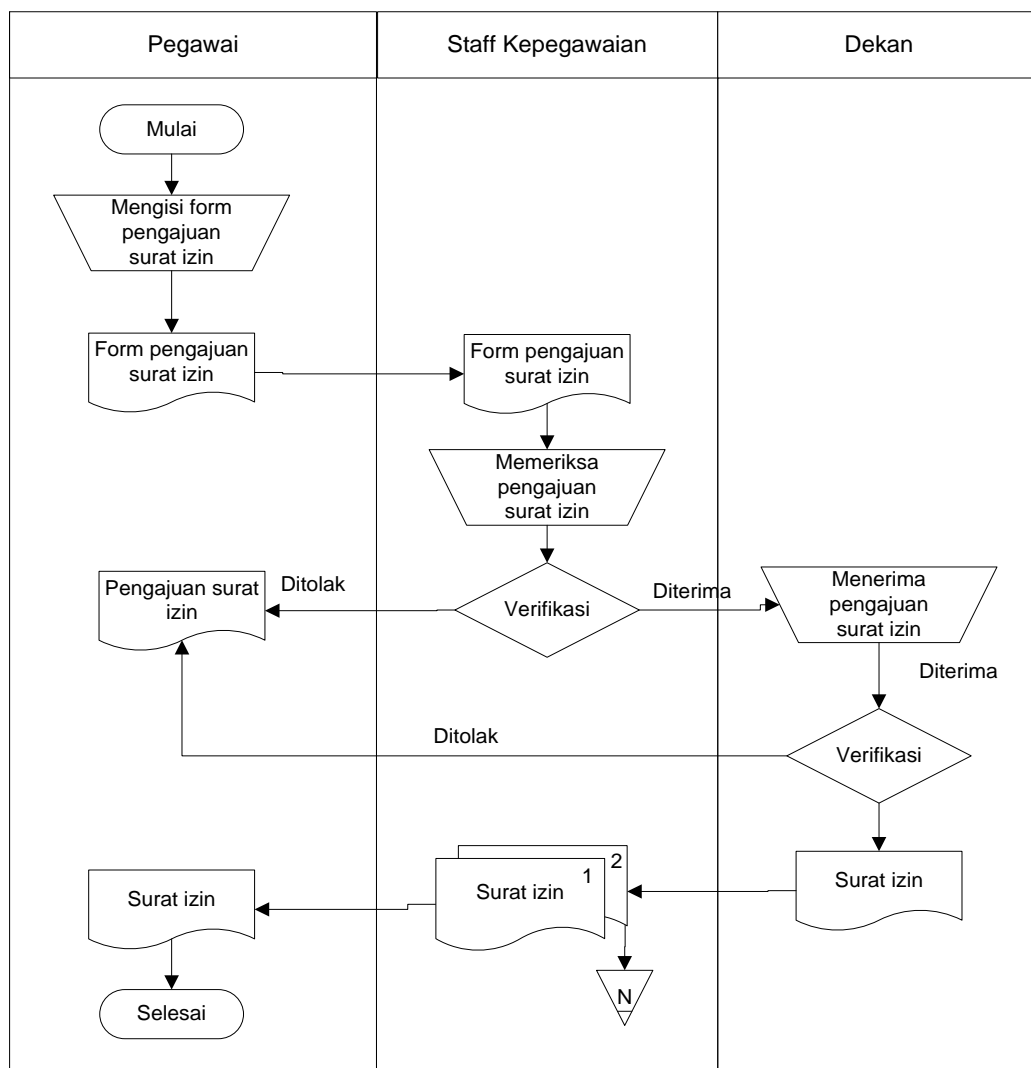

(Sumber : wawancara dengan Ibu Sri Mulyani & Ibu Masri Sulistiawati)

Gambar 4.2 Alur Pengajuan surat izin yang berjalan

3. Alur surat peringatan pegawai yang berjalan

Surat peringatan pegawai akan diberikan oleh dekan kepada pegawai yang memiliki kesalahan seperti absensi pegawai tersebut dibawah 50% dalam 1 bulan. Berikut merupakan Gambar yang menjelaskan alur surat peringatan pegawai yang berjalan :

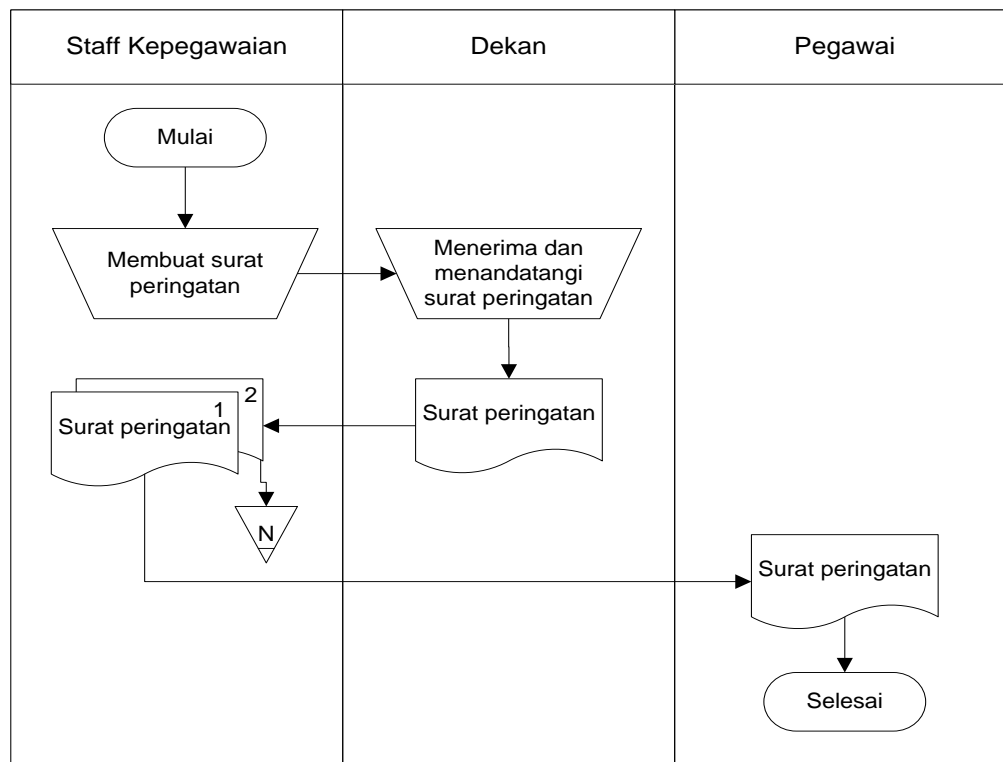

(Sumber : wawancara dengan Ibu Sri Mulyani & Ibu Masri Sulistiawati)

Gambar 4.3 Alur Surat Peringatan yang berjalan

Pada Gambar 4.3 menjelaskan tentang surat peringatan yang sedang berjalan pada Fakultas Sains dan Teknologi UIN Raden Fatah Palembang yaitu staff kepegawaian akan membuat surat peringatan berdasarkan kesalahan. Staff kepegawaian menyerahkan surat peringatan untuk ditanda tangani oleh dekan. Setelah itu, staff kepegawaian menerima surat peringatan dari dekan dan menggandakan surat tersebut untuk arsip. Staff kepegawaian memberikan surat peringatan kepada pegawai yang bersangkutan.

4.1.2 Jadwal Perencanaan

Penjadwalan diperlukan dalam perencanaan membuat sistem, sehingga tahapan proses pembuatan sistem dapat berjalan dengan baik dan lancar, tidak hanya itu penjadwalan juga mempengaruhi lamanya waktu proses pengerjaan dan kebutuhan biaya, penjadwalan disusun secara detail, mulai dari tahap *planning*, tahap *design*, tahap *coding*, dan tahap *testing* dijelaskan pada Tabel 4.3 sebagai berikut :

Tabel 4.3 Penjadwalan Perencanaan

No	Tahapan	Bulan				
		Agu	Sep	Okt	Nov	Des
1	Tahapan <i>Planning</i> (Perencanaan)					
	Membuat <i>User Stories</i>					
	Membuat <i>Values</i>					
	Membuat <i>Iteration Plan</i>					
	Membuat sistem yang berjalan					
2	Tahapan <i>Design</i> (Perancangan)					
	Membuat <i>CRC-Card (Class Responsibilities Collaboration Card)</i>					
	Membuat rancangan sistem <i>usecase diagram, activity diagram, class diagram, dan sequence diagram</i>					
	Membuat desain <i>database</i> dan desain <i>interface</i>					
3	Tahapan <i>Coding</i> (Pengkodean)					
	Pengkodean (PHP dan MySQL)					
4	Tahapan <i>Testing</i> (Pengujian)					
	Pengujian sistem menggunakan <i>unit test</i> dan <i>balckbox testing</i>					

4.2 Perancangan (*Design*)

Pada tahap ini mulai melakukan proses perancangan dari *requirements* yang sudah didapatkan sebelumnya. Dalam proses perancangan pada penelitian ini menggunakan atau mengadopsi teknik perancangan yang ada pada metode *extreme programming* yaitu menggunakan *CRC-Card*, kemudian *prototype* yaitu dengan membuat *prototype* sistem dengan membuat perancangan antarmuka sistem. Berikut dapat dilihat masing-masing perancangan tersebut.

4.2.1 Perancangan *CRC-Card* (*Class Responsibilities Collaboration Card*)

Perancangan *CRC-Card* digunakan untuk merancang kelas-kelas yang nantinya akan digunakan pada sistem informasi pengolahan data pegawai berbasis web. Perancangan *CRC-Card* dapat dilihat pada Gambar di bawah ini :

1. *CRC-Card* Pegawai

CRC-Card pegawai, untuk identifikasi atribut dan methods pada kelas pegawai yang terkait dengan kelas login, kelas saldo, kelas izin, kelas cuti, dan kelas peringatan.

Nama Kelas	:	Pegawai
Kelas Induk	:	-
Kelas Turunan	:	-
Tanggung Jawab		Kelas Terkait
nip		Login
nm_pegawai		Saldo
jk		Izin
tpt_lhr		Cuti
tgl_lhr		peringatan
agama		
alamat		
no_hp		
tgl_masuk		
no_sk		
jabatan		
pangkat		
golongan		
nm_pendidikan		
thn_pendidikan		
saldo_tahunan		
saldo_besar		
saldo_sakit		
saldo_melahirkan		
saldo_penting		
saldo_diluar		
get_pegawai		
tambah		
detail		
detail_biodata		
edit		
edit_proses		
hapus		

Gambar 4.4 *CRC-Card* Pegawai

2. *CRC-Card* Saldo

CRC-Card saldo, untuk identifikasi atribut dan methods pada kelas saldo yang terkait dengan kelas pegawai.

Nama Kelas	:	Saldo
Kelas Induk	:	-
Kelas Turunan	:	-
Tanggung Jawab		Kelas Terkait
saldo_tahunan saldo_besar saldo_sakit saldo_melahirkan saldo_penting saldo_diluar get_saldo update		Pegawai

Gambar 4.5 CRC-Card Saldo

3. CRC-Card Alasan Izin

CRC-Card alasan izin, untuk identifikasi atribut dan methods pada kelas alasan izin yang terkait dengan kelas izin.

Nama Kelas	:	Alasan_Izin
Kelas Induk	:	-
Kelas Turunan	:	-
Tanggung Jawab		Kelas Terkait
id_aizin alasan get_alasan_izin get_id tambah edit edit_proses hapus		Izin

Gambar 4.6 CRC-Card Alasan Izin

4. CRC-Card Jenis Cuti

CRC-Card jenis cuti, untuk identifikasi atribut dan methods pada kelas jenis cuti yang terkait dengan kelas cuti.

Nama Kelas	:	Jenis_Cuti
Kelas Induk	:	-
Kelas Turunan	:	-
Tanggung Jawab		Kelas Terkait
id_jcuti jns_cuti get_jenis_cuti get_id tambah edit edit_proses hapus		Cuti

Gambar 4.7 CRC-Card Jenis Cuti

5. *CRC-Card* Jabatan

CRC-Card jabatan, untuk identifikasi atribut dan methods pada kelas jabatan yang terkait dengan kelas pegawai.

Nama Kelas	:	Jabatan
Kelas Induk	:	-
Kelas Turunan	:	-
Tanggung Jawab		Kelas Terkait
id_jabatan nm_jabatan get_jabatan get_id tambah edit edit_proses hapus		Pegawai

Gambar 4.8 *CRC-Card* Jabatan

6. *CRC-Card* Pangkat

CRC-Card pangkat, untuk identifikasi atribut dan methods pada kelas pangkat yang terkait dengan kelas pegawai.

Nama Kelas	:	Pangkat
Kelas Induk	:	-
Kelas Turunan	:	-
Tanggung Jawab		Kelas Terkait
id_pangkat nm_pangkat get_pangkat get_id tambah edit edit_proses hapus		Pegawai

Gambar 4.9 *CRC-Card* Pangkat

7. *CRC-Card* Golongan

CRC-Card golongan, untuk identifikasi atribut dan methods pada kelas golongan yang terkait dengan kelas pegawai.

Nama Kelas	:	Golongan
Kelas Induk	:	-
Kelas Turunan	:	-
Tanggung Jawab		Kelas Terkait
id_golongan nm_golongan get_golongan		Pegawai

get_id tambah edit edit_proses hapus	
--	--

Gambar 4.10 CRC-Card Golongan

8. CRC-Card Login

CRC-Card login, untuk identifikasi atribut dan methods pada kelas login yang terkait dengan kelas pegawai, kelas izin, kelas cuti, dan kelas peringatan.

Nama Kelas	:	Login
Kelas Induk	:	-
Kelas Turunan	:	-
Tanggung Jawab		Kelas Terkait
id_user		Pegawai
username		Cuti
password		Izin
nm_pegawai		Peringatan
nip		
level		
get_user		
get_id		
tambah_user		
detail_user		
detail_user_biodata		
edit_user		
edit_proses_user		
hapus_user		

Gambar 4.11 CRC-Card Login

9. CRC-Card Izin

CRC-Card izin, untuk identifikasi atribut dan methods pada kelas izin yang terkait dengan kelas pegawai, kelas login, dan kelas verifikasi.

Nama Kelas	:	Izin
Kelas Induk	:	-
Kelas Turunan	:	-
Tanggung Jawab		Kelas Terkait
id_izin		Pegawai
nip		Login
nm_pegawai		Verifikasi
pangkat		
golonganI		
jabatan		
tanggal_izin		
tanggal_selesai		
alasan		
keterangan		
status_skp		
status_dkn		

get_izin get_izin_user get_id get_user tambah detail edit edit_proses hapus	
---	--

Gambar 4.12 CRC-Card Izin

10. CRC-Card Cuti

CRC-Card cuti, untuk identifikasi atribut dan methods pada kelas cuti yang terkait dengan kelas pegawai, kelas login, dan kelas verifikasi.

Nama Kelas	:	Cuti
Kelas Induk	:	-
Kelas Turunan	:	-
Tanggung Jawab		Kelas Terkait
id_cuti nip nm_pegawai jabatan tgl_cuti lama tgl_selesai jns_cuti alasan alamat_cuti anak status_skp status_dkn get_cuti get_cuti_user get_id get_user tambah detail edit edit_proses hapus		Pegawai Login Verifikasi

Gambar 4.13 CRC-Card Cuti

11. CRC-Card Verifikasi

CRC-Card verifikasi, untuk identifikasi atribut dan methods pada kelas verifikasi yang terkait dengan kelas cuti dan kelas izin.

Nama Kelas	:	Verifikasi
Kelas Induk	:	-
Kelas Turunan	:	-
Tanggung Jawab		Kelas Terkait

diterima_cuti ditolak_cuti diterima_izin ditolak_izin diterima_cuti_dkn ditolak_cuti_dkn diterima_izin_dkn ditolak_izin_dkn	Cuti Izin
--	--------------

Gambar 4.14 CRC-Card Verifikasi

12. CRC-Card Peringatan

CRC-Card peringatan, untuk identifikasi atribut dan methods pada kelas peringatan yang terkait dengan kelas login.

Nama Kelas	:	Verifikasi
Kelas Induk	:	-
Kelas Turunan	:	-
Tanggung Jawab		Kelas Terkait
id_peringatan nip nm_pegawai jabatan pelanggaran tujuan sanksi tanggal_sp get_peringatan get_peringatan_user get_id tambah edit edit_proses hapus		Login

Gambar 4.15 CRC-Card Peringatan

4.2.2 Perancangan *Usecase Diagram*

Perancangan pemodelan *usecase* diagram menggunakan *Unified Modeling Language* (UML) dapat dilihat pada Gambar 4.16 sebagai berikut :

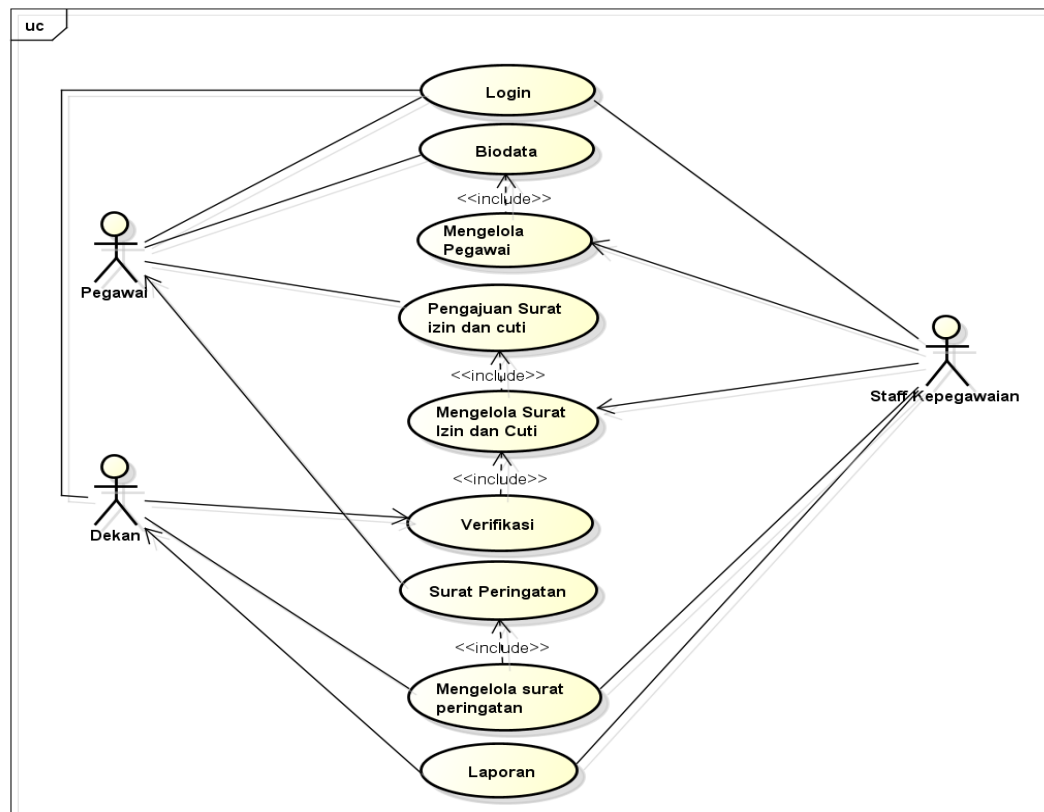

Gambar 4.16 Usecase Diagram Sistem Informasi Pengolahan Data Pegawai

Usecase diagram sistem informasi pengolahan data pegawai yang dikembangkan terdiri dari 3 aktor, yaitu staff kepegawaian, pegawai, dan dekan. Berikut akan dijabarkan definisi *usecase* yang diusulkan dapat dilihat pada Tabel 4.4 dibawah ini :

Tabel 4.4 Definisi Usecase

No	Usecase	Deskripsi	Aktor
1	Login	Proses memasukkan username dan password untuk masuk ke halaman utama.	Pegawai, Staff kepegawaian dan Dekan
2	Biodata	Proses melihat detail dan mengedit biodata yang telah diinput oleh staff kepegawaian	Pegawai
3	Mengelola pegawai	Proses menambah, mengedit, menghapus dan melihat detail data pegawai	Staff kepegawaian
4	Pengajuan surat izin dan cuti	Proses pengajuan atau permohonan surat izin dan cuti pegawai	Pegawai
5	Mengelola surat izin dan cuti	Proses menambah, mengedit, melihat detail, menerima, menolak dan menghapus data surat izin dan cuti pegawai	Staff kepegawaian
6	Verifikasi	Proses verifikasi atau menyetujui pengajuan surat izin/cuti pegawai yang telah di verifikasi oleh staff kepegawaian	Dekan

7	Surat peringatan	Proses melihat surat peringatan	Pegawai
8	Mengelola surat peringatan	Proses memilih pegawai untuk menerima surat peringatan	Dekan dan Staff kepegawaian
9	Laporan	Proses melihat laporan (data pegawai, cuti, surat izin, dan surat peringatan) yang ada di dalam basis data. Kemudian mencetak data tersebut	Staff kepegawaian

4.2.3 Perancangan *Activity Diagram*

Activity Diagram menggambarkan proses bisnis dan urutan aktivitas dalam sebuah proses, yang biasanya dipakai pada *business modeling* untuk memperlihatkan urutan aktivitas bisnis. Berikut ini *Activity Diagram* pada sistem informasi pengolahan data pegawai berbasis web:

1. *Activity Diagram Login*

Activity diagram login menggambarkan aktivitas *user* (staff kepegawaian, pegawai, dekan) dalam berinteraksi dengan sistem agar dapat masuk kedalam sistem, dimulai dengan *user* mengisi *username* dan *password*. *Activity diagram login* dapat dilihat pada Gambar 4.17 sebagai berikut :

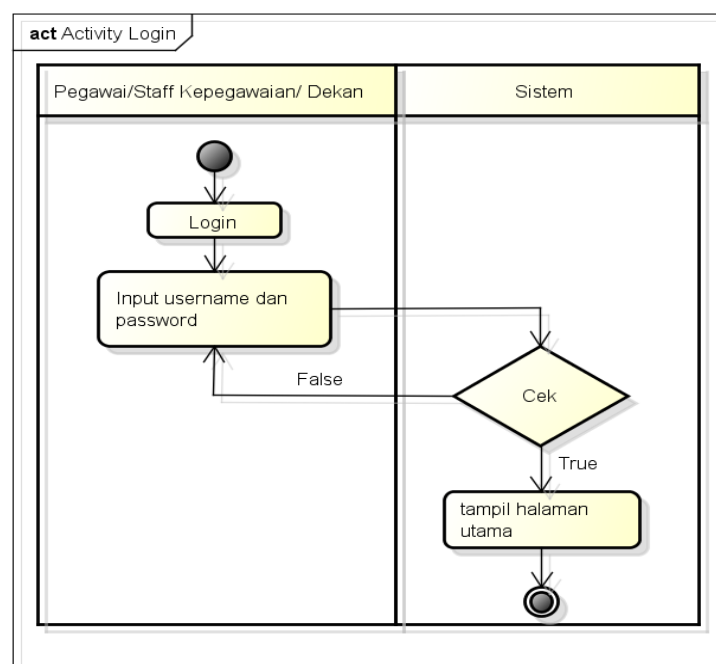

powered by Astah

Gambar 4.17 *Activity Diagram Login*

2. Activity Diagram Mengelola Surat Izin dan Cuti

Activity diagram mengelola surat izin dan cuti terdiri dari staff kepegawaian dan sistem menggambarkan aktivitas yang dilakukan oleh staff kepegawaian. Staff kepegawaian memilih menu kelola surat izin atau kelola cuti untuk mengelola pengajuan surat izin dan cuti pegawai di Fakultas Sains dan Teknologi UIN Raden Fatah Palembang, staff kepegawaian dapat memilih jenis aksi seperti melihat detail menambah, mengubah, dan menghapus pengajuan surat izin/cuti pegawai, serta dapat menolak dan menerima sebelum diteruskan kepada dekan. *Activity diagram* mengelola surat izin dan cuti dapat dilihat pada Gambar 4.18 sebagai berikut :

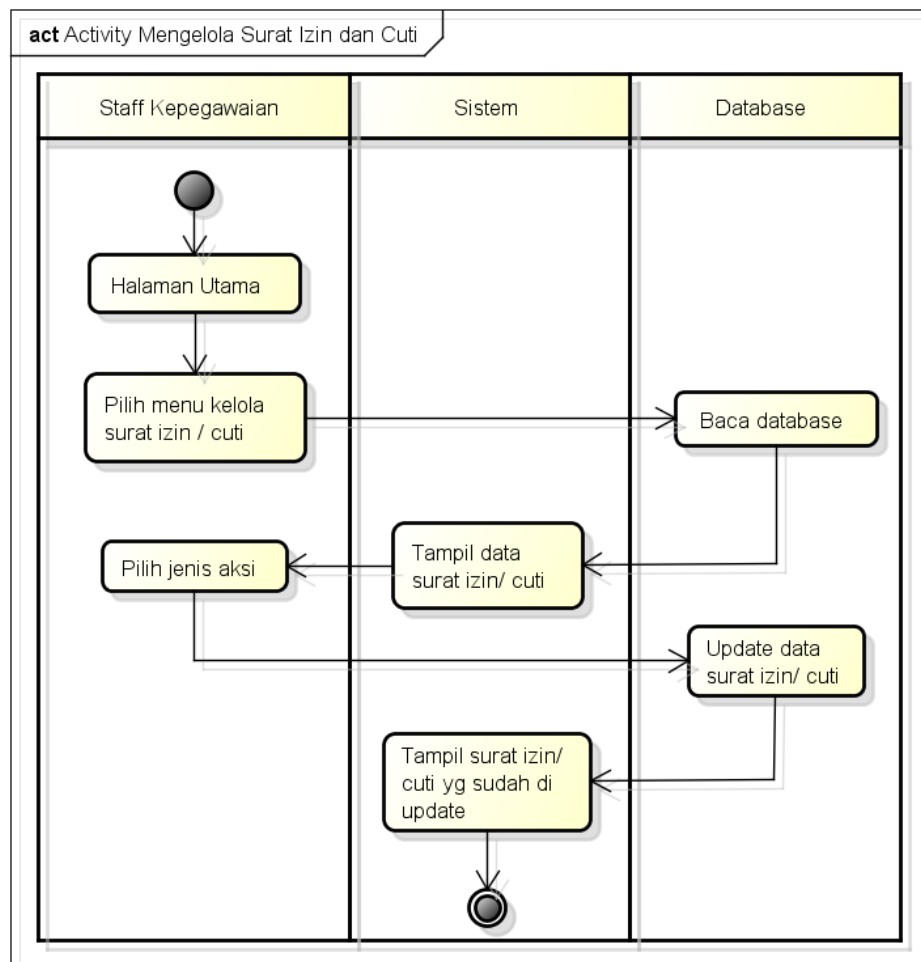

powered by Astah

Gambar 4.18 Activity Diagram Mengelola Surat Izin dan Cuti

3. Activity Diagram Pengajuan Surat Izin dan Cuti

Activity diagram pengajuan surat izin dan cuti terdiri dari pegawai dan sistem menggambarkan aktivitas yang dilakukan oleh pegawai. Pegawai memilih menu pengajuan surat izin/pengajuan cuti untuk mengajukan surat izin/cuti. Pegawai dapat memilih jenis aksi seperti menambah, mengubah, menghapus, melihat detail surat pengajuan (jika belum diterima/tolak oleh staff kepegawaian). *Activity diagram* pengajuan surat izin dan cuti dapat dilihat pada Gambar 4.19 sebagai berikut :

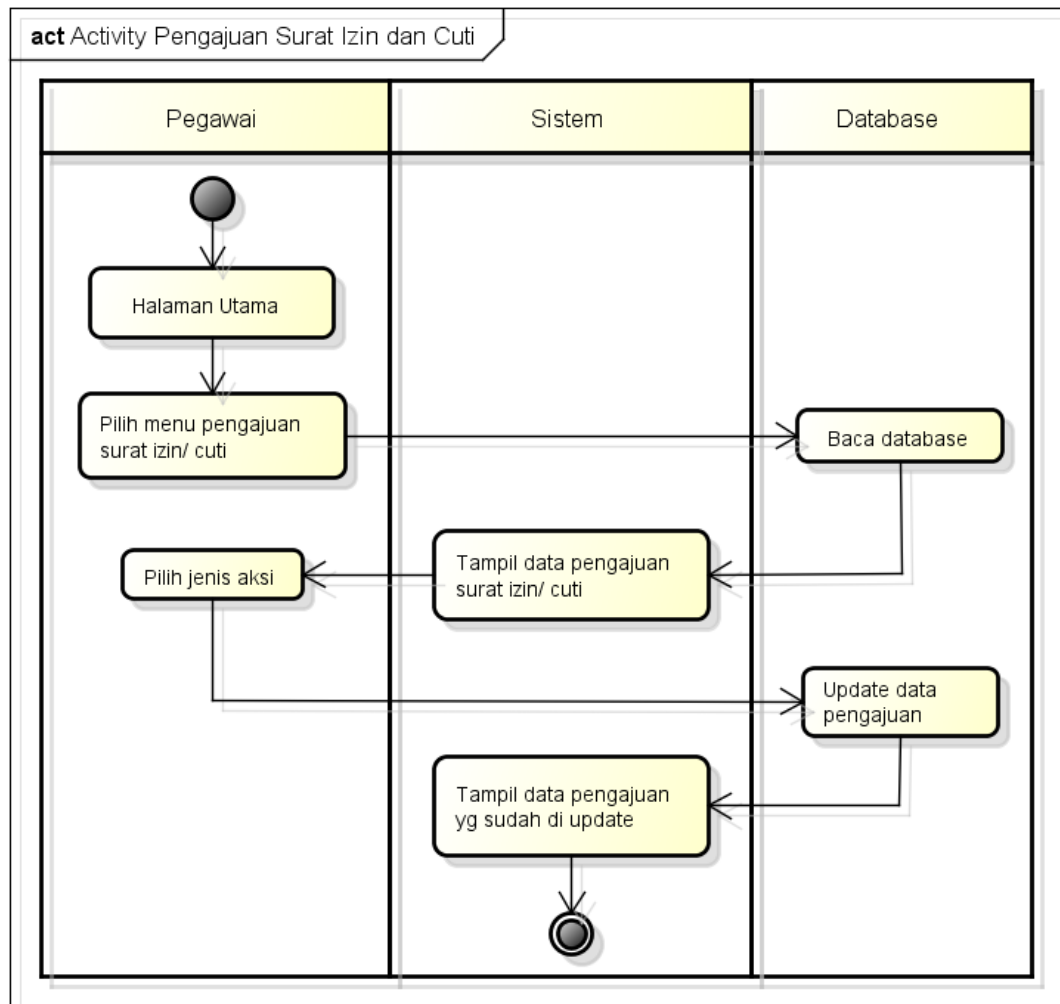

powered by Astah

Gambar 4.19 Activity Diagram Pengajuan Surat Izin dan Cuti

4. Activity Diagram Verifikasi

Activity diagram verifikasi surat izin/cuti terdiri dari dekan dan sistem menggambarkan aktivitas yang dilakukan oleh dekan. Dekan dapat memverifikasi (terima/tolak) pengajuan yang telah diverifikasi (terima) oleh staff kepegawain. *Activity diagram* verifikasi dapat dilihat pada Gambar 4.20 sebagai berikut :

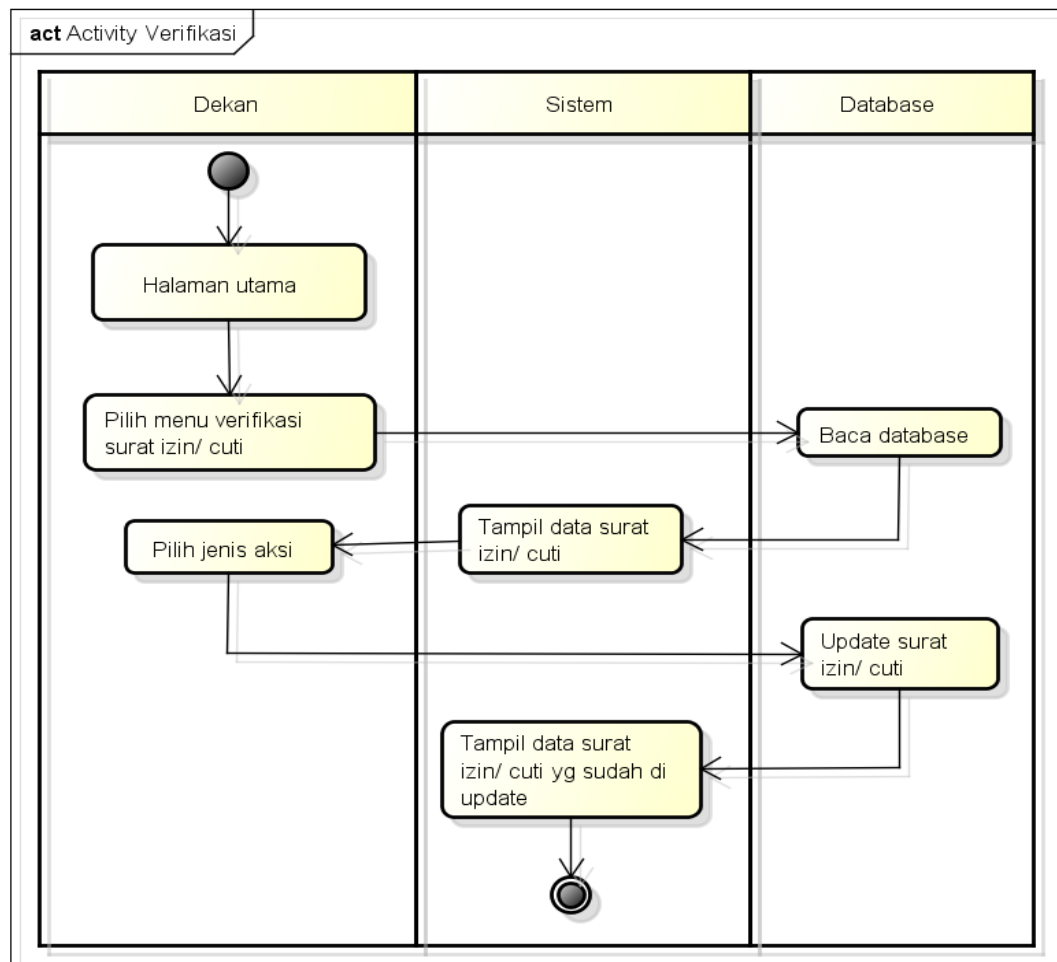

powered by Astah

Gambar 4.20 Activity Diagram Verifikasi

5. Activity Diagram Surat Peringatan

Activity diagram surat peringatan terdiri dari staff kepegawaian, dekan dan sistem menggambarkan aktivitas yang dilakukan oleh staff kepegawaian dan dekan. Staff kepegawaian/dekan memilih menu kelola surat peringatan untuk

mengelola data surat peringatan pegawai di Fakultas Sains dan Teknologi UIN Raden Fatah Palembang, staff kepegawaian/dekan dapat memilih jenis aksi seperti menambah, mengubah, dan menghapus surat peringatan pegawai. *Activity diagram* surat peringatan dapat dilihat pada Gambar 4.21 sebagai berikut :

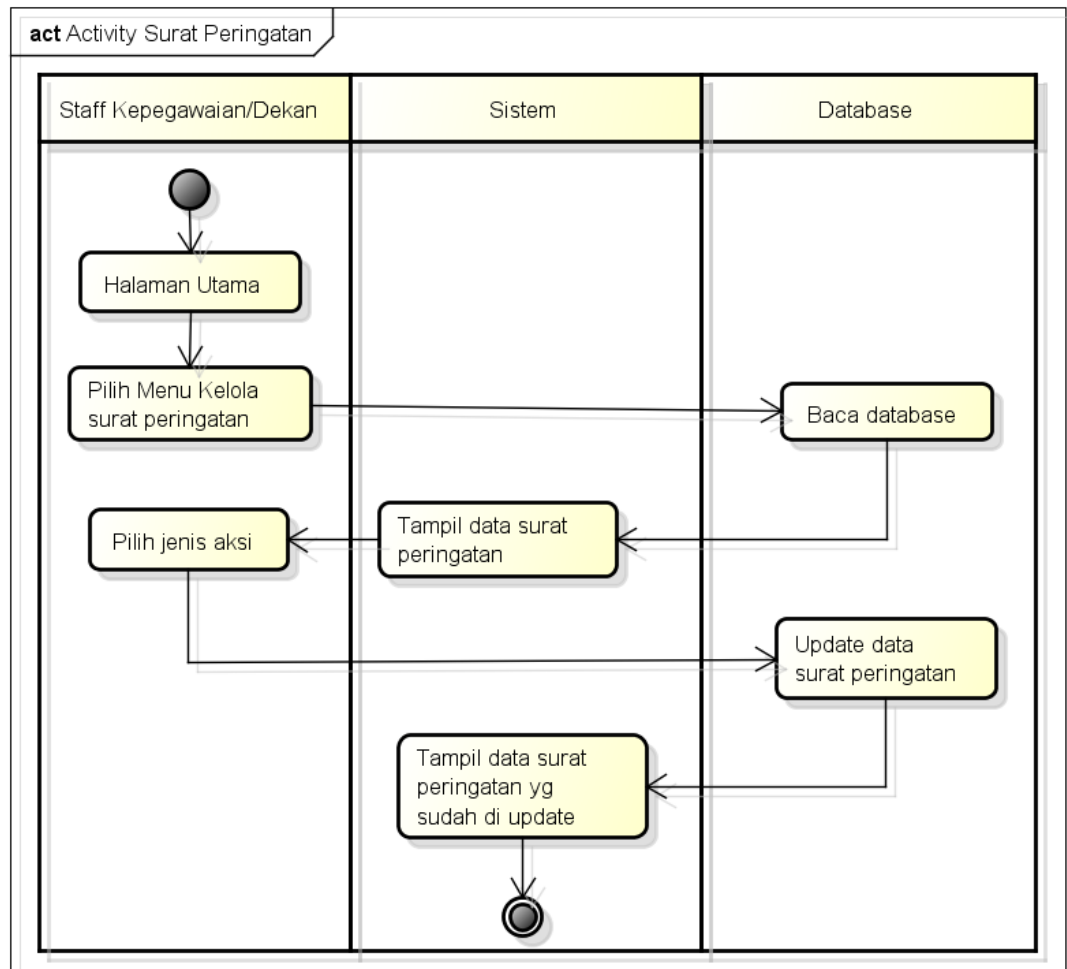

powered by Astah

Gambar 4.21 Activity Diagram Surat Peringatan

6. Activity Diagram Laporan

Activity diagram laporan terdiri dari staff kepegawaian dan sistem menggambarkan aktivitas yang dilakukan oleh staff kepegawaian. Staff kepegawaian memilih menu laporan, dalam menu laporan terdapat pilihan yaitu data pegawai, data cuti, data surat izin, dan data surat peringatan. Staff

kepegawaian dapat mencetak laporan. *Activity diagram* laporan dapat dilihat pada Gambar 4.22 sebagai berikut :

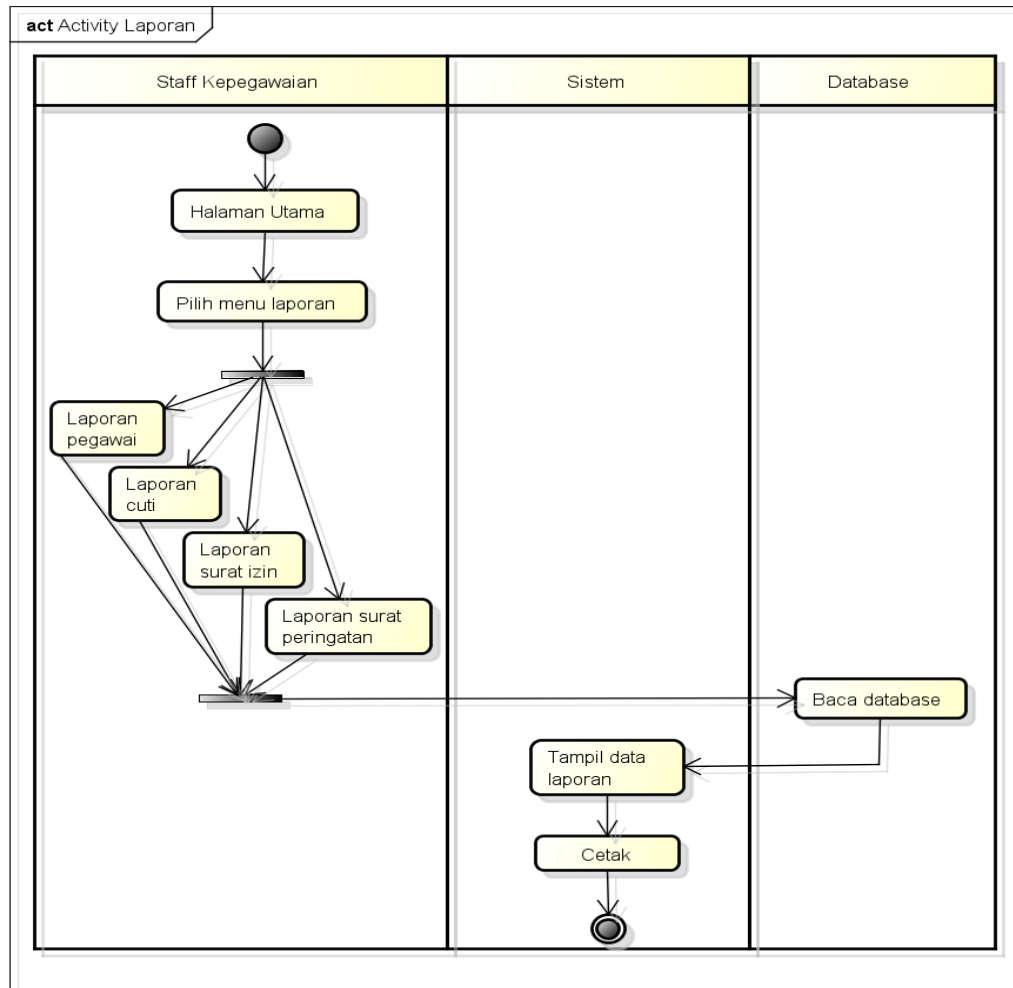

powered by Astah

Gambar 4.22 Activity Diagram Laporan

4.2.4 Perancangan Class Diagram

Class diagram menggambarkan struktur sistem dari segi pendefinisian kelas-kelas yang akan dibuat untuk membangun sistem. *Class diagram* yang dibangun ini terdiri dari *class* login, *class* pegawai, *class* cuti, *class* peringatan, *class* izin, *class* saldo, *class* verifikasi, *class* alasan_izin, *class* jenis_cuti, *class* jabatan, *class* pangkat, dan *class* golongan. Berikut ini *class* diagram dari sistem pengolahan data pegawai :

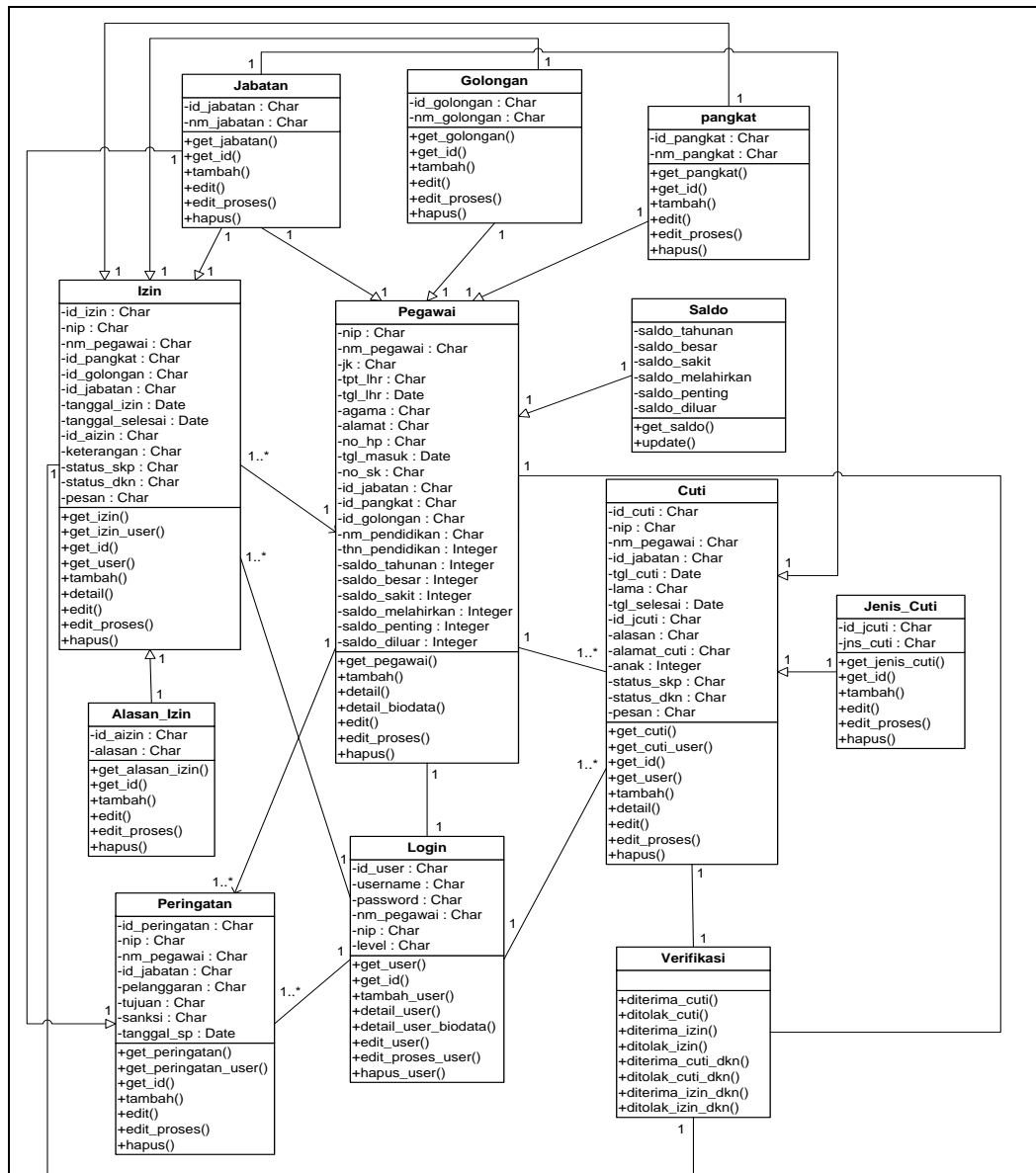

Gambar 4.23 Class Diagram Sistem Informasi Pengolahan Data Pegawai

4.2.5 Perancangan Sequence Diagram

Sequence diagram digunakan untuk menggambarkan perilaku pada sebuah skenario. Adapun *sequence diagram* dari sistem informasi pengolahan data pegawai sebagai berikut :

1. Sequence Diagram Login

Sequence diagram login dimana saat *user* (pegawai, staff kepegawaian dan dekan) input *username* dan *password* kemudian klik login, kemudian sistem

akan memproses dan mengecek validasi *username* dan *password*, jika sesuai akan masuk ke halaman sesuai hak aksesnya. Berikut ini *sequence diagram login* :

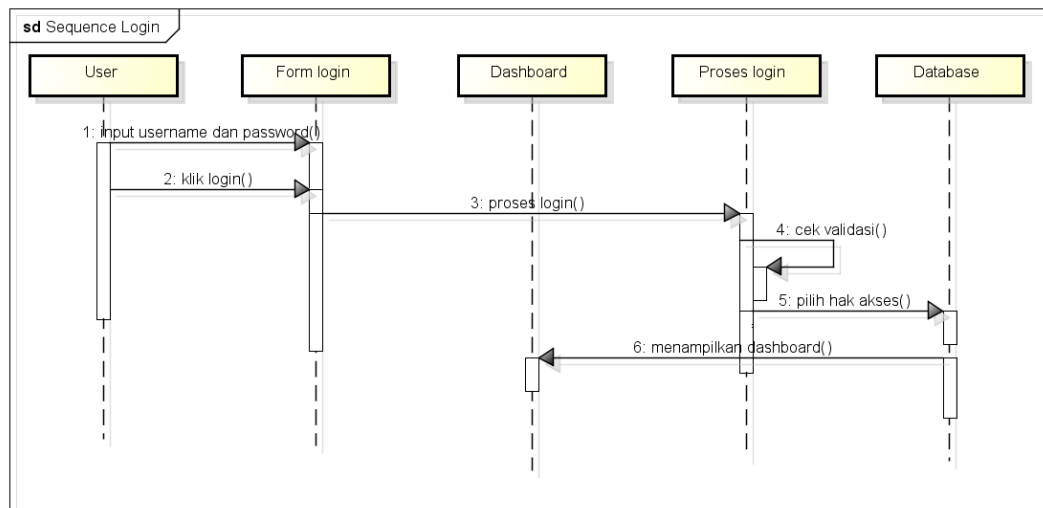

Gambar 4.24 Sequence Diagram Login

2. Sequence Diagram Pengajuan Cuti dan Izin

Sequence Diagram pengajuan cuti/izin, pegawai memilih menu pengajuan cuti/izin kemudian akan tampil pengajuan cuti/izin, pilih tambah data setelah itu sistem akan menampilkan form tambah cuti/izin, input data cuti/izin dan klik simpan, sistem akan memproses dan mengecek validasi apakah data sudah lengkap atau belum, setelah itu data akan disimpan.

Pilih detail untuk melihat data pengajuan cuti/izin, setelah memilih detail cuti/izin sistem akan menampilkan form detail cuti/izin. Pilih edit untuk mengedit data cuti/izin (edit data cuti/izin dapat dilakukan jika staff kepegawaian belum memverifikasi (terima/tolak) pengajuan cuti/izin), setelah memilih edit cuti/izin sistem akan menampilkan form edit cuti/izin, input data edit cuti/izin dan update sistem akan memproses dan mengecek validasi setelah itu data akan di update. Untuk menghapus pengajuan cuti/izin, pilih hapus dan sistem akan memproses data setelah itu data pengajuan cuti/izin yang dipilih akan terhapus (hapus bisa

dipilih saat pengajuan belum diverifikasi oleh staff kepegawaian). Berikut ini *sequence diagram* pengajuan cuti/izin :

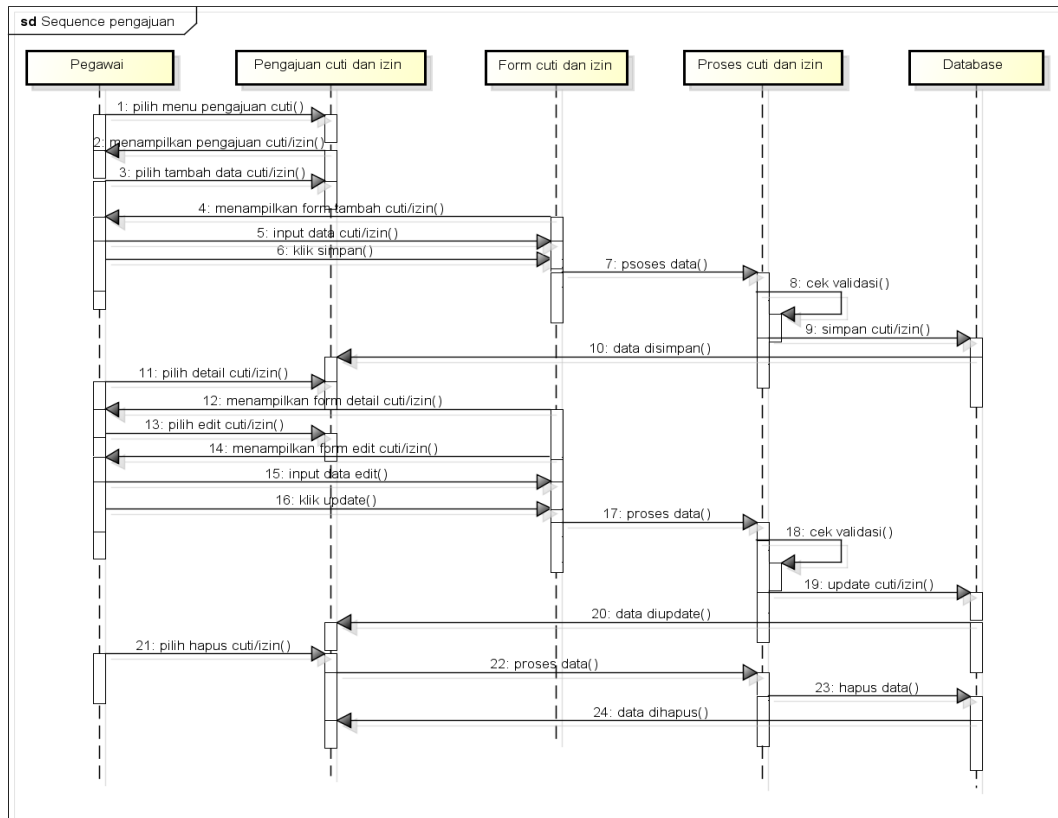

Gambar 4.25 Sequence Diagram Pengajuan Cuti dan Izin

3. Sequence Diagram Mengelola Cuti dan Izin

Sequence Diagram mengelola cuti dan izin, staff kepegawaian memilih menu kelola cuti/izin kemudian akan tampil kelola cuti/izin, pilih tambah data setelah itu sistem akan menampilkan form tambah cuti/izin, input data cuti/izin dan klik simpan, sistem akan memproses dan mengecek validasi apakah data sudah lengkap atau belum, setelah itu data akan disimpan. Pilih detail untuk melihat data pengajuan cuti/izin, setelah memilih detail cuti/izin sistem akan menampilkan form detail cuti/izin. Pilih edit untuk mengedit data cuti/izin (edit data cuti/izin dapat dilakukan jika staff kepegawaian belum memverifikasi (terima/tolak) pengajuan cuti/izin), setelah memilih edit cuti/izin sistem akan

menampilkan form edit cuti/izin, input data edit cuti/izin dan update sistem akan memproses dan mengecek validasi setelah itu data akan di update.

Pilih terima untuk memverifikasi terima pengajuan, sistem akan memproses dan menyimpan verifikasi terima dan pilih tolak untuk memverifikasi tolak pengajuan, sistem akan menampilkan form pesan penolakan pengajuan, input pesan penolakan dan simpan sistem akan memproses dan menyimpan verifikasi tolak dan pesan penolakan. Untuk menghapus pengajuan cuti/izin, pilih hapus dan sistem akan memproses data setelah itu data pengajuan cuti/izin yang dipilih akan terhapus. Berikut ini *sequence diagram* mengelola cuti dan izin :

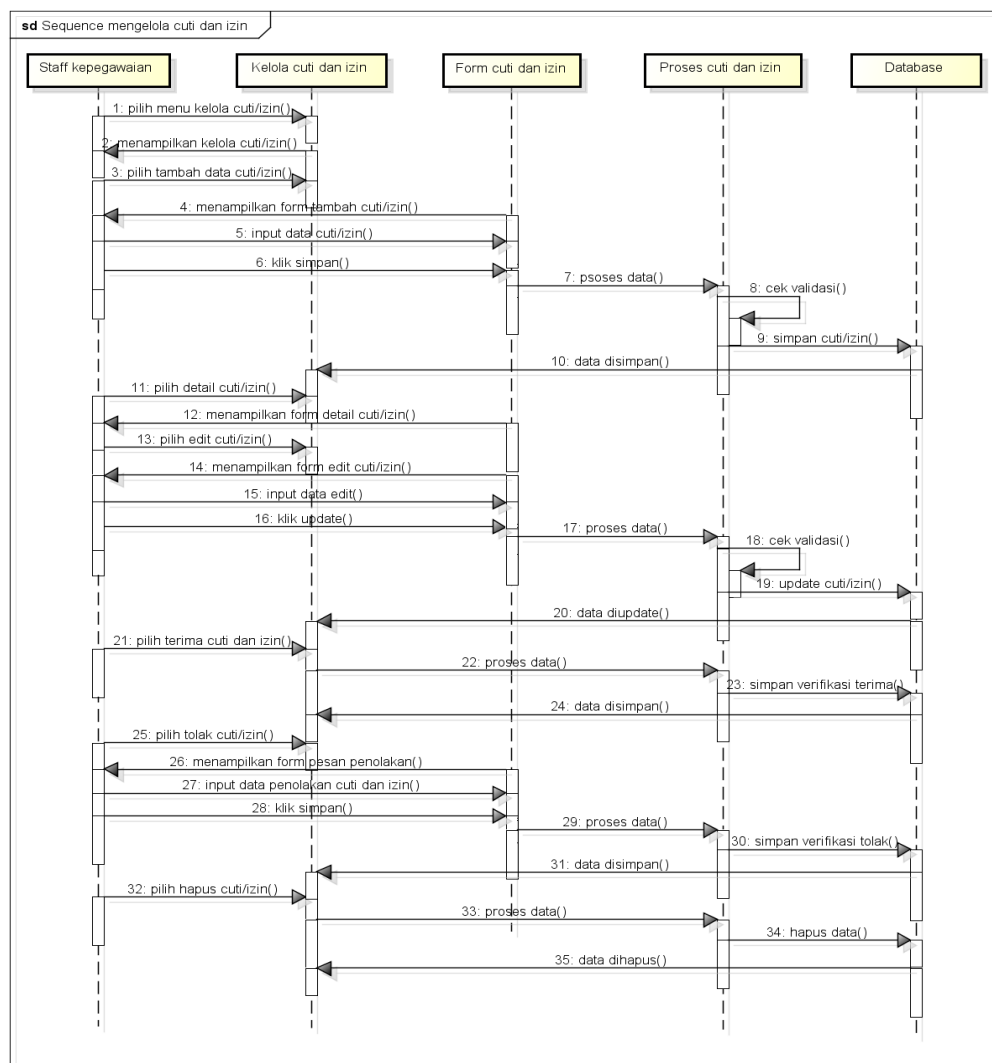

Gambar 4.26 Sequence Diagram Mengelola Cuti dan Izin

4. Sequence Diagram Verifikasi

Sequence Diagram verifikasi, dekan memilih menu verifikasi cuti/izin kemudian akan tampil verifikasi cuti, pilih terima untuk memverifikasi terima pengajuan, sistem akan memproses dan menyimpan verifikasi terima dan pilih tolak untuk memverifikasi tolak pengajuan, sistem akan menampilkan form pesan penolakan pengajuan, input pesan penolakan dan simpan sistem akan memproses dan menyimpan verifikasi tolak dan pesan penolakan

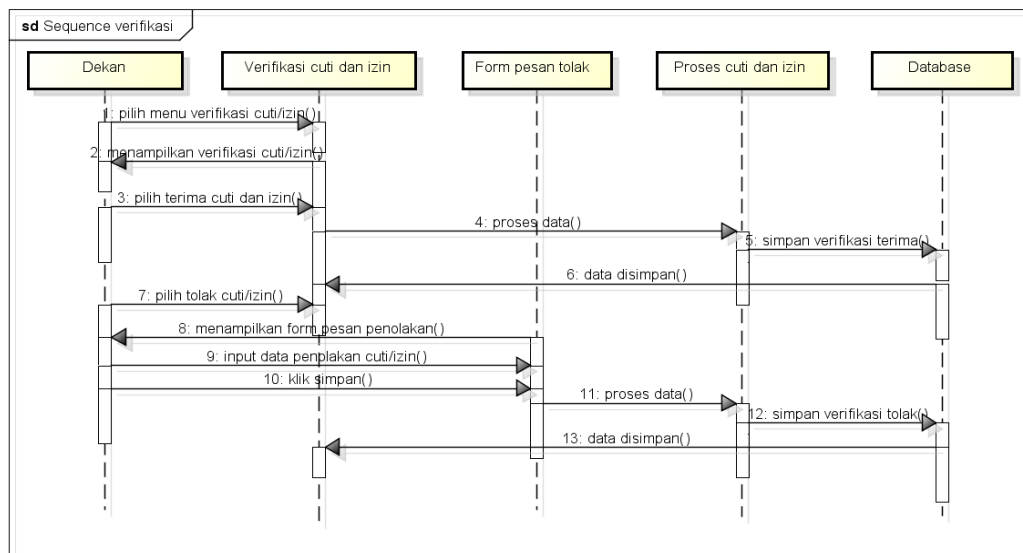

Gambar 4.27 Sequence Diagram Verifikasi

5. Sequence Diagram Surat Peringatan

Sequence Diagram surat peringatan, staff kepegawaian/dekan memilih menu kelola surat peringatan kemudian akan tampil kelola surat peringatan, pilih tambah data setelah itu sistem akan menampilkan form tambah surat peringatan, input data surat peringatan dan klik simpan, sistem akan memproses dan mengecek validasi apakah data sudah lengkap atau belum, setelah itu data akan disimpan.

Pilih edit untuk mengedit data surat peringatan, setelah memilih edit surat peringatan sistem akan menampilkan form edit surat peringatan, input data edit surat peringatan dan update sistem akan memproses dan mengecek validasi setelah itu data akan di update. Untuk menghapus surat peringatan, pilih hapus dan sistem akan memproses data setelah itu data surat peringatan yang dipilih akan terhapus. Berikut ini *sequence diagram* surat peringatan :

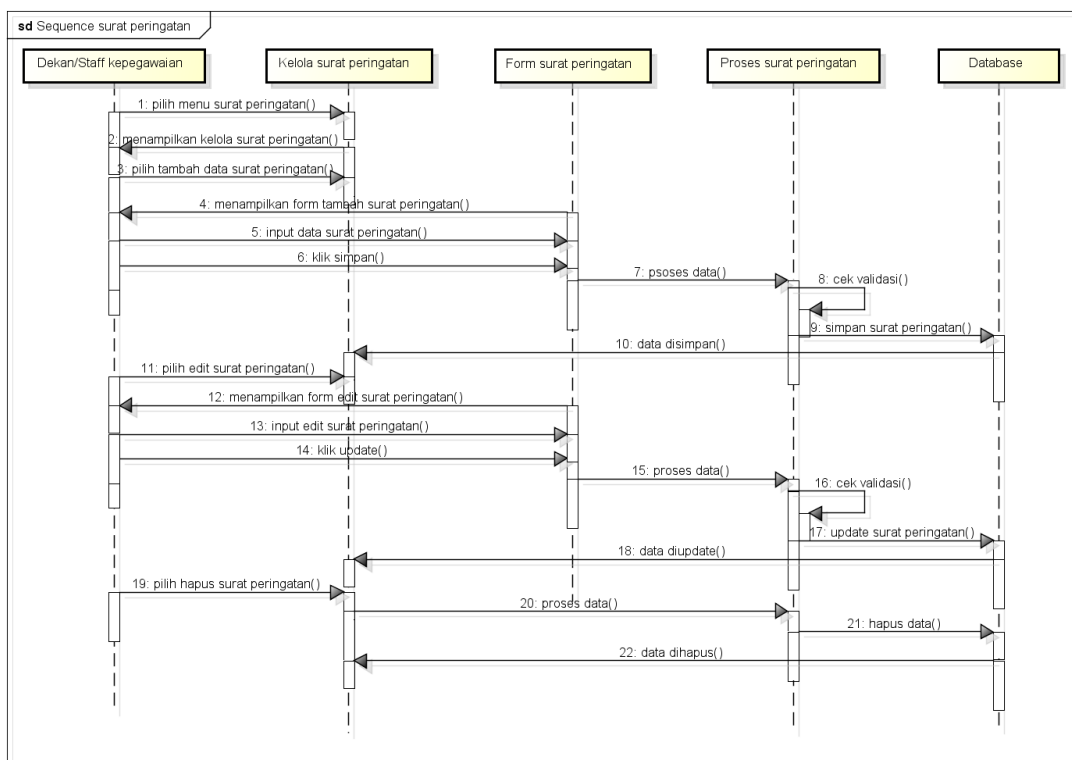

Gambar 4.28 Sequence Diagram Surat Peringatan

6. Sequence Diagram Laporan

Sequence Diagram laporan, staff kepegawaian milih menu laporan kemudian akan tampil laporan, pilih cetak untuk mencetak laporan, sistem akan memproses dan menampilkan laporan yang dicetak tersebut. Berikut ini *sequence diagram* laporan :

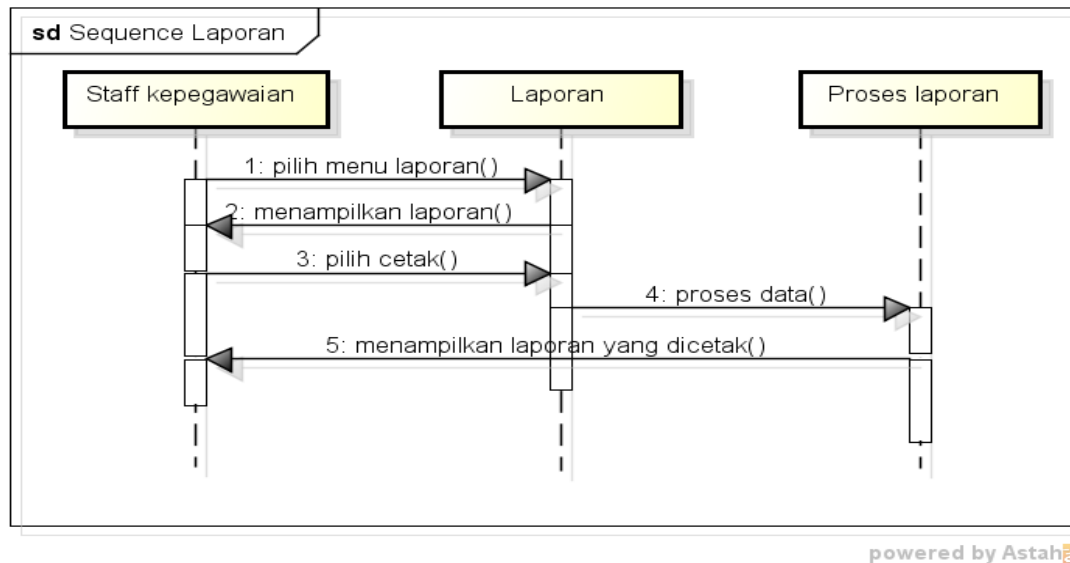

Gambar 4.29 Sequence Diagram Laporan

4.2.6 Pemodelan Data

Pemodelan data yang digunakan untuk membangun sistem informasi pengolahan data pegawai adalah *entity relationship diagram* (ERD) dengan notasi Chen. Pada sistem informasi pengolahan data pegawai berbasis web terdapat sepuluh entitas yaitu login, pegawai, cuti, izin, peringatan, jenis_cuti, alasan_izin, pangkat, golongan dan jabatan.

Masing-masing entitas saling berelasi, relasi antar entitas sistem informasi pengolahan data pegawai berbasis web antara lain adalah satu 'pegawai' dapat melakukan 'login', satu 'pegawai' memiliki satu 'golongan', satu 'pegawai' memiliki satu 'jabatan', satu 'pegawai' memiliki satu 'pangkat', satu 'pegawai' menerima banyak 'peringatan', satu 'pegawai' dapat mengajukan banyak 'cuti' dan 'izin', 'cuti' memiliki satu 'jenis cuti' dan 'izin' memiliki satu 'alasan izin'. Berikut Gambar 4.30 yang akan menjabarkan atribut dari masing-masing entitas sebagai berikut:

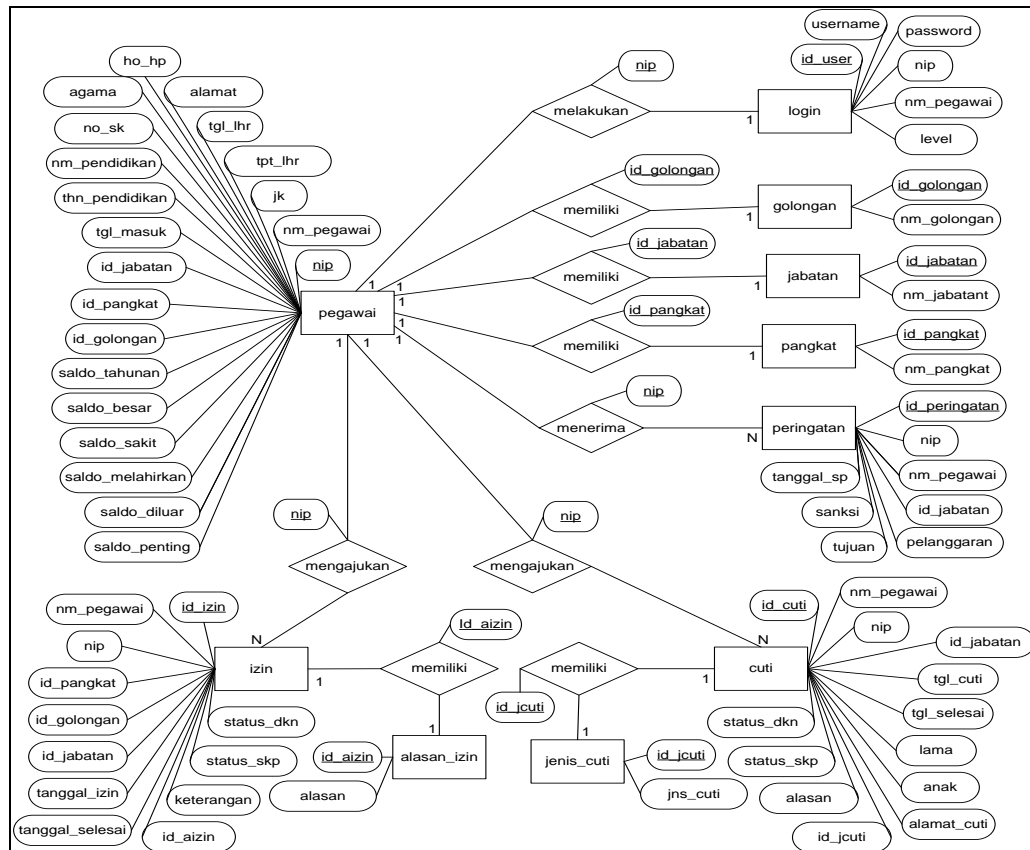

Gambar 4.30 Entity Realitionship Diagram Sistem Informasi Pengolahan Data Pegawai

4.2.7 Perancangan Database

Database merupakan hal penting yang takkan terpisahkan di dalam sebuah sistem informasi karena akan menjadi sebuah wadah yang menampung sekumpulan data agar bisa disajikan di dalam sistem informasi. Perancangan tabel-tabel dalam *database* sebagai berikut :

1. Tabel Login

Tabel Login digunakan untuk menyimpan data berupa id, username dan password pengguna sistem.

Nama Tabel : login

Primary Key : id_user

Foreign Key : nip

Tabel 4.5 Tabel Login

No.	Field	Type Data	Length	Keterangan
1.	id_user	varchar	10	Id user pegawai
2.	username	varchar	32	Username pengguna
3.	password	varchar	32	Password pengguna
4.	nm_pegawai	varchar	50	Nama pegawai
5.	nip	varchar	30	Nomor identitas pegawai
6.	level	enum	-	Hak akses (staff kepegawaian, pegawai, dekan)

2. Tabel Pegawai

Tabel pegawai berfungsi untuk menyimpan data-data pegawai. Tabel pegawai memiliki struktur sebagai berikut :

Nama Tabel : pegawai

Primary Key : nip

Foreign Key : id_pangkat, id_golongan, id_jabatan

Tabel 4.6 Tabel Pegawai

No.	Field	Type Data	Length	Keterangan
1.	nip	varchar	20	Nomor identitas pegawai
2.	nm_pegawai	varchar	50	Nama lengkap pegawai
3.	jk	enum	-	Jenis kelamin
4.	tpt_lhr	varchar	32	Tempat lahir
5.	tgl_lhr	date	-	Tanggal lahir
6.	agama	varchar	20	Agama pegawai
7.	alamat	text	-	Alamat pegawai
8.	no_hp	varchar	30	Nomor telepon seluler
9.	tgl_masuk	date	-	Tanggal mulai kerja pegawai
10.	no_sk	varchar	30	Nomor SK kerja pegawai
11.	id_jabatan	varchar	10	Jabatan pegawai
12.	id_pangkat	varchar	10	Pangkat pegawai
13.	id_golongan	varchar	10	Golongan pegawai
14.	nm_pendidikan	varchar	50	Nama pendidikan terakhir
15.	thn_pendidikan	int	5	Tahun lulus
16.	saldo_tahunan	int	10	Saldo cuti tahunan pegawai
17.	saldo_besar	int	10	Saldo cuti besar pegawai
18.	saldo_sakit	int	10	Saldo cuti sakit pegawai
19.	saldo_melahirkan	int	10	Saldo cuti melahirkan pegawai
20.	saldo_penting	int	10	Saldo cuti Karena Alasan Penting
21.	saldo_diluar	int	10	Saldo Cuti di Luar Tanggungan Negara

3. Tabel Cuti

Tabel cuti digunakan untuk menyimpan data cuti pegawai. Tabel cuti pegawai memiliki struktur sebagai berikut :

Nama Tabel : cuti

Primary Key : id_cuti

Foreign Key : nip, id_jcuti

Tabel 4.7 Tabel Cuti

No.	Field	Type Data	Length	Keterangan
1.	id_cuti	varchar	10	Id cuti pegawai
2.	nip	varchar	30	Nomor identitas pegawai
3.	nm_pegawai	varchar	50	Nama lengkap pegawai
4.	id_jabatan	varchar	10	Jabatan pegawai
5.	tgl_cuti	date	-	Tanggal cuti yang diajukan
6.	lama	varchar	20	Lama cuti pegawai
7.	tgl_selesai	date	-	Tanggal selesai cuti
8.	id_jcuti	varchar	10	Jenis cuti yang diajukan
9.	alasan	text	-	Alasan cuti pegawai
10.	alamat_cuti	text	-	Alamat cuti pegawai selama menjalankan cuti
11.	anak	int	2	Jumlah anak pegawai
12.	status_skp	varchar	30	Status verifikasi cuti pegawai dari staff kepegawaian
13.	status_dkn	varchar	30	Status verifikasi cuti pegawai dari dekan
14.	pesan	text	-	Pesan penolakan pengajuan cuti

4. Tabel Izin

Tabel izin digunakan untuk menyimpan data surat izin pegawai. Tabel izin pegawai memiliki struktur sebagai berikut :

Nama Tabel : izin

Primary Key : id_izin

Foreign Key : nip, id_aizin

Tabel 4.8 Tabel Izin

No.	Field	Type Data	Length	Keterangan
1.	id_izin	varchar	10	Id surat izin pegawai
2.	nip	varchar	30	Nomor identitas pegawai
3.	nm_pegawai	varchar	50	Nama lengkap pegawai
4.	id_pangkat	varchar	10	Pangkat pegawai
5.	id_golongan	varchar	10	Golongan pegawai
6.	id_jabatan	varchar	10	Jabatan pegawai
7.	tanggal_izin	date	-	Tanggal pengajuan surat izin
8.	tanggal_selesai	date	-	Tanggal selesai surat izin
9.	id_aizin	varchar	10	Alasan izin pegawai
10.	keterangan	text	-	Keterangan izin pegawai
11.	status_skp	varchar	30	Status verifikasi cuti pegawai dari staff kepegawaian
12.	status_dkn	varchar	30	Status verifikasi cuti pegawai dari dekan
13.	pesan	text	-	Pesan penolakan pengajuan surat izin

5. Tabel Peringatan

Tabel peringatan digunakan untuk menyimpan data surat peringatan pegawai. Tabel peringatan pegawai memiliki struktur sebagai berikut :

Nama Tabel : peringatan

Primary Key : id_peringatan

Foreign Key : nip

Tabel 4.9 Tabel Peringatan

No.	Field	Type Data	Length	Keterangan
1.	id_peringatan	varchar	10	Id surat peringatan pegawai
2.	nip	varchar	30	Nomor identitas pegawai
3.	nm_pegawai	varchar	50	Nama lengkap pegawai
4.	id_jabatan	varchar	10	jabatan pegawai
5.	pelanggaran	text	-	Pelanggaran pegawai
6.	tujuan	text	-	Tujuan surat peringatan
7.	sanksi	text	-	Sanksi yang diterima pegawai
8.	tanggal_sp	date	-	Tanggal surat peringatan dibuat

6. Tabel Alasan Izin

Tabel alasan izin digunakan untuk menyimpan data alasan izin pengajuan surat izin pegawai. Tabel alasan izin memiliki struktur sebagai berikut :

Nama Tabel : alasan_izin

Primary Key : id_aizin

Foreign Key : -

Tabel 4.10 Tabel Alasan Izin

No.	Field	Type Data	Length	Keterangan
1.	id_aizin	varchar	10	Id alasan pengajuan surat izin
2.	alasan	varchar	50	Alasan pengajuan surat izin

7. Tabel Jenis Cuti

Tabel jenis cuti digunakan untuk menyimpan data jenis cuti pengajuan cuti pegawai. Tabel jenis cuti memiliki struktur sebagai berikut :

Nama Tabel : jenis_cuti

Primary Key : id_jcuti

Foreign Key :-

Tabel 4.11 Tabel Jenis Cuti

No.	Field	Type Data	Length	Keterangan
1.	id_jcuti	varchar	10	Id jenis cuti pengajuan cuti
2.	jns_cuti	varchar	50	Jenis pengajuan cuti pegawai

8. Tabel Pangkat

Tabel pangkat digunakan untuk menyimpan data pangkat pegawai. Tabel pangkat pegawai memiliki struktur sebagai berikut :

Nama Tabel : pangkat

Primary Key : id_pangkat

Foreign Key :-

Tabel 4.12 Tabel Pangkat

No.	Field	Type Data	Length	Keterangan
1.	id_pangkat	varchar	10	Id pangkat pegawai
2.	nm_pangkat	varchar	50	Nama pangkat pegawai

9. Tabel Golongan

Tabel golongan digunakan untuk menyimpan data golongan pegawai.

Tabel golongan pegawai memiliki struktur sebagai berikut :

Nama Tabel : golongan

Primary Key : id_golongan

Foreign Key :-

Tabel 4.13 Tabel Golongan

No.	Field	Type Data	Length	Keterangan
1.	id_golongan	varchar	10	Id golongan pegawai
2.	nm_golongan	varchar	50	Nama golongan pegawai

10. Tabel Jabatan

Tabel jabatan digunakan untuk menyimpan data jabatan pegawai. Tabel jabatan pegawai memiliki struktur sebagai berikut :

Nama Tabel : jabatan

Primary Key : id_jabatan

Foreign Key :-

Tabel 4.14 Tabel Jabatan

No.	Field	Type Data	Length	Keterangan
1.	id_jabatan	varchar	10	Id jabatan pegawai
2.	nm_jabatan	varchar	50	Nama jabatan pegawai

4.2.8 Perancangan Prototipe/Interface

Rancangan *interface* program merupakan desain untuk membuat rancangan tampilan program yang akan dibuat sebagai acuan dalam pembuatan sistem. Berikut rancangan *interface* program yang diusulkan :

4.2.8.1 Perancangan Interface Staff Kepegawaian

a. Rancangan Halaman Utama

Pada halaman ini merupakan rancangan halaman utama untuk staff kepegawaian. Berikut rancangan halaman utama:

Sistem Data Pegawai	User
Nama user Staff Kepegawaian <hr/> Dashboard User Login Data Master < Kelola Cuti Kelola Surat Izin Kelola Surat Peringatan Laporan <	Fakultas Sains Dan Teknologi Universitas Islam Negeri Raden Fatah Palembang <hr/> Dashboard <div style="border: 1px solid black; padding: 5px; text-align: center;"> Assalamualaikum nama user., Anda berada di halaman "Staff Kepegawaian" </div> <div style="border: 1px solid black; padding: 5px; margin-top: 10px;"> Hak akses sebagai staff kepegawaian : - xxxxxxxx - xxxxxxxx - xxxxxxxx - xxxxxxxx </div> <hr/> Footer

Gambar 4.31 Rancangan Halaman Utama Staff Kepegawaian

Pada Gambar 4.31 merupakan rancangan halaman utama staff kepegawaian sistem informasi pengolahan data pegawai berbasis web, menu meliputi Dashboard, User Login, Data Master (Pegawai, Saldo Cuti), Kelola Cuti, Kelola Surat Izin, Kelola Surat Peringatan dan Laporan (laporan pegawai, laporan cuti, laporan surat izin, dan laporan surat peringatan).

b. Rancangan Halaman Menu Data Master Pegawai

Pada halaman ini merupakan rancangan halaman menu data master pegawai yang digunakan oleh staff kepegawaian untuk mengelola pegawai (tambah, detail, ubah dan hapus). Berikut rancangan halaman menu data master pegawai:

Sistem Data Pegawai		User												
<p>Nama user Staff Kepegawaian</p> <hr/> <p>Dashboard</p> <p>User Login</p> <p>Data Master <</p> <p>Kelola Cuti</p> <p>Kelola Surat Izin</p> <p>Kelola Surat Peringatan</p> <p>Laporan <</p>	<p>Fakultas Sains Dan Teknologi Universitas Islam Negeri Raden Fatah Palembang</p> <hr/> <p>Data Master Pangkat</p> <div style="display: flex; justify-content: space-between;"> <div style="border: 1px solid black; padding: 5px; width: 45%;"> <p>Tambah Data Pangkat</p> <p>Pangkat* <input type="text"/></p> <p style="text-align: right;">Simpan Reset</p> </div> <div style="border: 1px solid black; padding: 5px; width: 45%;"> <p>Master Data Pangkat</p> <p>Show <input type="text"/> Entries Search <input type="text"/></p> <table border="1" style="width: 100%; border-collapse: collapse;"> <thead> <tr> <th>No</th> <th>Pangkat</th> <th>Aksi</th> </tr> </thead> <tbody> <tr> <td>1</td> <td>XXXXX</td> <td style="text-align: center;">Edit Hapus</td> </tr> <tr> <td>2</td> <td>XXXXX</td> <td style="text-align: center;">Edit Hapus</td> </tr> <tr> <td>3</td> <td>XXXXX</td> <td style="text-align: center;">Edit Hapus</td> </tr> </tbody> </table> <p style="text-align: right;">Previous Next</p> </div> </div>		No	Pangkat	Aksi	1	XXXXX	Edit Hapus	2	XXXXX	Edit Hapus	3	XXXXX	Edit Hapus
No	Pangkat	Aksi												
1	XXXXX	Edit Hapus												
2	XXXXX	Edit Hapus												
3	XXXXX	Edit Hapus												
Footer														

Gambar 4.32 Rancangan Halaman Menu Data Master Pegawai

c. Rancangan Halaman Menu Data Master Pangkat

Pada halaman ini merupakan rancangan halaman menu data master pangkat yang digunakan oleh staff kepegawaian untuk mengelola pangkat pegawai (tambah, ubah dan hapus). Berikut rancangan halaman menu data master pangkat:

Sistem Data Pegawai		User													
Nama user Staff Kepegawaian		Fakultas Sains Dan Teknologi Universitas Islam Negeri Raden Fatah Palembang													
Dashboard User Login Data Master < Kelola Cuti Kelola Surat Izin Kelola Surat Peringatan Laporan <		Data Master Jabatan <div style="display: flex; justify-content: space-between;"> <div style="border: 1px solid black; padding: 5px; width: 45%;"> Tambah Data Jabatan Jabatan* <input type="text"/> <input type="button" value="Simpan"/> <input type="button" value="Reset"/> </div> <div style="border: 1px solid black; padding: 5px; width: 45%;"> Master Data Jabatan Show <input type="text"/> Entries Search <input type="text"/> <table border="1" style="width: 100%; text-align: center;"> <thead> <tr> <th>No</th> <th>Jabatan</th> <th>Aksi</th> </tr> </thead> <tbody> <tr> <td>1</td> <td>xxxxx</td> <td><input type="button" value="Edit"/> <input type="button" value="Hapus"/></td> </tr> <tr> <td>2</td> <td>xxxxx</td> <td><input type="button" value="Edit"/> <input type="button" value="Hapus"/></td> </tr> <tr> <td>3</td> <td>xxxxx</td> <td><input type="button" value="Edit"/> <input type="button" value="Hapus"/></td> </tr> </tbody> </table> <input type="button" value="Previous"/> <input type="button" value="Next"/> </div> </div>		No	Jabatan	Aksi	1	xxxxx	<input type="button" value="Edit"/> <input type="button" value="Hapus"/>	2	xxxxx	<input type="button" value="Edit"/> <input type="button" value="Hapus"/>	3	xxxxx	<input type="button" value="Edit"/> <input type="button" value="Hapus"/>
No	Jabatan	Aksi													
1	xxxxx	<input type="button" value="Edit"/> <input type="button" value="Hapus"/>													
2	xxxxx	<input type="button" value="Edit"/> <input type="button" value="Hapus"/>													
3	xxxxx	<input type="button" value="Edit"/> <input type="button" value="Hapus"/>													
Footer															

Gambar 4.33 Rancangan Halaman Menu Data Master Pangkat

d. Rancangan Halaman Menu Data Master Jabatan

Pada halaman ini merupakan rancangan halaman menu data master jabatan yang digunakan oleh staff kepegawaian untuk mengelola jabatan pegawai (tambah, ubah dan hapus). Berikut rancangan halaman menu data master jabatan:

Sistem Data Pegawai		User													
Nama user Staff Kepegawaian		Fakultas Sains Dan Teknologi Universitas Islam Negeri Raden Fatah Palembang													
Dashboard User Login Data Master < Kelola Cuti Kelola Surat Izin Kelola Surat Peringatan Laporan <		Data Master Jabatan <div style="display: flex; justify-content: space-between;"> <div style="border: 1px solid black; padding: 5px; width: 45%;"> Tambah Data Jabatan Jabatan* <input type="text"/> <input type="button" value="Simpan"/> <input type="button" value="Reset"/> </div> <div style="border: 1px solid black; padding: 5px; width: 45%;"> Master Data Jabatan Show <input type="text"/> Entries Search <input type="text"/> <table border="1" style="width: 100%; text-align: center;"> <thead> <tr> <th>No</th> <th>Jabatan</th> <th>Aksi</th> </tr> </thead> <tbody> <tr> <td>1</td> <td>xxxxx</td> <td><input type="button" value="Edit"/> <input type="button" value="Hapus"/></td> </tr> <tr> <td>2</td> <td>xxxxx</td> <td><input type="button" value="Edit"/> <input type="button" value="Hapus"/></td> </tr> <tr> <td>3</td> <td>xxxxx</td> <td><input type="button" value="Edit"/> <input type="button" value="Hapus"/></td> </tr> </tbody> </table> <input type="button" value="Previous"/> <input type="button" value="Next"/> </div> </div>		No	Jabatan	Aksi	1	xxxxx	<input type="button" value="Edit"/> <input type="button" value="Hapus"/>	2	xxxxx	<input type="button" value="Edit"/> <input type="button" value="Hapus"/>	3	xxxxx	<input type="button" value="Edit"/> <input type="button" value="Hapus"/>
No	Jabatan	Aksi													
1	xxxxx	<input type="button" value="Edit"/> <input type="button" value="Hapus"/>													
2	xxxxx	<input type="button" value="Edit"/> <input type="button" value="Hapus"/>													
3	xxxxx	<input type="button" value="Edit"/> <input type="button" value="Hapus"/>													
Footer															

Gambar 4.34 Rancangan Halaman Menu Data Master Jabatan

e. Rancangan Halaman Menu Data Master Golongan

Pada halaman ini merupakan rancangan halaman menu data master golongan yang digunakan oleh staff kepegawaian untuk mengelola golongan pegawai (tambah, ubah dan hapus). Berikut rancangan halaman menu data master golongan:

Sistem Data Pegawai	User												
Nama user Staff Kepegawaian <hr/> Dashboard User Login Data Master < Kelola Cuti Kelola Surat Izin Kelola Surat Peringatan Laporan <	Fakultas Sains Dan Teknologi Universitas Islam Negeri Raden Fatah Palembang Data Master Golongan <div style="display: flex; justify-content: space-between;"> <div style="border: 1px solid black; padding: 5px; width: 45%;"> <p>Tambah Data Golongan</p> <p>Golongan* <input type="text"/></p> <p style="text-align: right;"><input type="button" value="Simpan"/> <input type="button" value="Reset"/></p> </div> <div style="border: 1px solid black; padding: 5px; width: 45%;"> <p>Master Data Golongan</p> <p>Show <input type="button" value="v"/> Entries Search <input type="text"/></p> <table border="1" style="width: 100%; text-align: center;"> <thead> <tr> <th>No</th> <th>Golongan</th> <th>Aksi</th> </tr> </thead> <tbody> <tr> <td>1</td> <td>XXXXX</td> <td><input type="button" value="Edit"/> <input type="button" value="Hapus"/></td> </tr> <tr> <td>2</td> <td>XXXXX</td> <td><input type="button" value="Edit"/> <input type="button" value="Hapus"/></td> </tr> <tr> <td>3</td> <td>XXXXX</td> <td><input type="button" value="Edit"/> <input type="button" value="Hapus"/></td> </tr> </tbody> </table> <p style="text-align: right;"><input type="button" value="Previous"/> <input type="button" value="Next"/></p> </div> </div>	No	Golongan	Aksi	1	XXXXX	<input type="button" value="Edit"/> <input type="button" value="Hapus"/>	2	XXXXX	<input type="button" value="Edit"/> <input type="button" value="Hapus"/>	3	XXXXX	<input type="button" value="Edit"/> <input type="button" value="Hapus"/>
No	Golongan	Aksi											
1	XXXXX	<input type="button" value="Edit"/> <input type="button" value="Hapus"/>											
2	XXXXX	<input type="button" value="Edit"/> <input type="button" value="Hapus"/>											
3	XXXXX	<input type="button" value="Edit"/> <input type="button" value="Hapus"/>											
Footer													

Gambar 4.35 Rancangan Halaman Menu Data Master Golongan

f. Rancangan Halaman Menu Data Master Saldo Cuti

Pada halaman ini merupakan rancangan halaman menu data master saldo cuti yang digunakan oleh staff kepegawaian untuk me-reset ulang saldo cuti pegawai. Berikut rancangan halaman menu data master saldo cuti:

Sistem Data Pegawai	User																																								
Nama user Staff Kepegawaian <hr/> Dashboard User Login Data Master < Kelola Cuti Kelola Surat Izin Kelola Surat Peringatan Laporan <	Fakultas Sains Dan Teknologi Universitas Islam Negeri Raden Fatah Palembang Data Master Saldo Cuti <div style="display: flex; justify-content: space-around; text-align: center;"> <div style="border: 1px solid black; padding: 5px;">Saldo Cuti Tahunan 12 Hari</div> <div style="border: 1px solid black; padding: 5px;">Saldo Cuti Besar 91 Hari</div> <div style="border: 1px solid black; padding: 5px;">Saldo Cuti Sakit 365 Hari</div> <div style="border: 1px solid black; padding: 5px;">Saldo Cuti Melahirkan 91 Hari</div> <div style="border: 1px solid black; padding: 5px;">Saldo Cuti Karena Alasan Penting 30 Hari</div> <div style="border: 1px solid black; padding: 5px;">Saldo Cuti Diluar Tanggungan Negara 1095 Hari</div> </div> <div style="border: 1px solid black; padding: 5px; margin-top: 10px;"> <p>Data Pegawai <input type="button" value="Reset Ulang Saldo Cuti"/></p> <p>Show <input type="button" value="v"/> Entries Search <input type="text"/></p> <table border="1" style="width: 100%; text-align: center;"> <thead> <tr> <th>No</th> <th>Nama Pegawai</th> <th>Cuti Tahunan</th> <th>Cuti Besar</th> <th>Cuti Sakit</th> <th>Cuti Melahirkan</th> <th>Cuti KAP</th> <th>Cuti DTN</th> </tr> </thead> <tbody> <tr> <td>1</td> <td>XXXXX</td> <td>XXXX</td> <td>XXXXX</td> <td>XXXXX</td> <td>XXXX</td> <td>XXXXX</td> <td>XXXXX</td> </tr> <tr> <td>2</td> <td>XXXXX</td> <td>XXXX</td> <td>XXXXX</td> <td>XXXXX</td> <td>XXXX</td> <td>XXXXX</td> <td>XXXXX</td> </tr> <tr> <td>3</td> <td>XXXXX</td> <td>XXXX</td> <td>XXXXX</td> <td>XXXXX</td> <td>XXXX</td> <td>XXXXX</td> <td>XXXXX</td> </tr> <tr> <td>4</td> <td>XXXXX</td> <td>XXXX</td> <td>XXXXX</td> <td>XXXXX</td> <td>XXXX</td> <td>XXXXX</td> <td>XXXXX</td> </tr> </tbody> </table> </div>	No	Nama Pegawai	Cuti Tahunan	Cuti Besar	Cuti Sakit	Cuti Melahirkan	Cuti KAP	Cuti DTN	1	XXXXX	XXXX	XXXXX	XXXXX	XXXX	XXXXX	XXXXX	2	XXXXX	XXXX	XXXXX	XXXXX	XXXX	XXXXX	XXXXX	3	XXXXX	XXXX	XXXXX	XXXXX	XXXX	XXXXX	XXXXX	4	XXXXX	XXXX	XXXXX	XXXXX	XXXX	XXXXX	XXXXX
No	Nama Pegawai	Cuti Tahunan	Cuti Besar	Cuti Sakit	Cuti Melahirkan	Cuti KAP	Cuti DTN																																		
1	XXXXX	XXXX	XXXXX	XXXXX	XXXX	XXXXX	XXXXX																																		
2	XXXXX	XXXX	XXXXX	XXXXX	XXXX	XXXXX	XXXXX																																		
3	XXXXX	XXXX	XXXXX	XXXXX	XXXX	XXXXX	XXXXX																																		
4	XXXXX	XXXX	XXXXX	XXXXX	XXXX	XXXXX	XXXXX																																		
Footer																																									

Gambar 4.36 Rancangan Halaman Menu Data Master Saldo Cuti

g. Rancangan Halaman Menu Data Master Jenis Cuti

Pada halaman ini merupakan rancangan halaman menu data master jenis cuti yang digunakan oleh staff kepegawaian untuk mengelola jenis cuti (tambah, ubah dan hapus). Berikut rancangan halaman menu data master jenis cuti:

Sistem Data Pegawai	User												
<p>Nama user Staff Kepegawaian</p> <hr/> <p>Dashboard User Login Data Master < Kelola Cuti Kelola Surat Izin Kelola Surat Peringatan Laporan <</p>	<p style="text-align: center;">Fakultas Sains Dan Teknologi Universitas Islam Negeri Raden Fatah Palembang</p> <p>Data Master Jenis Cuti</p> <div style="display: flex; justify-content: space-between;"> <div style="border: 1px solid black; padding: 5px; width: 45%;"> <p style="text-align: center;">Tambah Data Jenis Cuti</p> <p>Jenis Cuti* <input type="text"/></p> <p style="text-align: center;"><input type="button" value="Simpan"/> <input type="button" value="Reset"/></p> </div> <div style="border: 1px solid black; padding: 5px; width: 45%;"> <p style="text-align: center;">Master Data Jenis Cuti</p> <p>Show <input type="button" value="v"/> Entries Search <input type="text"/></p> <table border="1" style="width: 100%; border-collapse: collapse;"> <thead> <tr> <th>No</th> <th>Jenis Cuti</th> <th>Aksi</th> </tr> </thead> <tbody> <tr> <td>1</td> <td>xxxxx</td> <td><input type="button" value="Edit"/> <input type="button" value="Hapus"/></td> </tr> <tr> <td>2</td> <td>xxxxx</td> <td><input type="button" value="Edit"/> <input type="button" value="Hapus"/></td> </tr> <tr> <td>3</td> <td>xxxxx</td> <td><input type="button" value="Edit"/> <input type="button" value="Hapus"/></td> </tr> </tbody> </table> <p style="text-align: right;"><input type="button" value="Previous"/> <input type="button" value="Next"/></p> </div> </div> <p style="text-align: center;">Footer</p>	No	Jenis Cuti	Aksi	1	xxxxx	<input type="button" value="Edit"/> <input type="button" value="Hapus"/>	2	xxxxx	<input type="button" value="Edit"/> <input type="button" value="Hapus"/>	3	xxxxx	<input type="button" value="Edit"/> <input type="button" value="Hapus"/>
No	Jenis Cuti	Aksi											
1	xxxxx	<input type="button" value="Edit"/> <input type="button" value="Hapus"/>											
2	xxxxx	<input type="button" value="Edit"/> <input type="button" value="Hapus"/>											
3	xxxxx	<input type="button" value="Edit"/> <input type="button" value="Hapus"/>											

Gambar 4.37 Rancangan Halaman Menu Data Master Jenis Cuti

h. Rancangan Halaman Menu Data Master Alasan Izin

Pada halaman ini merupakan rancangan halaman menu data master alasan izin yang digunakan oleh staff kepegawaian untuk mengelola alasan izin pegawai (tambah, ubah dan hapus). Berikut rancangan halaman menu data master alasan izin:

Sistem Data Pegawai	User												
<p>Nama user Staff Kepegawaian</p> <hr/> <p>Dashboard User Login Data Master < Kelola Cuti Kelola Surat Izin Kelola Surat Peringatan Laporan <</p>	<p style="text-align: center;">Fakultas Sains Dan Teknologi Universitas Islam Negeri Raden Fatah Palembang</p> <p>Data Master Alasan Izin</p> <div style="display: flex; justify-content: space-between;"> <div style="border: 1px solid black; padding: 5px; width: 45%;"> <p style="text-align: center;">Tambah Data Alasan Izin</p> <p>Alasan Izin* <input type="text"/></p> <p style="text-align: center;"><input type="button" value="Simpan"/> <input type="button" value="Reset"/></p> </div> <div style="border: 1px solid black; padding: 5px; width: 45%;"> <p style="text-align: center;">Master Data Alasan Izin</p> <p>Show <input type="button" value="v"/> Entries Search <input type="text"/></p> <table border="1" style="width: 100%; border-collapse: collapse;"> <thead> <tr> <th>No</th> <th>Alasan Izin</th> <th>Aksi</th> </tr> </thead> <tbody> <tr> <td>1</td> <td>xxxxx</td> <td><input type="button" value="Edit"/> <input type="button" value="Hapus"/></td> </tr> <tr> <td>2</td> <td>xxxxx</td> <td><input type="button" value="Edit"/> <input type="button" value="Hapus"/></td> </tr> <tr> <td>3</td> <td>xxxxx</td> <td><input type="button" value="Edit"/> <input type="button" value="Hapus"/></td> </tr> </tbody> </table> <p style="text-align: right;"><input type="button" value="Previous"/> <input type="button" value="Next"/></p> </div> </div> <p style="text-align: center;">Footer</p>	No	Alasan Izin	Aksi	1	xxxxx	<input type="button" value="Edit"/> <input type="button" value="Hapus"/>	2	xxxxx	<input type="button" value="Edit"/> <input type="button" value="Hapus"/>	3	xxxxx	<input type="button" value="Edit"/> <input type="button" value="Hapus"/>
No	Alasan Izin	Aksi											
1	xxxxx	<input type="button" value="Edit"/> <input type="button" value="Hapus"/>											
2	xxxxx	<input type="button" value="Edit"/> <input type="button" value="Hapus"/>											
3	xxxxx	<input type="button" value="Edit"/> <input type="button" value="Hapus"/>											

Gambar 4.38 Rancangan Halaman Menu Data Master Alasan Izin

i. Rancangan Halaman Menu Kelola Cuti

Pada halaman ini merupakan rancangan halaman menu kelola cuti yang digunakan oleh staff kepegawaian untuk mengelola pengajuan atau permintaan cuti pegawai (terima, tolak, detail, ubah dan hapus) serta juga dapat mengajukan cuti pegawai. Berikut rancangan halaman menu kelola cuti:

Sistem Data Pegawai		User							
Nama user Staff Kepegawaian		Fakultas Sains Dan Teknologi Universitas Islam Negeri Raden Fatah Palembang							
Dashboard User Login Data Master < Kelola Cuti Kelola Surat Izin Kelola Surat Peringatan Laporan <		Kelola Cuti							
		Data Pengajuan Cuti Tambah Data Cuti							
		Show <input type="text"/> Entries Search <input type="text"/>							
No	Nama Pegawai	Jenis Cuti	Alasan	Tanggal Cuti	Tanggal Selesai	Lama Cuti	Status dari Staff Kepegawaian	Status dari Dekan	Aksi
1	xxxxxx	xxxx	xxxxx	xxxxxx	xxxxxx	xxx	xxxxxx	xxxxxx	<input type="button" value="Edit"/> <input type="button" value="Terima"/> <input type="button" value="Hapus"/> <input type="button" value="Tolak"/>
2	xxxxxx	xxxx	xxxxx	xxxxxx	xxxxxx	xxx	xxxxxx	xxxxxx	<input type="button" value="Edit"/> <input type="button" value="Terima"/> <input type="button" value="Hapus"/> <input type="button" value="Tolak"/>
3	xxxxxx	xxxx	xxxxx	xxxxxx	xxxxxx	xxx	xxxxxx	xxxxxx	<input type="button" value="Edit"/> <input type="button" value="Terima"/> <input type="button" value="Hapus"/> <input type="button" value="Tolak"/>
								Footer	

Gambar 4.39 Rancangan Halaman Menu Kelola Cuti

Sistem Data Pegawai		User							
Nama user Staff Kepegawaian		Fakultas Sains Dan Teknologi Universitas Islam Negeri Raden Fatah Palembang							
Dashboard User Login Data Master < Kelola Cuti Kelola Surat Izin Kelola Surat Peringatan Laporan <		Data Master Saldo Cuti							
		<table border="1" style="width: 100%; text-align: center;"> <tr> <td>Saldo Cuti Tahunan 12 Hari</td> <td>Saldo Cuti Besar 91 Hari</td> <td>Saldo Cuti Sakit 365 Hari</td> <td>Saldo Cuti Melahirkan 91 Hari</td> <td>Saldo Cuti Karena Alasan Penting 30 Hari</td> <td>Saldo Cuti Diluar Tanggungan Negara 1095 Hari</td> </tr> </table>		Saldo Cuti Tahunan 12 Hari	Saldo Cuti Besar 91 Hari	Saldo Cuti Sakit 365 Hari	Saldo Cuti Melahirkan 91 Hari	Saldo Cuti Karena Alasan Penting 30 Hari	Saldo Cuti Diluar Tanggungan Negara 1095 Hari
Saldo Cuti Tahunan 12 Hari	Saldo Cuti Besar 91 Hari	Saldo Cuti Sakit 365 Hari	Saldo Cuti Melahirkan 91 Hari	Saldo Cuti Karena Alasan Penting 30 Hari	Saldo Cuti Diluar Tanggungan Negara 1095 Hari				
		Pengajuan Cuti Kembali							
		Nama Pegawai* <input type="text"/> NIP/NIDN <input type="text"/> Jabatan <input type="text"/> Jenis Cuti* <input type="text"/> Alasan Cuti* <input type="text"/> Tanggal Cuti* <input type="text"/> Tanggal Selesai* <input type="text"/> Alamat Selama Menjalankan Cuti* <input type="text"/> <div style="text-align: center;"> <input type="button" value="Simpan"/> <input type="button" value="Reset"/> </div>							
		Footer							

Gambar 4.40 Rancangan Halaman Menu Kelola Cuti (Tambah Cuti)

j. Rancangan Halaman Menu Kelola Surat Izin

Pada halaman ini merupakan rancangan halaman menu kelola surat izin yang digunakan oleh staff kepegawaian untuk mengelola pengajuan atau permintaan surat izin pegawai (terima, tolak, ubah dan hapus) serta juga dapat mengajukan surat izin pegawai. Berikut adalah rancangan halaman menu kelola surat izin:

Sistem Data Pegawai		User																																											
Nama user Staff Kepegawaian Dashboard User Login Data Master < Kelola Cuti Kelola Surat Izin Kelola Surat Peringatan Laporan <		Fakultas Sains Dan Teknologi Universitas Islam Negeri Raden Fatah Palembang Kelola Surat Izin Data Pengajuan Surat Izin Tambah Data Surat Izin Show <input type="checkbox"/> Entries Search <input type="text"/> <table border="1"> <thead> <tr> <th>No</th> <th>Nama Pegawai</th> <th>Tanggal Izin</th> <th>Tanggal Selesai</th> <th>Alasan</th> <th>Keterangan</th> <th>Status dari Staff Kepegawaian</th> <th>Status dari Dekan</th> <th>Aksi</th> </tr> </thead> <tbody> <tr> <td>1</td> <td>xxxxx</td> <td>xxxx</td> <td>xxxxx</td> <td>xxxxx</td> <td>xxxxx</td> <td>xxxxx</td> <td>xxxxx</td> <td> <input type="button" value="Edit"/> <input type="button" value="Terima"/> <input type="button" value="Hapus"/> <input type="button" value="Tolak"/> </td> </tr> <tr> <td>2</td> <td>xxxxx</td> <td>xxxx</td> <td>xxxxx</td> <td>xxxxx</td> <td>xxxxx</td> <td>xxxxx</td> <td>xxxxx</td> <td> <input type="button" value="Edit"/> <input type="button" value="Terima"/> <input type="button" value="Hapus"/> <input type="button" value="Tolak"/> </td> </tr> <tr> <td>3</td> <td>xxxxx</td> <td>xxxx</td> <td>xxxxx</td> <td>xxxxx</td> <td>xxxxx</td> <td>xxxxx</td> <td>xxxxx</td> <td> <input type="button" value="Edit"/> <input type="button" value="Terima"/> <input type="button" value="Hapus"/> <input type="button" value="Tolak"/> </td> </tr> </tbody> </table> Footer								No	Nama Pegawai	Tanggal Izin	Tanggal Selesai	Alasan	Keterangan	Status dari Staff Kepegawaian	Status dari Dekan	Aksi	1	xxxxx	xxxx	xxxxx	xxxxx	xxxxx	xxxxx	xxxxx	<input type="button" value="Edit"/> <input type="button" value="Terima"/> <input type="button" value="Hapus"/> <input type="button" value="Tolak"/>	2	xxxxx	xxxx	xxxxx	xxxxx	xxxxx	xxxxx	xxxxx	<input type="button" value="Edit"/> <input type="button" value="Terima"/> <input type="button" value="Hapus"/> <input type="button" value="Tolak"/>	3	xxxxx	xxxx	xxxxx	xxxxx	xxxxx	xxxxx	xxxxx	<input type="button" value="Edit"/> <input type="button" value="Terima"/> <input type="button" value="Hapus"/> <input type="button" value="Tolak"/>
No	Nama Pegawai	Tanggal Izin	Tanggal Selesai	Alasan	Keterangan	Status dari Staff Kepegawaian	Status dari Dekan	Aksi																																					
1	xxxxx	xxxx	xxxxx	xxxxx	xxxxx	xxxxx	xxxxx	<input type="button" value="Edit"/> <input type="button" value="Terima"/> <input type="button" value="Hapus"/> <input type="button" value="Tolak"/>																																					
2	xxxxx	xxxx	xxxxx	xxxxx	xxxxx	xxxxx	xxxxx	<input type="button" value="Edit"/> <input type="button" value="Terima"/> <input type="button" value="Hapus"/> <input type="button" value="Tolak"/>																																					
3	xxxxx	xxxx	xxxxx	xxxxx	xxxxx	xxxxx	xxxxx	<input type="button" value="Edit"/> <input type="button" value="Terima"/> <input type="button" value="Hapus"/> <input type="button" value="Tolak"/>																																					

Gambar 4.41 Rancangan Halaman Menu Kelola Surat Izin

Sistem Data Pegawai		User																									
Nama user Staff Kepegawaian Dashboard User Login Data Master < Kelola Cuti Kelola Surat Izin Kelola Surat Peringatan Laporan <		Fakultas Sains Dan Teknologi Universitas Islam Negeri Raden Fatah Palembang Tambah Pengajuan Surat Izin Pengajuan Surat Izin Kembali <table> <tr> <td>Nama Pegawai*</td> <td><input type="text"/></td> </tr> <tr> <td>NIP/NIDN</td> <td><input type="text"/></td> </tr> <tr> <td>Pangkat</td> <td><input type="text"/></td> </tr> <tr> <td>Gol</td> <td><input type="text"/></td> </tr> <tr> <td>Jabatan</td> <td><input type="text"/></td> </tr> <tr> <td>Tanggal Izin*</td> <td><input type="text"/></td> </tr> <tr> <td>Tanggal Selesai*</td> <td><input type="text"/></td> </tr> <tr> <td>Alasan*</td> <td><input type="text"/></td> </tr> <tr> <td>Keterangan*</td> <td><input type="text"/></td> </tr> </table> <div style="text-align: right;"> <input type="button" value="Simpan"/> <input type="button" value="Reset"/> </div> Footer								Nama Pegawai*	<input type="text"/>	NIP/NIDN	<input type="text"/>	Pangkat	<input type="text"/>	Gol	<input type="text"/>	Jabatan	<input type="text"/>	Tanggal Izin*	<input type="text"/>	Tanggal Selesai*	<input type="text"/>	Alasan*	<input type="text"/>	Keterangan*	<input type="text"/>
Nama Pegawai*	<input type="text"/>																										
NIP/NIDN	<input type="text"/>																										
Pangkat	<input type="text"/>																										
Gol	<input type="text"/>																										
Jabatan	<input type="text"/>																										
Tanggal Izin*	<input type="text"/>																										
Tanggal Selesai*	<input type="text"/>																										
Alasan*	<input type="text"/>																										
Keterangan*	<input type="text"/>																										

Gambar 4.42 Rancangan Halaman Menu Kelola Surat Izin (Tambah)

k. Rancangan Halaman Menu Kelola Surat Peringatan

Pada halaman ini merupakan rancangan halaman menu kelola surat peringatan yang digunakan oleh staff kepegawaian untuk mengelola surat peringatan dari dekan untuk pegawai yang melakukan kesalahan di Fakultas Sains dan Teknologi UIN Raden Fatah Palembang. Berikut adalah rancangan halaman menu kelola surat peringatan :

Sistem Data Pegawai		User																																																									
Nama user Staff Kepegawaian Dashboard User Login Data Master < Kelola Cuti Kelola Surat Izin Kelola Surat Peringatan Laporan <		Fakultas Sains Dan Teknologi Universitas Islam Negeri Raden Fatah Palembang Kelola Surat Peringatan Data Surat Peringatan Tambah Data Surat Peringatan Show <input type="text"/> Entries Search <input type="text"/> <table border="1" style="width: 100%; border-collapse: collapse;"> <thead> <tr> <th>No</th> <th>Nama Pegawai</th> <th>NIP/ NIDN</th> <th>Jabatan</th> <th>Pelanggaran</th> <th>Tujuan Pengeluaran SP</th> <th>Pemberian Sanksi</th> <th>Tanggal SP</th> <th colspan="2">Aksi</th> </tr> </thead> <tbody> <tr> <td>1</td> <td>xxxxx</td> <td>xxxx</td> <td>xxxx</td> <td>xxxx</td> <td>xxxxx</td> <td>xxxxx</td> <td>xxxxx</td> <td>Edit</td> <td>Hapus</td> </tr> <tr> <td>2</td> <td>xxxxx</td> <td>xxxx</td> <td>xxxx</td> <td>xxxx</td> <td>xxxxx</td> <td>xxxxx</td> <td>xxxxx</td> <td>Edit</td> <td>Hapus</td> </tr> <tr> <td>3</td> <td>xxxxx</td> <td>xxxx</td> <td>xxxx</td> <td>xxxx</td> <td>xxxxx</td> <td>xxxxx</td> <td>xxxxx</td> <td>Edit</td> <td>Hapus</td> </tr> <tr> <td>4</td> <td>xxxxx</td> <td>xxxx</td> <td>xxxx</td> <td>xxxx</td> <td>xxxxx</td> <td>xxxxx</td> <td>xxxxx</td> <td>Edit</td> <td>Hapus</td> </tr> </tbody> </table>								No	Nama Pegawai	NIP/ NIDN	Jabatan	Pelanggaran	Tujuan Pengeluaran SP	Pemberian Sanksi	Tanggal SP	Aksi		1	xxxxx	xxxx	xxxx	xxxx	xxxxx	xxxxx	xxxxx	Edit	Hapus	2	xxxxx	xxxx	xxxx	xxxx	xxxxx	xxxxx	xxxxx	Edit	Hapus	3	xxxxx	xxxx	xxxx	xxxx	xxxxx	xxxxx	xxxxx	Edit	Hapus	4	xxxxx	xxxx	xxxx	xxxx	xxxxx	xxxxx	xxxxx	Edit	Hapus
No	Nama Pegawai	NIP/ NIDN	Jabatan	Pelanggaran	Tujuan Pengeluaran SP	Pemberian Sanksi	Tanggal SP	Aksi																																																			
1	xxxxx	xxxx	xxxx	xxxx	xxxxx	xxxxx	xxxxx	Edit	Hapus																																																		
2	xxxxx	xxxx	xxxx	xxxx	xxxxx	xxxxx	xxxxx	Edit	Hapus																																																		
3	xxxxx	xxxx	xxxx	xxxx	xxxxx	xxxxx	xxxxx	Edit	Hapus																																																		
4	xxxxx	xxxx	xxxx	xxxx	xxxxx	xxxxx	xxxxx	Edit	Hapus																																																		
		Footer																																																									

Gambar 4.43 Rancangan Halaman Menu Kelola Surat Peringatan

Sistem Data Pegawai		User																					
Nama user Staff Kepegawaian Dashboard User Login Data Master < Kelola Cuti Kelola Surat Izin Kelola Surat Peringatan Laporan <		Fakultas Sains Dan Teknologi Universitas Islam Negeri Raden Fatah Palembang Tambah Surat Peringatan Surat Peringatan Kembali <div style="border: 1px solid black; padding: 5px; margin-top: 5px;"> <table style="width: 100%; border-collapse: collapse;"> <tr> <td style="width: 40%;">Nama Pegawai*</td> <td><input type="text"/></td> </tr> <tr> <td>NIP/NIDN</td> <td><input type="text"/></td> </tr> <tr> <td>Jabatan</td> <td><input type="text"/></td> </tr> <tr> <td>Pelanggaran*</td> <td><input type="text"/></td> </tr> <tr> <td>Tujuan Pengeluaran Surat Peringatan*</td> <td><input type="text"/></td> </tr> <tr> <td>Pemberian Sanksi*</td> <td><input type="text"/></td> </tr> <tr> <td>Tanggal Surat Peringatan*</td> <td><input type="text"/></td> </tr> </table> <div style="text-align: right; margin-top: 5px;"> Simpan Reset </div> </div>								Nama Pegawai*	<input type="text"/>	NIP/NIDN	<input type="text"/>	Jabatan	<input type="text"/>	Pelanggaran*	<input type="text"/>	Tujuan Pengeluaran Surat Peringatan*	<input type="text"/>	Pemberian Sanksi*	<input type="text"/>	Tanggal Surat Peringatan*	<input type="text"/>
Nama Pegawai*	<input type="text"/>																						
NIP/NIDN	<input type="text"/>																						
Jabatan	<input type="text"/>																						
Pelanggaran*	<input type="text"/>																						
Tujuan Pengeluaran Surat Peringatan*	<input type="text"/>																						
Pemberian Sanksi*	<input type="text"/>																						
Tanggal Surat Peringatan*	<input type="text"/>																						
		Footer																					

Gambar 4.44 Rancangan Halaman Menu Kelola Surat Peringatan (Tambah SP)

Pada Gambar 4.43 merupakan halaman menu kelola surat peringatan untuk mengolah surat peringatan pegawai Fakultas Sains dan Teknologi (menambah, ubah dan hapus) dan Gambar 4.44 adalah halaman kelola surat peringatan tambah data surat peringatan pegawai.

1. Rancangan Halaman Menu Laporan Pegawai

Pada halaman ini merupakan rancangan halaman menu laporan pegawai untuk melihat laporan data pegawai Fakultas Sains dan Teknologi. Berikut adalah rancangan halaman menu laporan pegawai :

Sistem Data Pegawai		User																																																
Nama user Staff Kepegawaian		Fakultas Sains Dan Teknologi Universitas Islam Negeri Raden Fatah Palembang Laporan Data Pegawai																																																
Dashboard User Login Data Master < Kelola Cuti Kelola Surat Izin Kelola Surat Peringatan Laporan <		Laporan Data Pegawai Cetak Show <input type="text"/> Entries Search <input type="text"/> <table border="1"> <thead> <tr> <th>No</th> <th>Nama Pegawai</th> <th>NIP/NIDN</th> <th>Tempat/ Tanggal Lahir</th> <th>Pangkat</th> <th>GoI</th> <th>Jabatan</th> <th>No HP</th> </tr> </thead> <tbody> <tr> <td>1</td> <td>xxxxx</td> <td>xxxx</td> <td>xxxxx</td> <td>xxxxx</td> <td>xxxx</td> <td>xxxxx</td> <td>xxxxx</td> </tr> <tr> <td>2</td> <td>xxxxx</td> <td>xxxx</td> <td>xxxxx</td> <td>xxxxx</td> <td>xxxx</td> <td>xxxxx</td> <td>xxxxx</td> </tr> <tr> <td>3</td> <td>xxxxx</td> <td>xxxx</td> <td>xxxxx</td> <td>xxxxx</td> <td>xxxx</td> <td>xxxxx</td> <td>xxxxx</td> </tr> <tr> <td>4</td> <td>xxxxx</td> <td>xxxx</td> <td>xxxxx</td> <td>xxxxx</td> <td>xxxx</td> <td>xxxxx</td> <td>xxxxx</td> </tr> <tr> <td>5</td> <td>xxxxx</td> <td>xxxx</td> <td>xxxxx</td> <td>xxxxx</td> <td>xxxx</td> <td>xxxxx</td> <td>xxxxx</td> </tr> </tbody> </table> <div style="text-align: right;"> Previous Next </div>	No	Nama Pegawai	NIP/NIDN	Tempat/ Tanggal Lahir	Pangkat	GoI	Jabatan	No HP	1	xxxxx	xxxx	xxxxx	xxxxx	xxxx	xxxxx	xxxxx	2	xxxxx	xxxx	xxxxx	xxxxx	xxxx	xxxxx	xxxxx	3	xxxxx	xxxx	xxxxx	xxxxx	xxxx	xxxxx	xxxxx	4	xxxxx	xxxx	xxxxx	xxxxx	xxxx	xxxxx	xxxxx	5	xxxxx	xxxx	xxxxx	xxxxx	xxxx	xxxxx	xxxxx
No	Nama Pegawai	NIP/NIDN	Tempat/ Tanggal Lahir	Pangkat	GoI	Jabatan	No HP																																											
1	xxxxx	xxxx	xxxxx	xxxxx	xxxx	xxxxx	xxxxx																																											
2	xxxxx	xxxx	xxxxx	xxxxx	xxxx	xxxxx	xxxxx																																											
3	xxxxx	xxxx	xxxxx	xxxxx	xxxx	xxxxx	xxxxx																																											
4	xxxxx	xxxx	xxxxx	xxxxx	xxxx	xxxxx	xxxxx																																											
5	xxxxx	xxxx	xxxxx	xxxxx	xxxx	xxxxx	xxxxx																																											
		Footer																																																

Gambar 4.45 Rancangan Halaman Menu Laporan Pegawai

Sistem Data Pegawai Fakultas Sains dan Teknologi UIN Raden Fatah Palembang							
Laporan Data Pegawai							
		Universitas Islam Negeri Raden Fatah Palembang Fakultas Sains dan Teknologi					
Daftar Pegawai				Palembang,		Tahun	
No	Nama Pegawai	NIP/NIDN	Tempat/ Tanggal Lahir	Pangkat	GoI	Jabatan	No HP
1	xxxxx	xxxx	xxxxx	xxxxx	xxxx	xxxxx	xxxxx
2	xxxxx	xxxx	xxxxx	xxxxx	xxxx	xxxxx	xxxxx
3	xxxxx	xxxx	xxxxx	xxxxx	xxxx	xxxxx	xxxxx
4	xxxxx	xxxx	xxxxx	xxxxx	xxxx	xxxxx	xxxxx
5	xxxxx	xxxx	xxxxx	xxxxx	xxxx	xxxxx	xxxxx

Gambar 4.46 Rancangan Cetak Laporan Pegawai

Pada Gambar 4.45 merupakan rancangan laporan pegawai, dihalaman ini dapat melihat serta mencetak laporan pegawai pada Fakultas Sains dan Teknologi UIN Raden Fatah Palembang. Gambar 4.46 merupakan rancangan cetak laporan pegawai.

m. Rancangan Halaman Menu Laporan Cuti

Pada halaman ini merupakan rancangan halaman menu laporan cuti pegawai, untuk melihat laporan data pengajuan cuti pegawai serta mencetak laporan cuti yang diajukan oleh pegawai. Berikut adalah rancangan halaman menu laporan pengajuan cuti pegawai dan cetak laporan pengajuan cuti pegawai :

Sistem Data Pegawai		User																																															
Nama user Staff Kepegawaian <hr/> Dashboard User Login Data Master Kelola Cuti Kelola Surat Izin Kelola Surat Peringatan Laporan		Fakultas Sains Dan Teknologi Universitas Islam Negeri Raden Fatah Palembang <hr/> Laporan Pengajuan Cuti Silahkan masukan tanggal dan klik tombol cetak untuk cetak laporan pangajuan cuti pegawai. Tanggal <input type="text"/> <input type="button" value="Cetak"/> <hr/> Laporan Pengajuan Cuti Show <input type="text"/> Entries <input type="button" value="Search"/> <table border="1"> <thead> <tr> <th>No</th> <th>Nama Pegawai</th> <th>NIP/ NIDN</th> <th>Jabatan</th> <th>Jenis Cuti</th> <th>Alasan</th> <th>Tanggal Cuti</th> <th>Tanggal Selesai</th> <th>Lama Cuti</th> <th>Status</th> </tr> </thead> <tbody> <tr> <td>1</td> <td>xxxxx</td> <td>xxxx</td> <td>xxxxx</td> <td>xxxxx</td> <td>xxxxx</td> <td>xxxx</td> <td>xxxx</td> <td>xxx</td> <td>xxxxx</td> </tr> <tr> <td>2</td> <td>xxxxx</td> <td>xxxx</td> <td>xxxxx</td> <td>xxxxx</td> <td>xxxxx</td> <td>xxxx</td> <td>xxxx</td> <td>xxx</td> <td>xxxxx</td> </tr> <tr> <td>3</td> <td>xxxxx</td> <td>xxxx</td> <td>xxxxx</td> <td>xxxxx</td> <td>xxxxx</td> <td>xxxx</td> <td>xxxx</td> <td>xxx</td> <td>xxxxx</td> </tr> </tbody> </table> <input type="button" value="Previous"/> <input type="button" value="Next"/>								No	Nama Pegawai	NIP/ NIDN	Jabatan	Jenis Cuti	Alasan	Tanggal Cuti	Tanggal Selesai	Lama Cuti	Status	1	xxxxx	xxxx	xxxxx	xxxxx	xxxxx	xxxx	xxxx	xxx	xxxxx	2	xxxxx	xxxx	xxxxx	xxxxx	xxxxx	xxxx	xxxx	xxx	xxxxx	3	xxxxx	xxxx	xxxxx	xxxxx	xxxxx	xxxx	xxxx	xxx	xxxxx
No	Nama Pegawai	NIP/ NIDN	Jabatan	Jenis Cuti	Alasan	Tanggal Cuti	Tanggal Selesai	Lama Cuti	Status																																								
1	xxxxx	xxxx	xxxxx	xxxxx	xxxxx	xxxx	xxxx	xxx	xxxxx																																								
2	xxxxx	xxxx	xxxxx	xxxxx	xxxxx	xxxx	xxxx	xxx	xxxxx																																								
3	xxxxx	xxxx	xxxxx	xxxxx	xxxxx	xxxx	xxxx	xxx	xxxxx																																								
		Footer																																															

Gambar 4.47 Rancangan Halaman Menu Laporan Pengajuan Cuti

Sistem Data Pegawai Fakultas Sains dan Teknologi UIN Raden Fatah Palembang									
Laporan Cuti Pegawai									
		Universitas Islam Negeri Raden Fatah Palembang Fakultas Sains dan Teknologi							
Daftar Pengajuan Cuti Pegawai							Tanggal : / / - / /		
No	Nama Pegawai	NIP/NIDN	Jabatan	Jenis Cuti	Alasan	Tanggal Cuti	Tanggal Selesai	Lama Cuti	Status
1	xxxxx	xxxx	xxxxx	xxxxx	xxxxx	xxxx	xxxx	xxx	xxxxx
2	xxxxx	xxxx	xxxxx	xxxxx	xxxxx	xxxx	xxxx	xxx	xxxxx
3	xxxxx	xxxx	xxxxx	xxxxx	xxxxx	xxxx	xxxx	xxx	xxxxx

Gambar 4.48 Rancangan Cetak Laporan Pengajuan Cuti

n. Rancangan Halaman Menu Laporan Surat Izin

Pada halaman ini merupakan rancangan halaman menu laporan surat izin pegawai, untuk melihat laporan pengajuan surat izin dari pegawai serta mencetak laporan surat izin yang diajukan oleh pegawai. Berikut adalah rancangan halaman menu laporan pengajuan surat izin dan cetak laporan surat izin:

Sistem Data Pegawai		User																																								
Nama user Staff Kepegawaian		Fakultas Sains Dan Teknologi Universitas Islam Negeri Raden Fatah Palembang																																								
Dashboard User Login Data Master Kelola Cuti Kelola Surat Izin Kelola Surat Peringatan Laporan		Laporan Pengajuan Surat Izin Silahkan masukan tanggal dan klik tombol cetak untuk cetak laporan pengajuan surat izin pegawai. Tanggal <input type="text"/> <input type="button" value="Cetak"/>																																								
		Laporan Pengajuan Surat Izin Show <input type="text"/> Entries Search <input type="text"/>																																								
		<table border="1"> <thead> <tr> <th>No</th> <th>Nama Pegawai</th> <th>NIP/NIDN</th> <th>Pangkat/ Gol</th> <th>Jabatan</th> <th>Tanggal Izin</th> <th>Tanggal Selesai</th> <th>Alasan</th> <th>Keterangan</th> <th>Status</th> </tr> </thead> <tbody> <tr> <td>1</td> <td>xxxxx</td> <td>xxxx</td> <td>xxxxx</td> <td>xxxx</td> <td>xxxx</td> <td>xxxx</td> <td>xxxxx</td> <td>xxxxx</td> <td>xxxxx</td> </tr> <tr> <td>2</td> <td>xxxxx</td> <td>xxxx</td> <td>xxxxx</td> <td>xxxx</td> <td>xxxx</td> <td>xxxx</td> <td>xxxxx</td> <td>xxxxx</td> <td>xxxxx</td> </tr> <tr> <td>3</td> <td>xxxxx</td> <td>xxxx</td> <td>xxxxx</td> <td>xxxx</td> <td>xxxx</td> <td>xxxx</td> <td>xxxxx</td> <td>xxxxx</td> <td>xxxxx</td> </tr> </tbody> </table>	No	Nama Pegawai	NIP/NIDN	Pangkat/ Gol	Jabatan	Tanggal Izin	Tanggal Selesai	Alasan	Keterangan	Status	1	xxxxx	xxxx	xxxxx	xxxx	xxxx	xxxx	xxxxx	xxxxx	xxxxx	2	xxxxx	xxxx	xxxxx	xxxx	xxxx	xxxx	xxxxx	xxxxx	xxxxx	3	xxxxx	xxxx	xxxxx	xxxx	xxxx	xxxx	xxxxx	xxxxx	xxxxx
No	Nama Pegawai	NIP/NIDN	Pangkat/ Gol	Jabatan	Tanggal Izin	Tanggal Selesai	Alasan	Keterangan	Status																																	
1	xxxxx	xxxx	xxxxx	xxxx	xxxx	xxxx	xxxxx	xxxxx	xxxxx																																	
2	xxxxx	xxxx	xxxxx	xxxx	xxxx	xxxx	xxxxx	xxxxx	xxxxx																																	
3	xxxxx	xxxx	xxxxx	xxxx	xxxx	xxxx	xxxxx	xxxxx	xxxxx																																	
		<input type="button" value="Previous"/> <input type="button" value="Next"/>																																								
		Footer																																								

Gambar 4.49 Rancangan Halaman Menu Laporan Surat Izin

Sistem Data Pegawai Fakultas Sains dan Teknologi UIN Raden Fatah Palembang									
Laporan Surat Izin Pegawai									
		Universitas Islam Negeri Raden Fatah Palembang Fakultas Sains dan Teknologi							
Daftar Pengajuan Surat Izin Pegawai						Tanggal : / / - / /			
No	Nama Pegawai	NIP/ NIDN	Pangkat/ Gol	Jabatan	Tanggal Izin	Tanggal Selesai	Alasan	Keterangan	Status
1	xxxxx	xxxx	xxxxx	xxxx	xxxx	xxxx	xxxxx	xxxxx	xxxxx
2	xxxxx	xxxx	xxxxx	xxxx	xxxx	xxxx	xxxxx	xxxxx	xxxxx
3	xxxxx	xxxx	xxxxx	xxxx	xxxx	xxxx	xxxxx	xxxxx	xxxxx

Gambar 4.50 Rancangan Cetak Laporan Surat Izin

o. Rancangan Halaman Menu Laporan Surat Peringatan

Pada halaman ini merupakan rancangan halaman menu laporan surat peringatan pegawai, untuk melihat laporan surat peringatan pegawai fakultas sains dan teknologi. Berikut adalah rancangan halaman menu laporan surat peringatan :

Sistem Data Pegawai		User																																																						
Nama user Staff Kepegawaian		Fakultas Sains Dan Teknologi Universitas Islam Negeri Raden Fatah Palembang																																																						
Dashboard User Login Data Master < Kelola Cuti Kelola Surat Izin Kelola Surat Peringatan Laporan <		Laporan Surat Peringatan																																																						
		Laporan Surat Peringatan Cetak																																																						
		Show <input type="text"/> Entries Search <input type="text"/>																																																						
		<table border="1"> <thead> <tr> <th>No</th> <th>Nama Pegawai</th> <th>NIP/ NIDN</th> <th>Jabatan</th> <th>Pelanggaran</th> <th>Tujuan Pengeluaran SP</th> <th>Pemberian Sanksi</th> <th>Tanggal SP</th> </tr> </thead> <tbody> <tr> <td>1</td> <td>xxxxx</td> <td>xxxx</td> <td>xxxxx</td> <td>xxxxx</td> <td>xxxxx</td> <td>xxxxx</td> <td>xxxxx</td> </tr> <tr> <td>2</td> <td>xxxxx</td> <td>xxxx</td> <td>xxxxx</td> <td>xxxxx</td> <td>xxxxx</td> <td>xxxxx</td> <td>xxxxx</td> </tr> <tr> <td>3</td> <td>xxxxx</td> <td>xxxx</td> <td>xxxxx</td> <td>xxxxx</td> <td>xxxxx</td> <td>xxxxx</td> <td>xxxxx</td> </tr> <tr> <td>4</td> <td>xxxxx</td> <td>xxxx</td> <td>xxxxx</td> <td>xxxxx</td> <td>xxxxx</td> <td>xxxxx</td> <td>xxxxx</td> </tr> <tr> <td>5</td> <td>xxxxx</td> <td>xxxx</td> <td>xxxxx</td> <td>xxxxx</td> <td>xxxxx</td> <td>xxxxx</td> <td>xxxxx</td> </tr> </tbody> </table>							No	Nama Pegawai	NIP/ NIDN	Jabatan	Pelanggaran	Tujuan Pengeluaran SP	Pemberian Sanksi	Tanggal SP	1	xxxxx	xxxx	xxxxx	xxxxx	xxxxx	xxxxx	xxxxx	2	xxxxx	xxxx	xxxxx	xxxxx	xxxxx	xxxxx	xxxxx	3	xxxxx	xxxx	xxxxx	xxxxx	xxxxx	xxxxx	xxxxx	4	xxxxx	xxxx	xxxxx	xxxxx	xxxxx	xxxxx	xxxxx	5	xxxxx	xxxx	xxxxx	xxxxx	xxxxx	xxxxx	xxxxx
No	Nama Pegawai	NIP/ NIDN	Jabatan	Pelanggaran	Tujuan Pengeluaran SP	Pemberian Sanksi	Tanggal SP																																																	
1	xxxxx	xxxx	xxxxx	xxxxx	xxxxx	xxxxx	xxxxx																																																	
2	xxxxx	xxxx	xxxxx	xxxxx	xxxxx	xxxxx	xxxxx																																																	
3	xxxxx	xxxx	xxxxx	xxxxx	xxxxx	xxxxx	xxxxx																																																	
4	xxxxx	xxxx	xxxxx	xxxxx	xxxxx	xxxxx	xxxxx																																																	
5	xxxxx	xxxx	xxxxx	xxxxx	xxxxx	xxxxx	xxxxx																																																	
		Previous Next																																																						
		Footer																																																						

Gambar 4.51 Rancangan Halaman Menu Laporan Surat Peringatan

Sistem Data Pegawai Fakultas Sains dan Teknologi UIN Raden Fatah Palembang							
Laporan Surat Peringatan Pegawai							
		<p style="text-align: center;">Universitas Islam Negeri Raden Fatah Palembang Fakultas Sains dan Teknologi</p>					
Daftar Surat Peringatan Pegawai				Palembang,		Tahun	
No	Nama Pegawai	NIP/NIDN	Jabatan	Pelanggaran	Tujuan Pengeluaran SP	Pemberian Sanksi	Tanggal SP
1	xxxxx	xxxx	xxxxx	xxxxx	xxxxx	xxxxx	xxxxx
2	xxxxx	xxxx	xxxxx	xxxxx	xxxxx	xxxxx	xxxxx
3	xxxxx	xxxx	xxxxx	xxxxx	xxxxx	xxxxx	xxxxx
4	xxxxx	xxxx	xxxxx	xxxxx	xxxxx	xxxxx	xxxxx
5	xxxxx	xxxx	xxxxx	xxxxx	xxxxx	xxxxx	xxxxx

Gambar 4.52 Rancangan Cetak Laporan Surat Peringatan

Pada Gambar 4.51 merupakan rancangan laporan surat peringatan pegawai, dihalaman ini dapat melihat data surat peringatan dari dekan serta mencetak laporan surat peringatan yang diberikan oleh dekan untuk pegawai yang melanggar (melakukan kesalahan). Gambar 4.52 merupakan rancangan cetak laporan surat peringatan.

4.2.8.2 Perancangan *Interface* Dekan

a. Rancangan Halaman Utama

Pada halaman ini merupakan rancangan halaman utama untuk Dekan. Halaman utama dekan sistem informasi pengolahan data pegawai berbasis web, menu meliputi Dashboard, Grafik, Verifikasi Cuti, Verifikasi Surat Izin, Kelola Surat Peringatan dan Laporan. Berikut rancangan halaman utama :

Sistem Data Pegawai	User
Nama user Dekan	Fakultas Sains Dan Teknologi Universitas Islam Negeri Raden Fatah Palembang <hr/> Dashboard <div style="border: 1px solid black; padding: 5px; text-align: center;">Assalamualaikum nama user., Anda berada di halaman "Dekan"</div> <div style="border: 1px solid black; padding: 5px; margin-top: 10px;"> Hak akses sebagai dekan : - xxxxxxxx - xxxxxxxx - xxxxxxxx - xxxxxxxx </div>
Dashboard Grafik Verifikasi Cuti Verifikasi Surat Izin Kelola Surat Peringatan Laporan <	Footer

Gambar 4.53 Rancangan Halaman Utama Dekan

b. Rancangan Halaman Menu Grafik

Pada halaman ini merupakan rancangan halaman menu grafik untuk melihat grafik pengajuan cuti, surat izin, dan surat peringatan pegawai setiap bulannya. Berikut adalah rancangan halaman menu grafik :

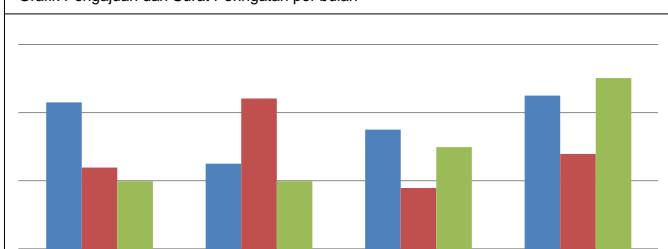
Sistem Data Pegawai	User
Nama user Dekan	Fakultas Sains Dan Teknologi Universitas Islam Negeri Raden Fatah Palembang <hr/> Grafik <div style="border: 1px solid black; padding: 5px; text-align: center;">Silahkan masukan tahun grafik untuk menampilkan grafik pengajuan dan surat peringatan.</div> Tahun <input type="text"/> <input type="button" value="Tampil"/>
Dashboard Grafik Verifikasi Cuti Verifikasi Surat Izin Kelola Surat Peringatan Laporan <	<div style="border: 1px solid black; padding: 5px; margin-top: 10px;"> Grafik Pengajuan dan Surat Peringatan per bulan  </div>
	Footer

Gambar 4.54 Rancangan Halaman Menu Grafik

c. Rancangan Halaman Menu Verifikasi Cuti

Pada halaman ini merupakan rancangan halaman menu verifikasi cuti untuk melihat pengajuan-pengajuan cuti pegawai yang telah disetujui oleh staff kepegawaian serta dalam halaman ini juga dapat mengkonfirmasi atau memverifikasi pengajuan cuti yang diajukan oleh pegawai. Berikut adalah rancangan halaman menu verifikasi cuti :

Sistem Data Pegawai	User																																								
	<p>Nama user Dekan</p> <hr/> <p>Dashboard</p> <p>Grafik</p> <p>Verifikasi Cuti</p> <p>Verifikasi Surat Izin</p> <p>Kelola Surat Peringatan</p> <p>Laporan <</p>																																								
Fakultas Sains Dan Teknologi Universitas Islam Negeri Raden Fatah Palembang																																									
Verifikasi Cuti																																									
Verifikasi Pengajuan Cuti																																									
Show <input type="text" value=""/> Entries Search <input type="text" value=""/>																																									
<table border="1" style="width: 100%; border-collapse: collapse;"> <thead> <tr> <th>No</th> <th>Nama Pegawai</th> <th>Jenis Cuti</th> <th>Alasan</th> <th>Tanggal Cuti</th> <th>Lama Cuti</th> <th>Tanggal Selesai</th> <th>Status dari Staff Kepegawaian</th> <th>Status dari Dekan</th> <th>Aksi</th> </tr> </thead> <tbody> <tr> <td>1</td> <td>xxxxx</td> <td>xxxx</td> <td>xxxxx</td> <td>xxxxx</td> <td>xxx</td> <td>xxxxx</td> <td>xxxxx</td> <td>xxxxx</td> <td style="text-align: center;"> Detail Terima Tolak </td> </tr> <tr> <td>2</td> <td>xxxxx</td> <td>xxxx</td> <td>xxxxx</td> <td>xxxxx</td> <td>xxx</td> <td>xxxxx</td> <td>xxxxx</td> <td>xxxxx</td> <td style="text-align: center;"> Detail Terima Tolak </td> </tr> <tr> <td>3</td> <td>xxxxx</td> <td>xxxx</td> <td>xxxxx</td> <td>xxxxx</td> <td>xxx</td> <td>xxxxx</td> <td>xxxxx</td> <td>xxxxx</td> <td style="text-align: center;"> Detail Terima Tolak </td> </tr> </tbody> </table>		No	Nama Pegawai	Jenis Cuti	Alasan	Tanggal Cuti	Lama Cuti	Tanggal Selesai	Status dari Staff Kepegawaian	Status dari Dekan	Aksi	1	xxxxx	xxxx	xxxxx	xxxxx	xxx	xxxxx	xxxxx	xxxxx	Detail Terima Tolak	2	xxxxx	xxxx	xxxxx	xxxxx	xxx	xxxxx	xxxxx	xxxxx	Detail Terima Tolak	3	xxxxx	xxxx	xxxxx	xxxxx	xxx	xxxxx	xxxxx	xxxxx	Detail Terima Tolak
No	Nama Pegawai	Jenis Cuti	Alasan	Tanggal Cuti	Lama Cuti	Tanggal Selesai	Status dari Staff Kepegawaian	Status dari Dekan	Aksi																																
1	xxxxx	xxxx	xxxxx	xxxxx	xxx	xxxxx	xxxxx	xxxxx	Detail Terima Tolak																																
2	xxxxx	xxxx	xxxxx	xxxxx	xxx	xxxxx	xxxxx	xxxxx	Detail Terima Tolak																																
3	xxxxx	xxxx	xxxxx	xxxxx	xxx	xxxxx	xxxxx	xxxxx	Detail Terima Tolak																																
Previous Next																																									
Footer																																									

Gambar 4.55 Rancangan Halaman Menu Verifikasi Cuti

d. Rancangan Halaman Menu Verifikasi Surat Izin

Pada halaman ini merupakan rancangan halaman menu verifikasi surat izin untuk melihat pengajuan-pengajuan surat izin pegawai yang telah disetujui oleh staff kepegawaian serta dalam halaman ini dapat juga mengkonfirmasi atau memverifikasi pengajuan surat izin yang diajukan oleh pegawai. Berikut adalah rancangan halaman menu verifikasi surat izin :

Sistem Data Pegawai	User																																				
Nama user Dekan <hr/> Dashboard Grafik Verifikasi Cuti Verifikasi Surat Izin Kelola Surat Peringatan Laporan <	Fakultas Sains Dan Teknologi Universitas Islam Negeri Raden Fatah Palembang Verifikasi Surat Izin Verifikasi Pengajuan Surat Izin Show <input type="text"/> Entries Search <input type="text"/> <table border="1"> <thead> <tr> <th>No</th> <th>Nama Pegawai</th> <th>Tanggal Izin</th> <th>Tanggal Selesai</th> <th>Alasan</th> <th>Keterangan</th> <th>Status dari Staff Kepegawaian</th> <th>Status dari Dekan</th> <th>Aksi</th> </tr> </thead> <tbody> <tr> <td>1</td> <td>xxxxx</td> <td>xxxx</td> <td>xxxxx</td> <td>xxxxx</td> <td>xxxxx</td> <td>xxxxx</td> <td>xxxxx</td> <td>Detail Terima Tolak</td> </tr> <tr> <td>2</td> <td>xxxxx</td> <td>xxxx</td> <td>xxxxx</td> <td>xxxxx</td> <td>xxxxx</td> <td>xxxxx</td> <td>xxxxx</td> <td>Detail Terima Tolak</td> </tr> <tr> <td>3</td> <td>xxxxx</td> <td>xxxx</td> <td>xxxxx</td> <td>xxxxx</td> <td>xxxxx</td> <td>xxxxx</td> <td>xxxxx</td> <td>Detail Terima Tolak</td> </tr> </tbody> </table> Previous Next Footer	No	Nama Pegawai	Tanggal Izin	Tanggal Selesai	Alasan	Keterangan	Status dari Staff Kepegawaian	Status dari Dekan	Aksi	1	xxxxx	xxxx	xxxxx	xxxxx	xxxxx	xxxxx	xxxxx	Detail Terima Tolak	2	xxxxx	xxxx	xxxxx	xxxxx	xxxxx	xxxxx	xxxxx	Detail Terima Tolak	3	xxxxx	xxxx	xxxxx	xxxxx	xxxxx	xxxxx	xxxxx	Detail Terima Tolak
No	Nama Pegawai	Tanggal Izin	Tanggal Selesai	Alasan	Keterangan	Status dari Staff Kepegawaian	Status dari Dekan	Aksi																													
1	xxxxx	xxxx	xxxxx	xxxxx	xxxxx	xxxxx	xxxxx	Detail Terima Tolak																													
2	xxxxx	xxxx	xxxxx	xxxxx	xxxxx	xxxxx	xxxxx	Detail Terima Tolak																													
3	xxxxx	xxxx	xxxxx	xxxxx	xxxxx	xxxxx	xxxxx	Detail Terima Tolak																													

Gambar 4.56 Rancangan Halaman Menu Verifikasi Surat Izin

4.2.8.3 Perancangan *Interface* Pegawai

a. Rancangan Halaman Utama

Pada halaman ini merupakan rancangan halaman utama untuk pegawai Fakultas Sains dan Teknologi UIN Raden Fatah Palembang. Berikut rancangan halaman utama :

Sistem Data Pegawai	User
Nama user Pegawai <hr/> Dashboard Biodata Pengajuan Cuti Pengajuan Surat Izin Surat Peringatan	Fakultas Sains Dan Teknologi Universitas Islam Negeri Raden Fatah Palembang Dashboard <div style="border: 1px solid black; padding: 5px; text-align: center;"> Assalamualaikum nama user., Anda berada di halaman "Pegawai" </div> <div style="border: 1px solid black; padding: 5px;"> Hak akses sebagai pegawai : - xxxxxxxx - xxxxxxxx - xxxxxxxx - xxxxxxxx </div> Footer

Gambar 4.57 Rancangan Halaman Utama Pegawai

Pada Gambar 4.57 merupakan halaman utama pegawai sistem informasi pengolahan data pegawai berbasis web, menu meliputi Dashboard, Biodata, Pengajuan cuti, Pengajuan Surat Izin, dan Surat Peringatan.

b. Rancangan Halaman Menu Biodata

Pada halaman ini merupakan rancangan halaman biodata pegawai yang diisi sesuai dengan keadaan sebenarnya. Berikut adalah rancangan halaman menu biodata :

Sistem Data Pegawai	User
Nama user Pegawai	Fakultas Sains Dan Teknologi Universitas Islam Negeri Raden Fatah Palembang
Dashboard Biodata Pengajuan Cuti Pengajuan Surat Izin Surat Peringatan	Biodata Pegawai <div style="display: flex; justify-content: space-between;"> <div style="border: 1px solid black; padding: 5px; width: 45%;"> <p style="text-align: center;">Pengguna Sistem</p> <p>Username <input type="text"/></p> <p>Password <input type="password"/></p> <p>Level <input type="text"/></p> </div> <div style="border: 1px solid black; padding: 5px; width: 45%;"> <p style="text-align: right;">Data Pegawai Edit Biodata</p> <p>NIP/NIDN <input type="text"/></p> <p>Nama Pegawai <input type="text"/></p> <p>Tempat & Tanggal Lahir <input type="text"/></p> <p>Jabatan <input type="text"/></p> <p>Nomor HP <input type="text"/></p> <p>Alamat <input type="text"/></p> </div> </div>
	Footer

Gambar 4.58 Rancangan Halaman Menu Biodata

c. Rancangan Halaman Menu Pengajuan Cuti

Pada halaman ini merupakan rancangan halaman menu pengajuan cuti untuk pegawai. Berikut adalah rancangan halaman menu pengajuan cuti :

Sistem Data Pegawai	User																																								
Nama user Pegawai	Fakultas Sains Dan Teknologi Universitas Islam Negeri Raden Fatah Palembang																																								
Dashboard	Pengajuan Cuti																																								
Biodata	Data Pengajuan Cuti Tambah Data Cuti																																								
Pengajuan Cuti	Show <input type="text"/> Entries Search <input type="text"/>																																								
Pengajuan Surat Izin	<table border="1"> <thead> <tr> <th>No</th> <th>Nama Pegawai</th> <th>Jenis Cuti</th> <th>Alasan</th> <th>Tanggal Cuti</th> <th>Tanggal Selesai</th> <th>Lama Cuti</th> <th>Status dari Staff Kepegawaian</th> <th>Status dari Dekan</th> <th>Aksi</th> </tr> </thead> <tbody> <tr> <td>1</td> <td>xxxxx</td> <td>xxxx</td> <td>xxxxx</td> <td>xxxxx</td> <td>xxxxx</td> <td>xxx</td> <td>xxxxx</td> <td>xxxxx</td> <td>Edit Hapus</td> </tr> <tr> <td>2</td> <td>xxxxx</td> <td>xxxx</td> <td>xxxxx</td> <td>xxxxx</td> <td>xxxxx</td> <td>xxx</td> <td>xxxxx</td> <td>xxxxx</td> <td>Edit Hapus</td> </tr> <tr> <td>3</td> <td>xxxxx</td> <td>xxxx</td> <td>xxxxx</td> <td>xxxxx</td> <td>xxxxx</td> <td>xxx</td> <td>xxxxx</td> <td>xxxxx</td> <td>Edit Hapus</td> </tr> </tbody> </table>	No	Nama Pegawai	Jenis Cuti	Alasan	Tanggal Cuti	Tanggal Selesai	Lama Cuti	Status dari Staff Kepegawaian	Status dari Dekan	Aksi	1	xxxxx	xxxx	xxxxx	xxxxx	xxxxx	xxx	xxxxx	xxxxx	Edit Hapus	2	xxxxx	xxxx	xxxxx	xxxxx	xxxxx	xxx	xxxxx	xxxxx	Edit Hapus	3	xxxxx	xxxx	xxxxx	xxxxx	xxxxx	xxx	xxxxx	xxxxx	Edit Hapus
No	Nama Pegawai	Jenis Cuti	Alasan	Tanggal Cuti	Tanggal Selesai	Lama Cuti	Status dari Staff Kepegawaian	Status dari Dekan	Aksi																																
1	xxxxx	xxxx	xxxxx	xxxxx	xxxxx	xxx	xxxxx	xxxxx	Edit Hapus																																
2	xxxxx	xxxx	xxxxx	xxxxx	xxxxx	xxx	xxxxx	xxxxx	Edit Hapus																																
3	xxxxx	xxxx	xxxxx	xxxxx	xxxxx	xxx	xxxxx	xxxxx	Edit Hapus																																
Surat Peringatan	Previous Next																																								
	Footer																																								

Gambar 4.59 Rancangan Halaman Menu Pengajuan Cuti

Pada Gambar 4.59 merupakan rancangan halaman menu pengajuan cuti untuk pegawai. Pada halaman ini pegawai dapat melakukan pengajuan atau permintaan cuti dengan cara mengisi form pengajuan yang telah tersedia kemudian akan dikelola oleh staff kepegawaian, jika disetujui akan diteruskan kepada dekan untuk dikonfirmasi atau verifikasi (terima/tolak). Pegawai juga dapat melihat riwayat cuti yang sebelumnya telah dilakukan.

d. Rancangan Halaman Menu Pengajuan Surat Izin

Pada halaman ini merupakan rancangan halaman menu pengajuan surat izin untuk pegawai. Pada halaman ini pegawai dapat melakukan pengajuan atau permintaan surat izin dengan cara mengisi form pengajuan yang telah tersedia kemudian akan dikelola oleh staff kepegawaian, jika disetujui akan diteruskan kepada dekan untuk dikonfirmasi atau verifikasi (terima/tolak). Berikut adalah rancangan halaman menu pengajuan surat izin :

Sistem Data Pegawai		User																																				
Nama user Pegawai <hr/> Dashboard Biodata Pengajuan Cuti Pengajuan Surat Izin Surat Peringatan		Fakultas Sains Dan Teknologi Universitas Islam Negeri Raden Fatah Palembang Pengajuan Surat Izin <hr/> Data Pengajuan Surat Izin Tambah Data Surat Izin Show <input type="text"/> Entries Search <input type="text"/> <table border="1"> <thead> <tr> <th>No</th> <th>Nama Pegawai</th> <th>Tanggal Izin</th> <th>Tanggal Selesai</th> <th>Alasan</th> <th>Keterangan</th> <th>Status dari Staff Kepegawaian</th> <th>Status dari Dekan</th> <th>Aksi</th> </tr> </thead> <tbody> <tr> <td>1</td> <td>xxxxx</td> <td>xxxx</td> <td>xxxxx</td> <td>xxxxx</td> <td>xxxxx</td> <td>xxxxx</td> <td>xxxxx</td> <td>Edit Hapus</td> </tr> <tr> <td>2</td> <td>xxxxx</td> <td>xxxx</td> <td>xxxxx</td> <td>xxxxx</td> <td>xxxxx</td> <td>xxxxx</td> <td>xxxxx</td> <td>Edit Hapus</td> </tr> <tr> <td>3</td> <td>xxxxx</td> <td>xxxx</td> <td>xxxxx</td> <td>xxxxx</td> <td>xxxxx</td> <td>xxxxx</td> <td>xxxxx</td> <td>Edit Hapus</td> </tr> </tbody> </table> Previous Next Footer	No	Nama Pegawai	Tanggal Izin	Tanggal Selesai	Alasan	Keterangan	Status dari Staff Kepegawaian	Status dari Dekan	Aksi	1	xxxxx	xxxx	xxxxx	xxxxx	xxxxx	xxxxx	xxxxx	Edit Hapus	2	xxxxx	xxxx	xxxxx	xxxxx	xxxxx	xxxxx	xxxxx	Edit Hapus	3	xxxxx	xxxx	xxxxx	xxxxx	xxxxx	xxxxx	xxxxx	Edit Hapus
No	Nama Pegawai	Tanggal Izin	Tanggal Selesai	Alasan	Keterangan	Status dari Staff Kepegawaian	Status dari Dekan	Aksi																														
1	xxxxx	xxxx	xxxxx	xxxxx	xxxxx	xxxxx	xxxxx	Edit Hapus																														
2	xxxxx	xxxx	xxxxx	xxxxx	xxxxx	xxxxx	xxxxx	Edit Hapus																														
3	xxxxx	xxxx	xxxxx	xxxxx	xxxxx	xxxxx	xxxxx	Edit Hapus																														

Gambar 4.60 Rancangan Halaman Menu Pengajuan Surat Izin

e. Rancangan Halaman Menu Surat Peringatan

Pada halaman ini merupakan rancangan halaman menu surat peringatan untuk pegawai. Berikut adalah rancangan halaman menu surat peringatan :

Sistem Data Pegawai		User																																																
Nama user Pegawai <hr/> Dashboard Biodata Pengajuan Cuti Pengajuan Surat Izin Surat Peringatan		Fakultas Sains Dan Teknologi Universitas Islam Negeri Raden Fatah Palembang Pengajuan Surat peringatan <hr/> Data Surat Peringatan Show <input type="text"/> Entries Search <input type="text"/> <table border="1"> <thead> <tr> <th>No</th> <th>Nama Pegawai</th> <th>NIP/ NIDN</th> <th>Jabatan</th> <th>Pelanggaran</th> <th>Tujuan Pengeluaran SP</th> <th>Pemberian Sanksi</th> <th>Tanggal SP</th> </tr> </thead> <tbody> <tr> <td>1</td> <td>xxxxx</td> <td>xxxx</td> <td>xxxxx</td> <td>xxxx</td> <td>xxxxx</td> <td>xxxxx</td> <td>xxxxx</td> </tr> <tr> <td>2</td> <td>xxxxx</td> <td>xxxx</td> <td>xxxxx</td> <td>xxxx</td> <td>xxxxx</td> <td>xxxxx</td> <td>xxxxx</td> </tr> <tr> <td>3</td> <td>xxxxx</td> <td>xxxx</td> <td>xxxxx</td> <td>xxxx</td> <td>xxxxx</td> <td>xxxxx</td> <td>xxxxx</td> </tr> <tr> <td>4</td> <td>xxxxx</td> <td>xxxx</td> <td>xxxxx</td> <td>xxxx</td> <td>xxxxx</td> <td>xxxxx</td> <td>xxxxx</td> </tr> <tr> <td>5</td> <td>xxxxx</td> <td>xxxx</td> <td>xxxxx</td> <td>xxxx</td> <td>xxxxx</td> <td>xxxxx</td> <td>xxxxx</td> </tr> </tbody> </table> Previous Next Footer	No	Nama Pegawai	NIP/ NIDN	Jabatan	Pelanggaran	Tujuan Pengeluaran SP	Pemberian Sanksi	Tanggal SP	1	xxxxx	xxxx	xxxxx	xxxx	xxxxx	xxxxx	xxxxx	2	xxxxx	xxxx	xxxxx	xxxx	xxxxx	xxxxx	xxxxx	3	xxxxx	xxxx	xxxxx	xxxx	xxxxx	xxxxx	xxxxx	4	xxxxx	xxxx	xxxxx	xxxx	xxxxx	xxxxx	xxxxx	5	xxxxx	xxxx	xxxxx	xxxx	xxxxx	xxxxx	xxxxx
No	Nama Pegawai	NIP/ NIDN	Jabatan	Pelanggaran	Tujuan Pengeluaran SP	Pemberian Sanksi	Tanggal SP																																											
1	xxxxx	xxxx	xxxxx	xxxx	xxxxx	xxxxx	xxxxx																																											
2	xxxxx	xxxx	xxxxx	xxxx	xxxxx	xxxxx	xxxxx																																											
3	xxxxx	xxxx	xxxxx	xxxx	xxxxx	xxxxx	xxxxx																																											
4	xxxxx	xxxx	xxxxx	xxxx	xxxxx	xxxxx	xxxxx																																											
5	xxxxx	xxxx	xxxxx	xxxx	xxxxx	xxxxx	xxxxx																																											

Gambar 4.61 Rancangan Halaman Menu Surat Peringatan

Pada Gambar 4.61 merupakan rancangan halaman menu surat peringatan untuk pegawai. Pada halaman ini pegawai dapat melihat surat peringatan yang diberikan oleh dekan.

4.3 Hasil

Setelah melewati proses perancangan sistem pada bab sebelumnya maka selanjutnya adalah proses pengkodean sistem. Setelah melewati proses pengkodean maka didapati sistem informasi pengolahan data pegawai berbasis web. Adapun proses pembangunan sistem informasi pengolahan data pegawai dibangun berdasarkan hasil analisa dan rancangan terhadap sistem yang telah dibahas pada bab sebelumnya, hasil yang didapat adalah sebagai berikut:

1. Sistem informasi pengolahan data pegawai berbasis web memproses dan mengelola data-data kepegawaian yang dilakukan Fakultas Sains dan Teknologi UIN Raden Fatah Palembang pada tiap pegawai.
2. Sistem informasi pengolahan data pegawai berbasis web terdapat akses *login*. Setiap pegawai, staff kepegawaian, dan dekan dapat masuk ke sistem sesuai dengan hak akses masing-masing. Setiap pegawai, staff kepegawaian, dan dekan memiliki *username* dan *password* untuk mengakses sistem tersebut.
3. Sistem informasi pengolahan data pegawai berbasis web akan mengolah data-data *user* (pegawai) yang mana data tersebut hanya dapat diolah oleh staff kepegawaian saja.
4. Sistem informasi pengolahan data pegawai berbasis web dapat memuat proses pengajuan cuti/surat izin, dan kelola surat peringatan.
5. Sistem informasi pengolahan data pegawai berbasis web dapat memuat verifikasi (konfirmasi) pengajuan cuti, pengajuan surat izin.
6. Sistem informasi pengolahan data pegawai berbasis web akan menampilkan laporan-laporan data pegawai, pengajuan cuti, pengajuan surat izin, dan surat peringatan serta dapat mencetak laporan.

4.4 Pembahasan

Sistem informasi pengolahan data pegawai berbasis web dibangun untuk membantu Fakultas Sains dan Teknologi UIN Raden Fatah Palembang dalam proses kegiatan pendataan dan pengelolaan pengajuan cuti/surat izin dan surat peringatan. Dalam sistem terdapat 3 aktor yang mempunyai hak akses untuk masuk ke dalam sistem informasi pengolahan data pegawai.

Pertama staff kepegawaian, staff kepegawaian bertugas untuk mengelola data master (pegawai, pangkat, jabatan, golongan, saldo cuti, jenis cuti dan alasan izin), mengelola data cuti, surat izin, surat peringatan. Staff kepegawaian juga mempunyai hak akses untuk menambah data pegawai yang nantinya akan masuk ke dalam sistem, dan staff kepegawaian juga dapat mengelola data pegawai yang telah ditambahkan. Staff kepegawaian juga berhak menyetujui (terima/tolak) pengajuan cuti dan surat izin dari pegawai sebelum diteruskan kepada dekan, dan mencetak laporan pegawai, laporan pengajuan cuti, surat izin, dan surat peringatan.

Kedua adalah pegawai, pegawai dapat melakukan pengisian data diri (biodata), melakukan pengajuan cuti, pengajuan surat izin, dan melihat surat peringatan. Pegawai harus masuk ke dalam sistem dengan cara memasukkan *username* dan *password* yang diberikan oleh staff kepegawaian. Pegawai dapat mengganti *password* setelah masuk ke dalam sistem informasi pengolahan data pegawai.

Ketiga adalah dekan, yang dapat melakukan verifikasi (konfirmasi terima/tolak) pengajuan cuti/surat izin yang diajukan oleh pegawai dan memilih

pegawai untuk diberikan surat peringatan. Di dalam sistem ini dekan dapat melihat semua data laporan pegawai, pengajuan cuti, pengajuan surat izin, dan surat peringatan.

4.5 Implementasi

Pada implementasi sistem dilakukan pada 3 pengguna yaitu Staff Kepegawaian, Dekan dan Pegawai yang memiliki fungsi masing-masing.

4.5.1 Halaman Menu Utama Staff Kepegawaian

Halaman ini adalah halaman menu utama dari staff kepegawaian setelah staff kepegawaian *login*. Halaman menu utama staff kepegawaian terdiri dari beberapa menu yang tentunya setiap menu memiliki fungsinya masing-masing, disini staff kepegawaian dapat melihat data user *login*, mengelola data master (pegawai, pangkat, jabatan, golongan, saldo cuti, jenis cuti dan alasan izin), cuti, surat izin, surat peringatan, laporan, dan dapat melakukan *logout*. Berikut adalah *interface* halaman menu utama staff kepegawaian:

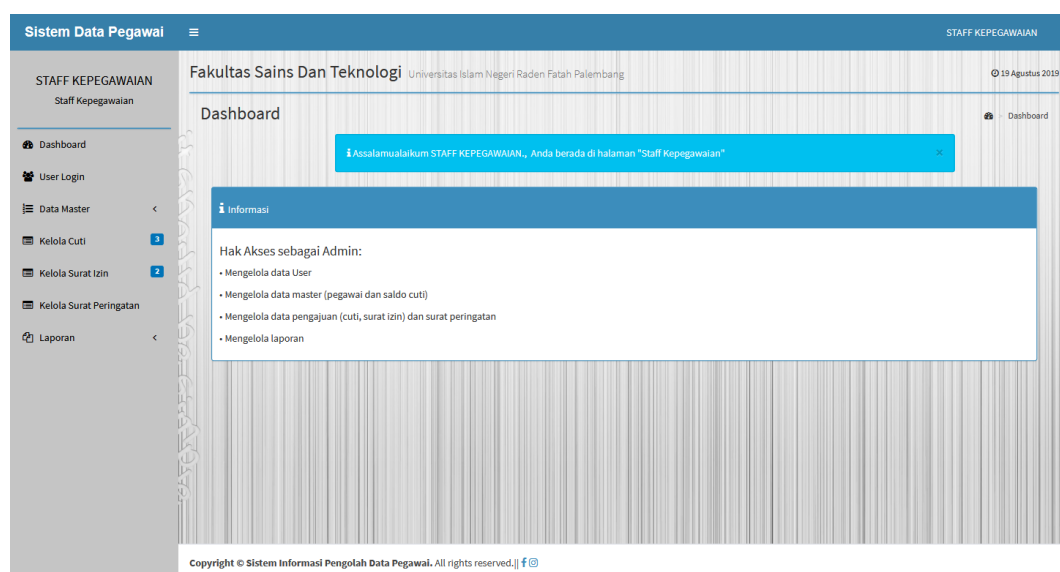

Gambar 4.62 *Interface* Halaman Menu Utama Staff Kepegawaian

4.5.1.1 Halaman Menu User Login

Halaman menu user login adalah halaman yang berisi data user. Staff kepegawaian melihat data user login sistem. Berikut adalah *interface* halaman menu user login:

No	Nama Pegawai	Username	Level
1	STAFF KEPEGAWAIAN	admin	Staff Kepegawaian
2	DEKAN	dekan	Dekan
3	Syaiful Arifin, S.H.,M.H.,M.Si	196211201986031002	Pegawai
4	Ir. Ledis Heru S Putro, M.Si	197003232000031003	Pegawai
5	dr. Hj. Della Yusufarani, M.Kes	197812282007012019	Pegawai
6	Hj. Robiatun, S.Kep., M.Kes	196803201998032002	Pegawai
7	Ahmad Zaki	197605102009121002	Pegawai

Gambar 4.63 *Interface* Halaman Menu User Login

4.5.1.2 Halaman Menu Data Master Pegawai

Halaman menu data master pegawai adalah halaman yang berisi data pegawai. Staff kepegawaian dapat menambah, melihat detail, mengubah, dan menghapus data pegawai. Berikut adalah *interface* halaman menu data master pegawai:

No	Nama pegawai	NIP/NIDN	Tempat/Tanggal Lahir	Pangkat	Gol	Jabatan	No Hp	Aksi
1	Syaiful Arifin, S.H.,M.H.,M.Si	196211201986031002	Palembang, 20-11-1962	Pembina Tk. 1	IV b	Ka Bagian Tata Usaha	0812-7364-453_	
2	Erpani, S. Ag	196508181989031004	Betung (OKU Timur), 18-08-1965	Penata Muda Tk. 1	III b	Staff Akademik, kemahasiswaan dan alumni	0821-8696-0147	
3	Hj. Robiatun, S.Kep., M.Kes	196803201998032002	Muara Dua, 20-03-1968	Penata Tk. 1	III d	Staff Akademik, kemahasiswaan dan alumni	0812-7170-6277	
4	Ir. Ledis Heru S Putro, M.Si	197003232000031003	Wonogiri, 23-03-1970	Pembina	IV a	Staff Akademik, kemahasiswaan dan alumni	0812-7104-598_	
5	Ahmad Zaky, S.Si	197605102009121002	Tebedak, 10-05-1976	Penata	III c	Staff Akademik, kemahasiswaan dan alumni	0813-7767-2383	
6	Ovi Illisyah, S. Pd.1	2018031010199102	Palembang, 10-10-1991	BLU	-	Staff Akademik, kemahasiswaan dan alumni	0800-0000-0000	

Gambar 4.64 *Interface* Halaman Menu Data Master Pegawai

4.5.1.3 Halaman Menu Data Master Pangkat

Halaman menu data master pangkat adalah halaman yang berisi data pangkat. Staff kepegawaian dapat menambah, mengubah, dan menghapus data pangkat pegawai. Berikut adalah *interface* halaman menu data master pangkat:

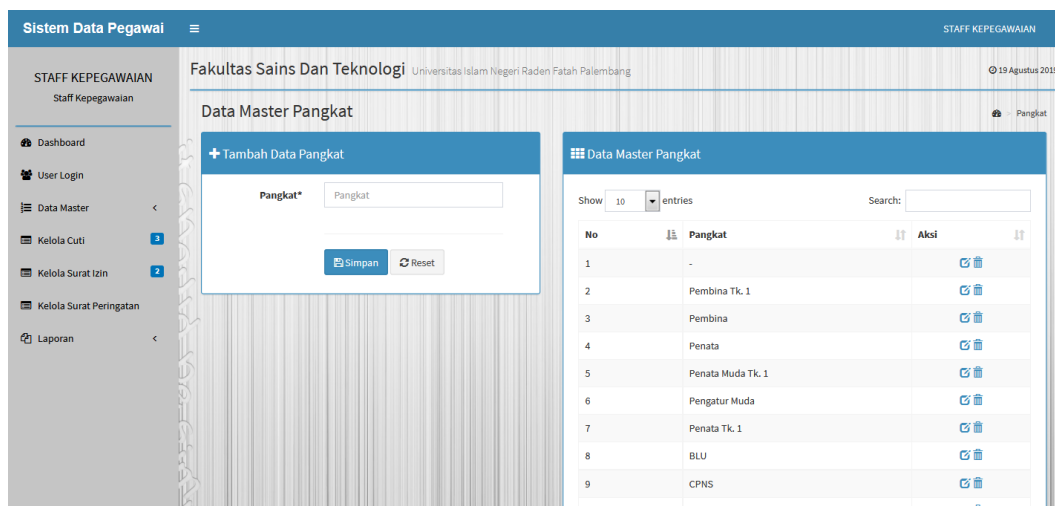

Gambar 4.65 Interface Halaman Menu Data Master Pangkat

4.5.1.4 Halaman Menu Data Master Jabatan

Halaman menu data master jabatan adalah halaman yang berisi data jabatan. Staff kepegawaian dapat menambah, mengubah, dan menghapus data jabatan pegawai. Berikut adalah *interface* halaman menu data master jabatan:

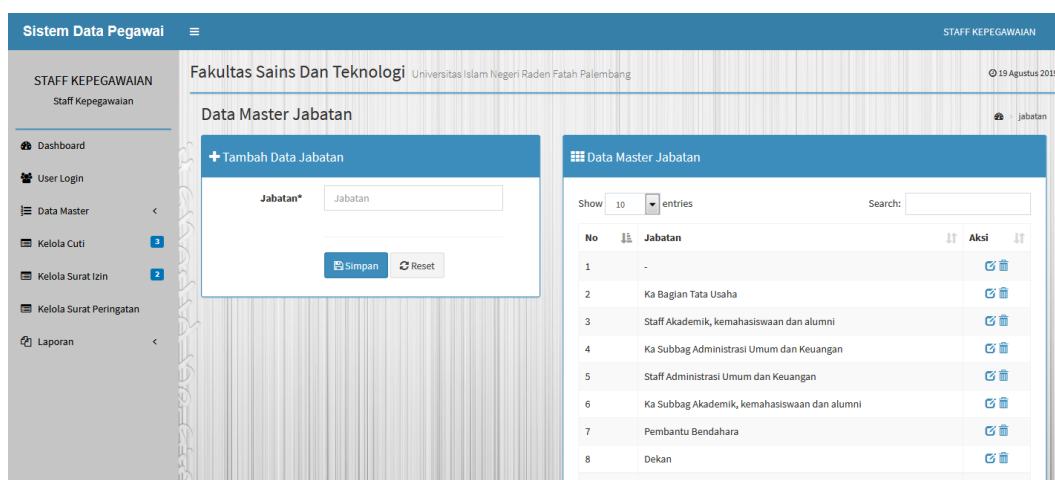

Gambar 4.66 Interface Halaman Menu Data Master Jabatan

4.5.1.5 Halaman Menu Data Master Golongan

Halaman menu data master golongan adalah halaman yang berisi data golongan. Staff kepegawaian dapat menambah, mengubah, dan menghapus data golongan pegawai. Berikut adalah *interface* halaman menu data master golongan:

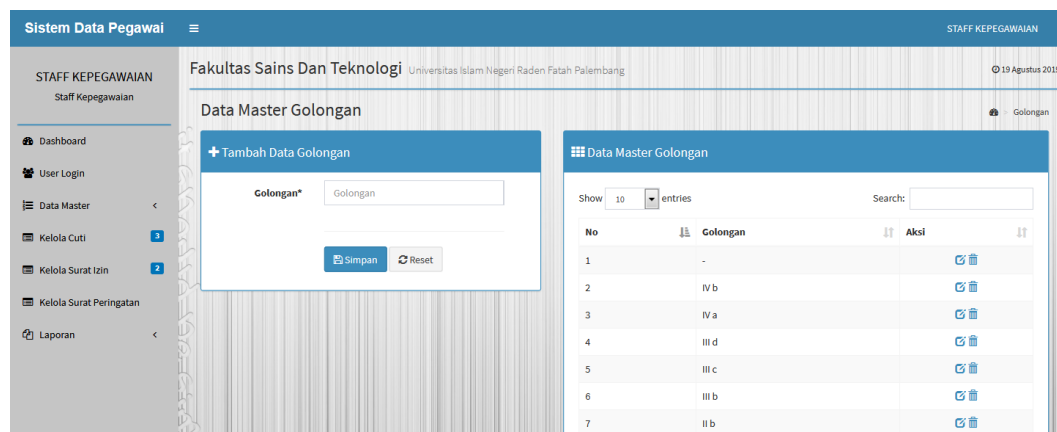

Gambar 4.67 Interface Halaman Menu Data Master Golongan

4.5.1.6 Halaman Menu Data Master Saldo Cuti

Halaman menu data master saldo cuti adalah halaman yang berisi data saldo cuti. Staff kepegawaian dapat me-reset ulang saldo cuti pegawai. Berikut adalah *interface* halaman menu data master saldo cuti:

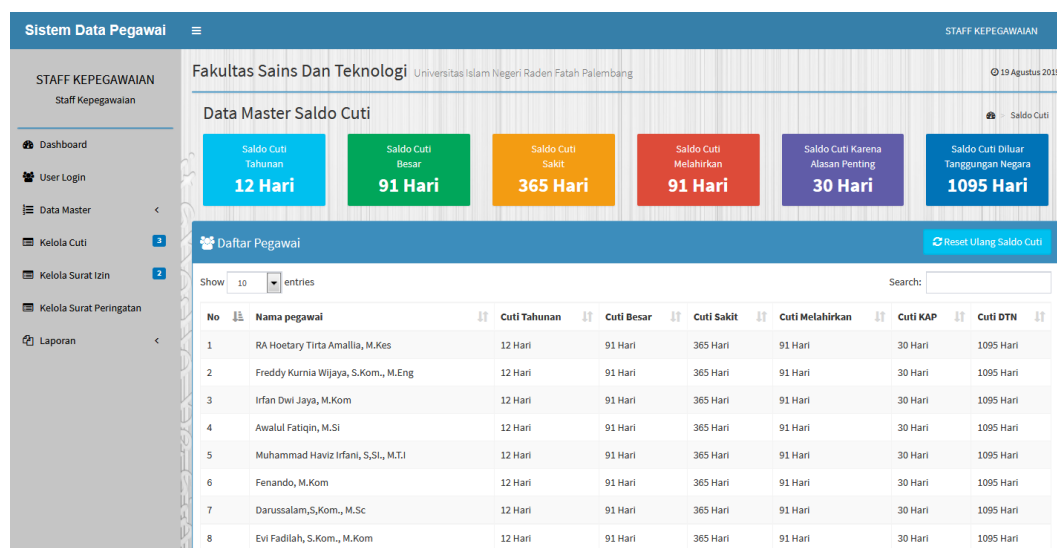

Gambar 4.68 Interface Halaman Menu Data Master Saldo Cuti

4.5.1.7 Halaman Menu Data Master Jenis Cuti

Halaman menu data master jenis cuti adalah halaman yang berisi data jenis cuti. Staff kepegawaian dapat menambah, mengubah, dan menghapus data jenis cuti. Berikut adalah *interface* halaman menu data master jenis cuti:

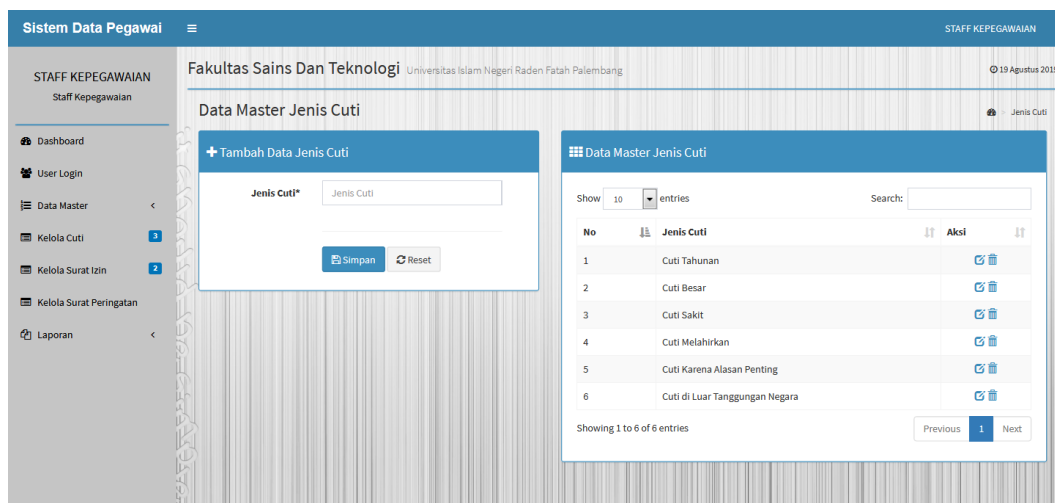

Gambar 4.69 *Interface* Halaman Menu Data Master Jenis Cuti

4.5.1.8 Halaman Menu Data Master Alasan Izin

Halaman menu data master alasan izin adalah halaman yang berisi data alasan izin. Staff kepegawaian dapat menambah, mengubah, dan menghapus data alasan izin. Berikut adalah *interface* halaman menu data master alasan izin:

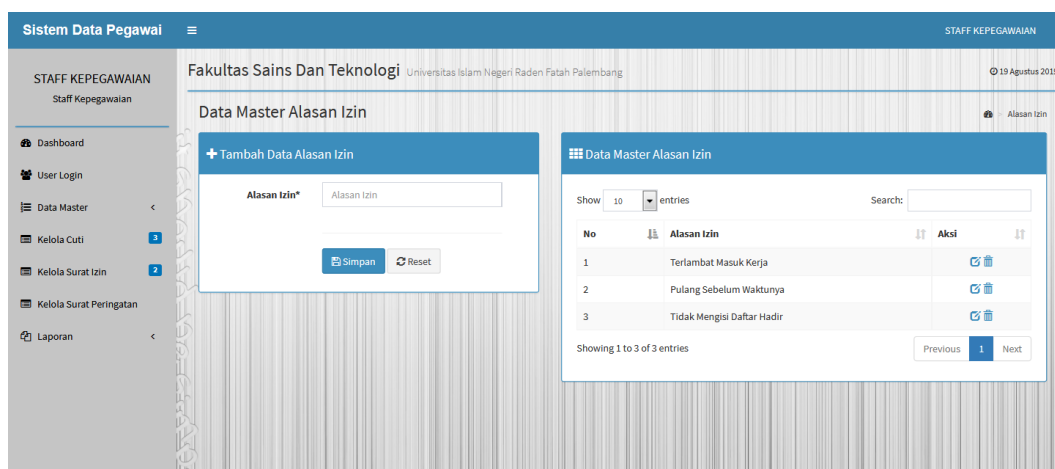

Gambar 4.70 *Interface* Halaman Menu Data Master Alasan Izin

4.5.1.9 Halaman Menu Kelola Cuti

Halaman menu kelola cuti adalah halaman yang berisi data pengajuan cuti pegawai yang akan dikelola oleh staff kepegawaian (terima/tolak) dan jika diterima oleh staff kepegawaian, pengajuan cuti akan diverifikasi atau konfirmasi (terima/tolak) oleh dekan. Berikut adalah *interface* halaman menu kelola cuti:

No	Nama Pegawai	Jenis Cuti	Alasan	Tanggal Cuti	Tanggal Selesai	Lama Cuti	Status dari Staff Kepegawaian	Status dari Dekan	Aksi
1	Syaiful Arifin, S.H.,M.H.,M.Si	Cuti Tahunan	alasan	20-08-2019	22-08-2019	3 Hari	Diterima	Menunggu Konfirmasi	
2	Erpani, S. Ag	Cuti Besar	alasan	26-08-2019	06-09-2019	10 Hari	Menunggu Konfirmasi	Menunggu Konfirmasi	
3	Hj. Robiatun, S.Kep., M.Kes	Cuti Sakit	alasan.....	03-09-2019	06-09-2019	4 Hari	Ditolak	Ditolak	
4	Ir. Ledis Heru S Putro, M.Si	Cuti Karena Alasan Penting	alasan ..	10-09-2019	18-09-2019	7 Hari	Ditolak	Ditolak	
5	Utami Mizani Putri, ST., M.Kom	Cuti Melahirkan	alasan	27-08-2019	11-09-2019	12 Hari	Diterima	Menunggu Konfirmasi	
6	Ahmad Zaky, S.Si	Cuti Besar	alasan	26-08-2019	04-09-2019	8 Hari	Menunggu Konfirmasi	Menunggu Konfirmasi	
7	Masjidah Amalia, S. E	Cuti Tahunan	alasan	28-08-2019	29-08-2019	2 Hari	Menunggu Konfirmasi	Menunggu Konfirmasi	

Gambar 4.71 Interface Halaman Menu Kelola Cuti

Tambah Pengajuan Cuti

Sisa Cuti Tahunan	Sisa Cuti Besar	Sisa Cuti Sakit	Sisa Cuti Melahirkan	Sisa Cuti Karena Alasan Penting	Sisa Cuti Diluar Tanggungan Negara
12 Hari	91 Hari	365 Hari	91 Hari	30 Hari	1095 Hari

Pengajuan Cuti

Nama Pegawai* Erpani, S. Ag

NIP/NIDN 196508181989031004

Jabatan Staff Akademik, kemahasiswaan dan alumni

Jenis Cuti* -- Pilih Jenis Cuti --

Alasan Cuti*

Tanggal Cuti* mm / dd / yyyy

Tanggal Selesai* mm / dd / yyyy

Alamat Selama Menjalankan Cuti*

Gambar 4.72 Interface Halaman Menu Kelola Cuti (Tambah Data Cuti)

4.5.1.10 Halaman Menu Kelola Surat Izin

Halaman menu kelola surat izin adalah halaman yang berisi data pengajuan surat izin pegawai yang akan dikelola oleh staff kepegawaian (terima/tolak) dan jika diterima oleh staff kepegawaian, pengajuan surat izin akan diverifikasi atau konfirmasi (terima/tolak) oleh dekan. Berikut adalah *interface* halaman menu kelola surat izin:

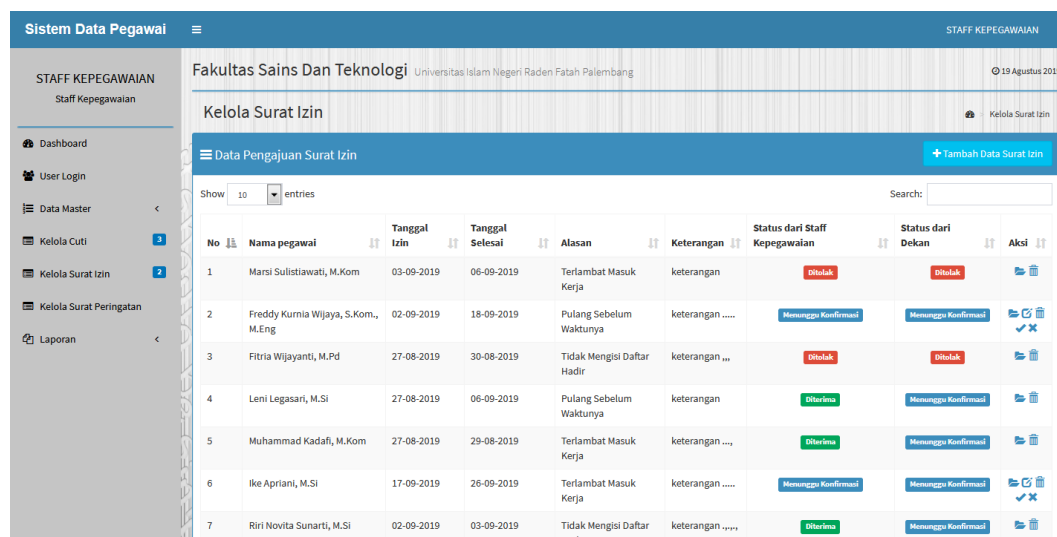

No	Nama pegawai	Tanggal Izin	Tanggal Selesai	Alasan	Keterangan	Status dari Staff Kepegawaian	Status dari Dekan	Aksi
1	Marsi Sulistiawati, M.Kom	03-09-2019	06-09-2019	Terlambat Masuk Kerja	keterangan	Ditolak	Ditolak	
2	Freddy Kurnia Wijaya, S.Kom., M.Eng	02-09-2019	18-09-2019	Pulang Sebelum Waktunya	keterangan	Menunggu Konfirmasi	Menunggu Konfirmasi	
3	Fitria Wijayanti, M.Pd	27-08-2019	30-08-2019	Tidak Mengisi Daftar Hadir	keterangan ...	Ditolak	Ditolak	
4	Leni Legasari, M.Si	27-08-2019	06-09-2019	Pulang Sebelum Waktunya	keterangan	Diterima	Menunggu Konfirmasi	
5	Muhammad Kadafi, M.Kom	27-08-2019	29-08-2019	Terlambat Masuk Kerja	keterangan ...	Diterima	Menunggu Konfirmasi	
6	Ike Aprianti, M.Si	17-09-2019	26-09-2019	Terlambat Masuk Kerja	keterangan	Menunggu Konfirmasi	Menunggu Konfirmasi	
7	Riri Novita Sunarti, M.Si	02-09-2019	03-09-2019	Tidak Mengisi Daftar Hadir	keterangan	Diterima	Menunggu Konfirmasi	

Gambar 4.73 Interface Halaman Menu Kelola Surat Izin

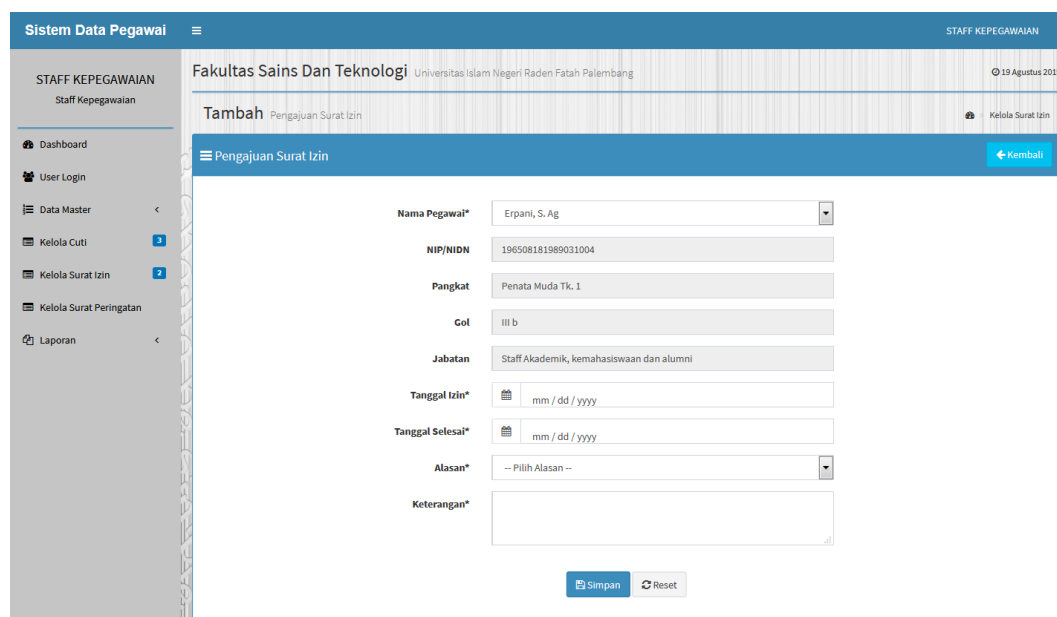

Tambah Pengajuan Surat Izin

Nama Pegawai* Erpani, S. Ag

NIP/NIDN 196508181989031004

Pangkat Penata Muda Tk. 1

Gol III b

Jabatan Staff Akademik, kemahasiswaan dan alumni

Tanggal Izin* mm / dd / yyyy

Tanggal Selesai* mm / dd / yyyy

Alasan* -- Pilih Alasan --

Keterangan*

Gambar 4.74 Interface Halaman Menu Kelola Surat Izin (Tambah)

4.5.1.11 Halaman Menu Kelola Surat Peringatan

Halaman menu kelola surat peringatan adalah halaman yang berisi data surat peringatan yang diberikan kepada pegawai yang melakukan pelanggaran. Surat peringatan dikelola oleh staff kepegawaian dan dekan. Berikut adalah *interface* halaman menu kelola surat peringatan:

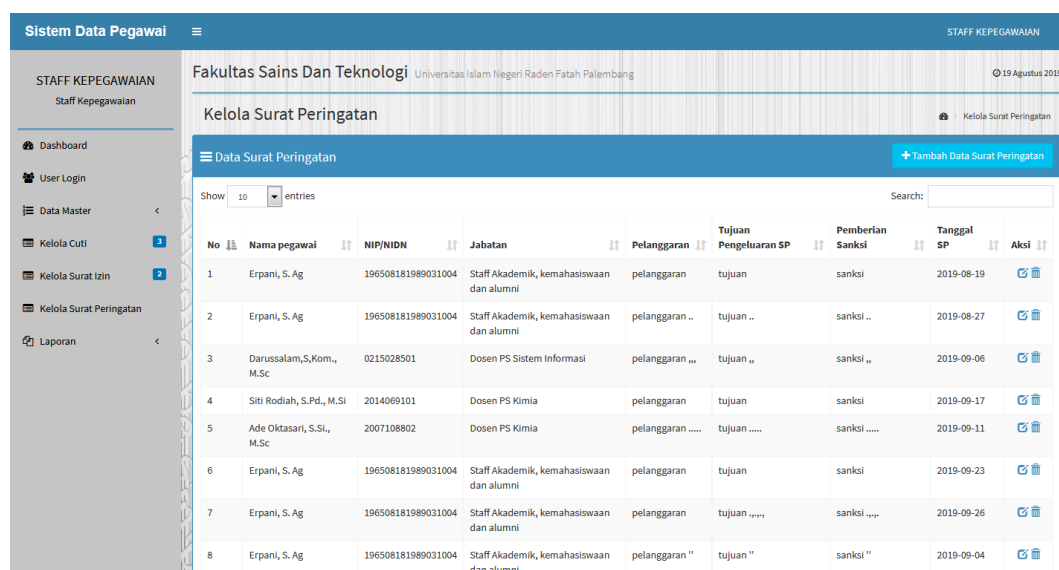

The screenshot shows the 'Kelola Surat Peringatan' (Manage Warning Letters) interface. It features a sidebar menu on the left with options like Dashboard, User Login, Data Master, Kelola Cuti, Kelola Surat Izin, Kelola Surat Peringatan, and Laporan. The main content area displays a table of warning letters with columns for No, Nama pegawai, NIP/NIDN, Jabatan, Pelanggaran, Tujuan Pengeluaran SP, Pemberian Sanksi, Tanggal SP, and Aksi. A search bar and a '+ Tambah Data Surat Peringatan' button are also visible.

No	Nama pegawai	NIP/NIDN	Jabatan	Pelanggaran	Tujuan Pengeluaran SP	Pemberian Sanksi	Tanggal SP	Aksi
1	Erpani, S. Ag	196508181989031004	Staff Akademik, kemahasiswaan dan alumni	pelanggaran	tujuan	sanksi	2019-08-19	
2	Erpani, S. Ag	196508181989031004	Staff Akademik, kemahasiswaan dan alumni	pelanggaran ..	tujuan ..	sanksi ..	2019-08-27	
3	Darussalam,S,Kom., M.Sc	0215028501	Dosen PS Sistem Informasi	pelanggaran ...	tujuan ..	sanksi ..	2019-09-06	
4	Siti Rodiah, S.Pd., M.Si	2014069101	Dosen PS Kimia	pelanggaran	tujuan	sanksi	2019-09-17	
5	Ade Oktasari, S.Si., M.Sc	2007108802	Dosen PS Kimia	pelanggaran	tujuan	sanksi	2019-09-11	
6	Erpani, S. Ag	196508181989031004	Staff Akademik, kemahasiswaan dan alumni	pelanggaran	tujuan	sanksi	2019-09-23	
7	Erpani, S. Ag	196508181989031004	Staff Akademik, kemahasiswaan dan alumni	pelanggaran	tujuan	sanksi	2019-09-26	
8	Erpani, S. Ag	196508181989031004	Staff Akademik, kemahasiswaan dan alumni	pelanggaran "	tujuan "	sanksi "	2019-09-04	

Gambar 4.75 *Interface* Halaman Menu Kelola Surat Peringatan

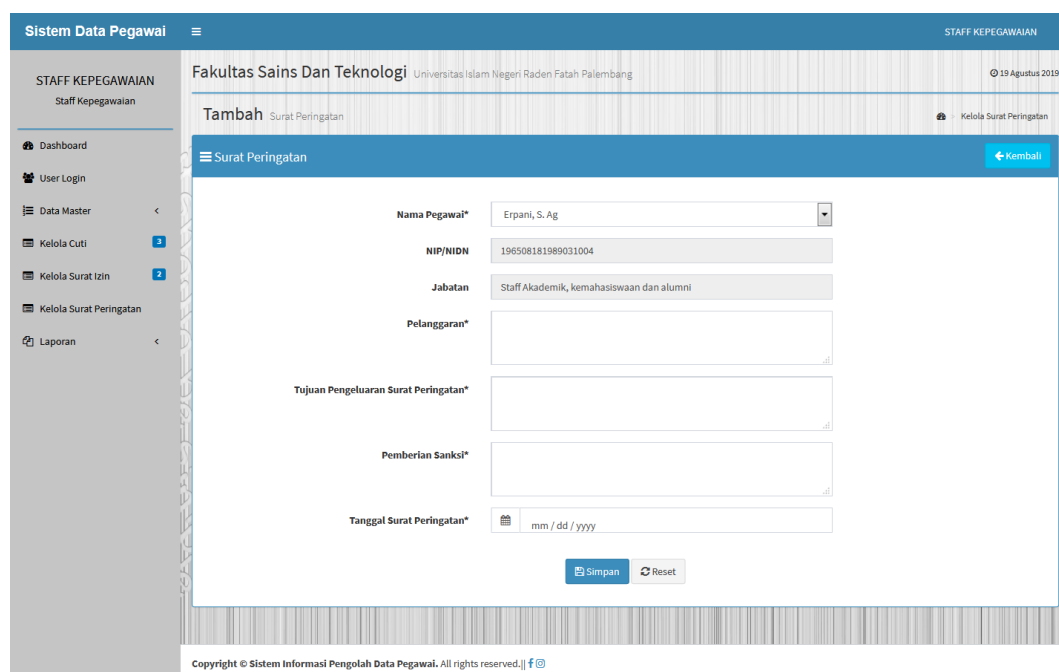

The screenshot shows the 'Tambah Surat Peringatan' (Add Warning Letter) form. It includes a sidebar menu on the left and a main form area with the following fields: Nama Pegawai* (dropdown menu), NIP/NIDN (text input), Jabatan (text input), Pelanggaran* (text input), Tujuan Pengeluaran Surat Peringatan* (text input), Pemberian Sanksi* (text input), and Tanggal Surat Peringatan* (date picker). There are 'Simpan' (Save) and 'Reset' buttons at the bottom of the form. The footer contains the copyright notice: 'Copyright © Sistem Informasi Pengolah Data Pegawai. All rights reserved. | f |'.

Gambar 4.76 *Interface* Halaman Menu Kelola Surat Peringatan (Tambah)

4.5.1.12 Halaman Menu Laporan

Halaman menu laporan akan menampilkan laporan-laporan, seperti laporan data pegawai, laporan pengajuan cuti, laporan pengajuan surat izin dan laporan surat peringatan. Berikut adalah *interface* halaman menu laporan:

No	Nama	NIP/NIDN	Tempat & Tanggal Lahir	Pangkat	Gol	Jabatan	No Hp
1	Syaiful Arifin, S.H.,M.H.,M.Si	196211201986031002	Palembang, 20-11-1962	Pembina Tk. 1	IV b	Ka Bagian Tata Usaha	0812-7364-453_
2	Erpani, S. Ag	196508181989031004	Betung (OKU Timur), 18-08-1965	Penata Muda Tk. 1	III b	Staff Akademik, kemahasiswaan dan alumni	0821-8696-0147
3	Hj. Robiatun, S.Kep., M.Kes	196803201998032002	Muara Dua, 20-03-1968	Penata Tk. 1	III d	Staff Akademik, kemahasiswaan dan alumni	0812-7170-6277
4	Ir. Ledis Heru S Putro, M.Si	197003232000031003	Wonogiri, 23-03-1970	Pembina	IV a	Staff Akademik, kemahasiswaan dan alumni	0812-7104-598_
5	Ahmad Zaky, S.Si	197605102009121002	Tebadak, 10-05-1976	Penata	III c	Staff Akademik, kemahasiswaan dan alumni	0813-7767-2383
6	Ovi Illisyah, S. Pd. I	2018031010199102	Palembang, 10-10-1991	BLU	-	Staff Akademik, kemahasiswaan dan alumni	0800-0000-0000
7	Dahlia Nova Sari, S. Pd	2018072611199502	Palembanz, 26-11-1995	BLU	-	Staff Akademik, kemahasiswaan dan	0800-0000-0000

Gambar 4.77 Interface Halaman Menu Laporan Pegawai

Halaman menu laporan pegawai akan menampilkan semua data pegawai yang ada di Fakultas Sains dan Teknologi UIN Raden Fatah Palembang. Pada halaman ini staff kepegawaian dapat mencetak laporan data pegawai.

Nama pegawai	NIP/NIDN	Jabatan	Jenis Cuti	Alasan	Alamat Cuti	Tanggal Cuti	Tanggal Selesai	Lama Cuti	Status
Syaiful Arifin, S.H.,M.H.,M.Si	196211201986031002	Ka Bagian Tata Usaha	Cuti Tahunan	alasan	alamat	20-08-2019	22-08-2019	3 Hari	Menunggu Konfirmasi
Erpani, S. Ag	196508181989031004	Staff Akademik, kemahasiswaan dan alumni	Cuti Besar	alasan	alamat	26-08-2019	06-09-2019	10 Hari	Menunggu Konfirmasi
Hj. Robiatun, S.Kep., M.Kes	196803201998032002	Staff Akademik, kemahasiswaan dan alumni	Cuti Sakit	alasan.....	alamat	03-09-2019	06-09-2019	4 Hari	Ditolak
Ir. Ledis Heru S Putro, M.Si	197003232000031003	Staff Akademik, kemahasiswaan dan alumni	Cuti Karena Alasan Penting	alasan ..	fdddddd	10-09-2019	18-09-2019	7 Hari	Ditolak
Utami Mizani	2016108603	Dosen PS Sistem	Cuti Melahirkan	alasan	aaaaa	27-08-2019	11-09-2019	12 Hari	Menunggu

Gambar 4.78 Interface Halaman Menu Laporan Cuti

Halaman menu laporan data cuti akan menampilkan semua data pengajuan cuti yang ada di Fakultas Sains dan Teknologi UIN Raden Fatah Palembang. Pada halaman ini staff kepegawaian dapat mencetak laporan data pengajuan cuti pegawai.

Sistem Data Pegawai STAFF KEPEGAWAIAN

Fakultas Sains dan Teknologi Universitas Islam Negeri Raden Fatah Palembang © 19 Agustus 2019

Laporan Pengajuan Surat Izin

Silahkan masukan tanggal dan klik tombol cetak untuk cetak laporan pengajuan surat izin pegawai.

Tanggal: 08/19/2019 - 08/19/2019 [Cetak]

Laporan Pengajuan Cuti

Show 10 entries Search:

No	Nama pegawai	NIP/NIDN	Pangkat/Golongan	Jabatan	Tanggal Izin	Tanggal Selesai	Alasan	Keterangan	Status
1	Mansi Sulistiawati, M.Kom	197803012005012004	Penata Tk. 1/III d	Ka Subbag Akademik, kemahasiswaan dan alumni	03-09-2019	06-09-2019	Terlambat Masuk Kerja	keterangan	Ditolak
2	Muhammad Kadafi, M.Kom	0223108404	Non ASN/-	Dosen PS Sistem Informasi	27-08-2019	29-08-2019	Terlambat Masuk Kerja	keterangan ...	Menunggu Konfirmasi
3	Ike Apriani, M.Si	2002048501	Non ASN/-	Dosen PS Biologi	17-09-2019	26-09-2019	Terlambat Masuk Kerja	keterangan	Menunggu Konfirmasi
4	Freddy Kurnia Wijaya, S.Kom., M.Eng	0203118601	Non ASN/-	Dosen PS Sistem Informasi	02-09-2019	18-09-2019	Pulang Sebelum Waktunya	keterangan	Menunggu Konfirmasi
5	Leni Lesasari, M.Si	198902122019032012	CPNS/III b	Dosen PS Kimia	27-08-2019	06-09-2019	Pulang	keterangan	Menunggu

Gambar 4.79 Interface Halaman Menu Laporan Surat Izin

Halaman menu laporan data surat izin akan menampilkan semua data pengajuan surat izin yang ada di Fakultas Sains dan Teknologi UIN Raden Fatah Palembang. Pada halaman ini staff kepegawaian dapat mencetak laporan data pengajuan surat izin pegawai.

Sistem Data Pegawai STAFF KEPEGAWAIAN

Fakultas Sains dan Teknologi Universitas Islam Negeri Raden Fatah Palembang © 19 Agustus 2019

Laporan Surat Peringatan

Laporan Surat Peringatan [Cetak]

Show 10 entries Search:

No	Nama pegawai	NIP/NIDN	Jabatan	Pelanggaran	Tujuan Pengeluaran SP	Pemberian Sanksi	Tanggal SP
1	Erpani, S. Ag	196508181989031004	Staff Akademik, kemahasiswaan dan alumni	pelanggaran	tujuan	sanksi	2019-08-19
2	Erpani, S. Ag	196508181989031004	Staff Akademik, kemahasiswaan dan alumni	pelanggaran ..	tujuan ..	sanksi ..	2019-08-27
3	Darussalam, S.Kom., M.Sc	0215028501	Dosen PS Sistem Informasi	pelanggaran ...	tujuan ..	sanksi ..	2019-09-06
4	Siti Rodiah, S.Pd., M.Si	2014069101	Dosen PS Kimia	pelanggaran	tujuan	sanksi	2019-09-17
5	Ade Oktasari, S.Si., M.Sc	2007108802	Dosen PS Kimia	pelanggaran	tujuan	sanksi	2019-09-11
6	Erpani, S. Ag	196508181989031004	Staff Akademik, kemahasiswaan dan alumni	pelanggaran	tujuan	sanksi	2019-09-23

Gambar 4.80 Interface Halaman Menu Laporan Surat Peringatan

Halaman menu laporan surat peringatan akan menampilkan semua data surat peringatan yang diberikan kepada pegawai yang ada di Fakultas Sains dan Teknologi UIN Raden Fatah Palembang. Pada halaman ini staff kepegawaian dapat mencetak laporan data surat peringatan pegawai.

4.5.2 Halaman Menu Utama Dekan

Halaman menu utama dekan secara keseluruhan terdiri dari beberapa menu yang tentunya setiap menu memiliki fungsinya masing-masing yang dapat dilihat pada Gambar 4.81 sebagai berikut:

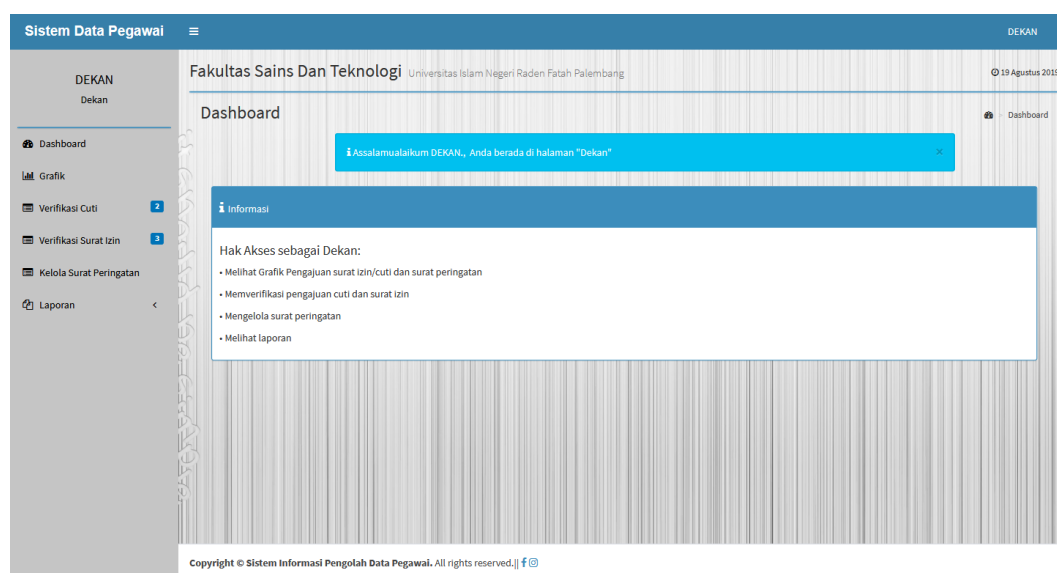

Gambar 4.81 Interface Halaman Menu Utama Dekan

Halaman ini adalah halaman menu utama dekan dimana dekan dapat memverifikasi pengajuan cuti/surat izin, mengelola surat peringatan, melihat laporan (pegawai, cuti, surat izin, dan surat peringatan) dan dapat melakukan *logout*.

4.5.2.1 Halaman Menu Grafik

Halaman menu grafik terdapat grafik untuk melihat seberapa banyak pegawai mengajukan cuti/surat izin dan pegawai yang menerima surat peringatan dalam setiap bulan. Berikut adalah *interface* halaman menu grafik:

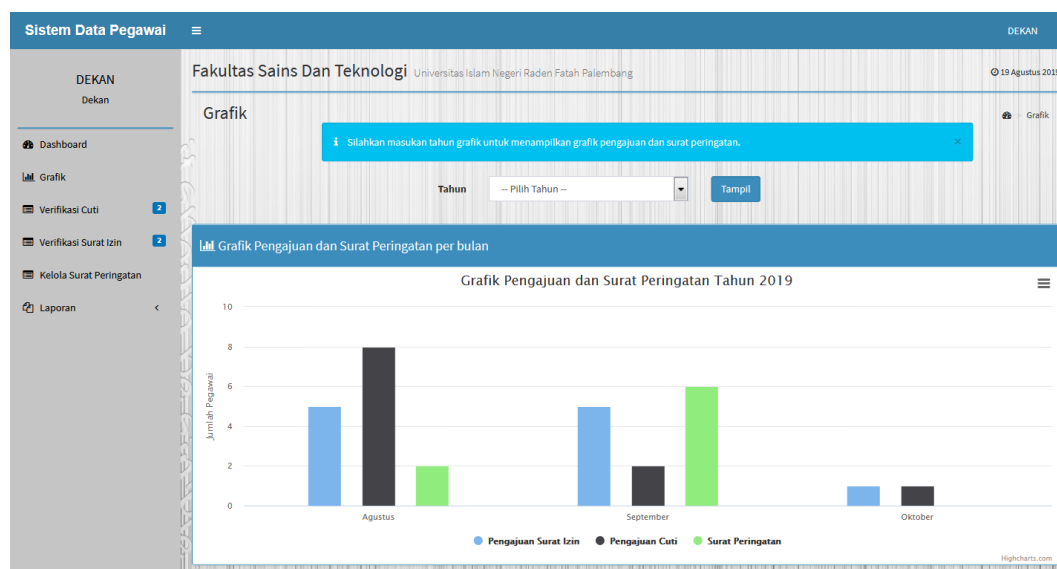

Gambar 4.82 *Interface* Halaman Menu Grafik

4.5.2.2 Halaman Menu Verifikasi Cuti

Halaman menu verifikasi cuti adalah halaman yang berisi daftar pegawai yang mengajukan cuti yang telah disetujui staff kepegawaian dan meminta persetujuan kepada dekan. Berikut adalah *interface* halaman menu verifikasi cuti:

No	Nama Pegawai	Jenis Cuti	Alasan	Tanggal Cuti	Tanggal Selesai	Lama Cuti	Status dari Staff Kepegawaian	Status dari Dekan	Aksi
1	Syaiful Arifin, S.H.,M.H.,M.Si	Cuti Tahunan	alasan	2019-08-20	2019-08-22	3 Hari	Diterima	Ditolak	Detail
2	Erpani, S. Ag	Cuti Besar	alasan	2019-08-26	2019-09-06	10 Hari	Diterima	Diterima	Detail
3	Utami Mizani Putri, ST., M.Kom	Cuti Melahirkan	alasan	2019-08-27	2019-09-11	12 Hari	Diterima	Diterima	Detail
4	Ahmad Zaky, S.Si	Cuti Besar	alasan	2019-08-26	2019-09-04	8 Hari	Diterima	Menunggu Konfirmasi	Detail Diterima Ditolak
5	Masjidah Amalia, S. E	Cuti Tahunan	alasan	2019-08-28	2019-08-29	2 Hari	Diterima	Menunggu Konfirmasi	Detail Diterima Ditolak

Gambar 4.83 *Interface* Halaman Menu Verifikasi Cuti

Data pengajuan cuti yang telah dilakukan sebelumnya dan disetujui oleh staff kepegawaian akan tampil atau masuk ke dalam halaman verifikasi cuti. Verifikasi cuti menampilkan data berupa nama pegawai, nip/nidn, jabatan, jenis cuti, alasan, dan status dari staff kepegawaian (terima) yang kemudian akan diproses verifikasi oleh dekan (terima/tolak).

4.5.2.3 Halaman Menu Verifikasi Surat Izin

Halaman menu verifikasi surat izin adalah halaman yang berisi daftar pegawai yang mengajukan surat izin yang telah disetujui staff kepegawaian dan meminta persetujuan kepada dekan. Berikut adalah *interface* halaman menu verifikasi surat izin:

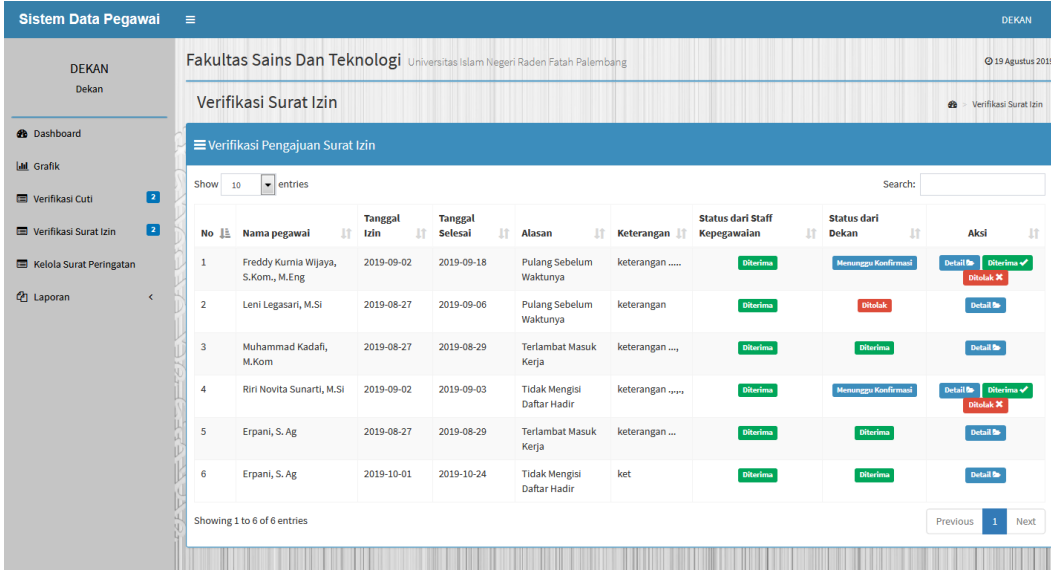

No	Nama pegawai	Tanggal Izin	Tanggal Selesai	Alasan	Keterangan	Status dari Staff Kepegawaian	Status dari Dekan	Aksi
1	Freddy Kurnia Wijaya, S.Kom., M.Eng	2019-09-02	2019-09-18	Pulang Sebelum Waktunya	keterangan	Diterima	Menunggu Konfirmasi	Detail Diterima Ditolak
2	Leni Legasari, M.Si	2019-08-27	2019-09-06	Pulang Sebelum Waktunya	keterangan	Diterima	Ditolak	Detail Diterima Ditolak
3	Muhammad Kadafi, M.Kom	2019-08-27	2019-08-29	Terlambat Masuk Kerja	keterangan ...	Diterima	Diterima	Detail Diterima Ditolak
4	Riri Novita Sunarti, M.Si	2019-09-02	2019-09-03	Tidak Mengisi Daftar Hadir	keterangan	Diterima	Menunggu Konfirmasi	Detail Diterima Ditolak
5	Erpani, S. Ag	2019-08-27	2019-08-29	Terlambat Masuk Kerja	keterangan ...	Diterima	Diterima	Detail Diterima Ditolak
6	Erpani, S. Ag	2019-10-01	2019-10-24	Tidak Mengisi Daftar Hadir	ket	Diterima	Diterima	Detail Diterima Ditolak

Gambar 4.84 *Interface* Halaman Menu Verifikasi Surat Izin

Data pengajuan surat izin yang telah dilakukan sebelumnya dan disetujui oleh staff kepegawaian akan tampil atau masuk ke dalam halaman verifikasi surat izin. Verifikasi surat izin menampilkan data berupa nama pegawai, nip/nidn, jabatan, alasan, keterangan, dan status dari staff kepegawaian (terima) yang kemudian akan diproses verifikasi oleh dekan (terima/tolak).

4.5.3 Halaman Menu Utama Pegawai

Halaman menu utama pegawai secara keseluruhan terdiri dari beberapa menu yang tentunya setiap menu memiliki fungsinya masing-masing yang dapat dilihat pada Gambar 4.85 sebagai berikut:

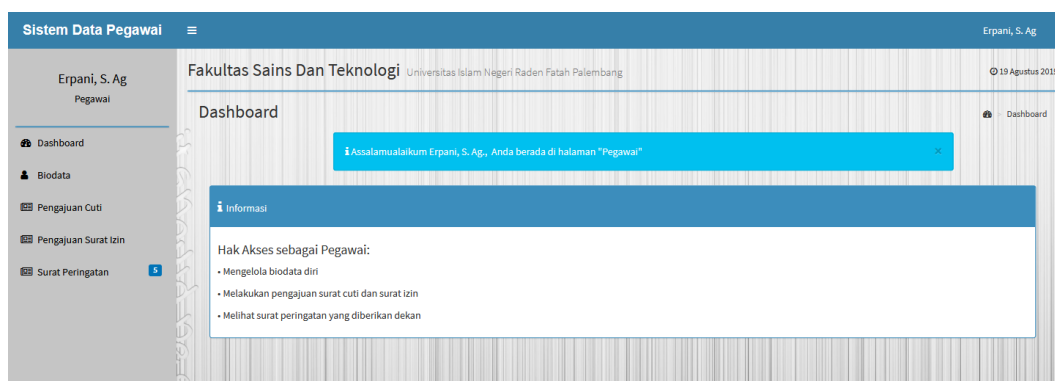

Gambar 4.85 Interface Halaman Menu Utama Pegawai

Halaman ini adalah halaman menu utama pegawai, dimana pegawai dapat mengelola biodata diri, pengajuan cuti, pengajuan surat izin, dan melihat surat peringatan yang diterima dan dapat melakukan *logout*.

4.5.3.1 Halaman Menu Pengajuan Cuti

Halaman menu pengajuan cuti adalah halaman yang berisi data pengajuan cuti pegawai. Berikut adalah *interface* halaman menu pengajuan cuti:

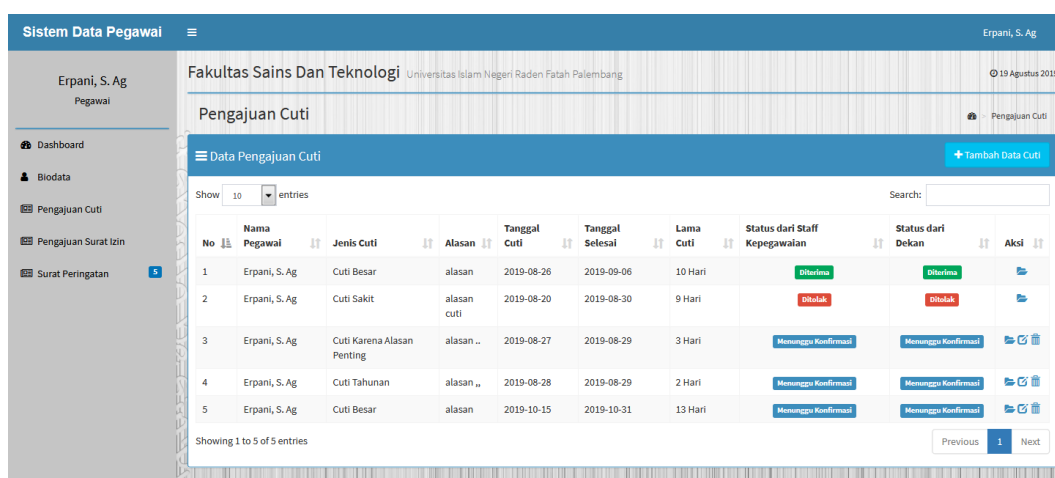

Gambar 4.86 Interface Halaman Menu Pengajuan Cuti

Pada halaman ini pegawai dapat menambah data cuti, mengubah, dan menghapus (jika status masih menunggu konfirmasi). Selanjutnya pengajuan cuti akan dikelola oleh staff kepegawaian, jika diterima (disetujui) pengajuan cuti akan di verifikasi atau dikonfirmasi (terima/tolak) oleh dekan.

4.5.3.2 Halaman Menu Pengajuan Surat Izin

Halaman menu pengajuan surat izin adalah halaman yang berisi data pengajuan surat izin pegawai. Berikut adalah *interface* halaman menu pengajuan surat izin:

No	Nama pegawai	Tanggal Izin	Tanggal Selesai	Alasan	Keterangan	Status dari Staff Kepegawaian	Status dari Dekan	Aksi
1	Erpani, S. Ag	2019-08-27	2019-08-29	Terlambat Masuk Kerja	keterangan ...	Diterima	Diterima	
2	Erpani, S. Ag	2019-09-10	2019-09-26	Pulang Sebelum Waktunya	keterangan ...	Ditolak	Ditolak	
3	Erpani, S. Ag	2019-08-30	2019-09-05	Pulang Sebelum Waktunya	keterangan	Menunggu Konfirmasi	Menunggu Konfirmasi	
4	Erpani, S. Ag	2019-10-01	2019-10-24	Tidak Mengisi Daftar Hadir	ket	Diterima	Diterima	

Gambar 4.87 *Interface* Halaman Menu Pengajuan Surat Izin

Pada halaman ini pegawai dapat menambah data surat izin, mengubah, dan menghapus (jika status masih menunggu konfirmasi). Selanjutnya pengajuan surat izin akan dikelola oleh staff kepegawaian, jika diterima (disetujui) pengajuan surat izin akan di verifikasi atau dikonfirmasi (terima/tolak) oleh dekan.

4.5.3.3 Halaman Menu Surat Peringatan

Halaman menu surat peringatan adalah halaman yang berisi data surat peringatan yang diberikan oleh dekan. Pada halaman ini pegawai dapat melihat surat peringatan. Berikut adalah *interface* halaman menu surat peringatan:

The screenshot displays the 'Surat Peringatan' (Warning Letter) menu in the 'Sistem Data Pegawai' application. The interface includes a sidebar with navigation options like Dashboard, Biodata, Pengajuan Cuti, Pengajuan Surat Izin, and Surat Peringatan. The main content area shows a table of warning letters with the following data:

No	Nama pegawai	NIP/NIDN	Jabatan	Pelanggaran	Tujuan Pengeturan SP	Pemberian Sanksi	Tanggal SP
1	Erpani, S. Ag	196508181989031004	Staff Akademik, kemahasiswaan dan alumni	pelanggaran	tujuan	sanksi	2019-08-19
2	Erpani, S. Ag	196508181989031004	Staff Akademik, kemahasiswaan dan alumni	pelanggaran ..	tujuan ..	sanksi ..	2019-08-27
3	Erpani, S. Ag	196508181989031004	Staff Akademik, kemahasiswaan dan alumni	pelanggaran	tujuan	sanksi	2019-09-23
4	Erpani, S. Ag	196508181989031004	Staff Akademik, kemahasiswaan dan alumni	pelanggaran	tujuan	sanksi	2019-09-26
5	Erpani, S. Ag	196508181989031004	Staff Akademik, kemahasiswaan dan alumni	pelanggaran "	tujuan "	sanksi "	2019-09-04

Gambar 4.88 Interface Halaman Menu Surat Peringatan

4.6 Pengujian (Testing)

Tahap pengujian pada penelitian ini mengadopsi fase *testing* pada metode *extreme programming*. Dimana pada tahap ini juga mengadopsi teknik pengujian yaitu *unit test* dan *acceptance testing*. Tahap ini dilakukan untuk memastikan bahwa sistem yang dibangun sudah sesuai dengan kebutuhan-kebutuhan dan sesuai dengan apa yang ada pada fase perancangan. Beberapa metode pengujian yang dilakukan pada tahap ini adalah sebagai berikut:

4.6.1 Unit Test

Unit test merupakan pengujian yang digunakan dalam menguji method yang ada pada kelas. Pengujian dilakukan dengan menggunakan pengujian *whitebox* dengan menggunakan pengujian jalur dasar (*basis path testing*). Pada teknik pengujian *basis path*, pengujian dilakukan dengan membuat *test case* yang didapatkan dari jalur independen.

1. Pengujian Unit Kelas Cuti

```

cuti.php
public function tambah(){
    $id_cuti = $_POST['id_cuti'];
    $nip = $_POST['nip'];
    $nm_pegawai = $_POST['nm_pegawai'];
    $jabatan = $_POST['jabatan'];
    $tgl_cuti = $_POST['tgl_cuti'];
    $tgl_selesai = $_POST['tgl_selesai'];
    $jns_cuti = $_POST['jns_cuti'];
    $alasan = $_POST['alasan'];
    $alamat_cuti = $_POST['alamat_cuti'];
    $status_skp = $_POST['status_skp'];
    $status_dkn = $_POST['status_dkn'];
    $saldo_tahunan = $_POST['saldo_tahunan'];
    $anak = $_POST['anak'];

    $awal = strtotime($tgl_cuti);
    $akhir = strtotime($tgl_selesai);
    $sharicuti = array();
    $sabtuminggu = array();

    for ($i=$awal; $i <= $akhir; $i += (60 * 60 * 24)) {
        if (date('w', $i) != '0' && date('w', $i) != '6') {
            $sharicuti[] = $i;
        } else {
            $sabtuminggu[] = $i;
        }
    }
    $lama = count($sharicuti);

    $tgl_masuk = $_POST['tgl_masuk'];
    $rubah = date_format(date_create($tgl_masuk), 'Y');
    $thn_skrng = date('Y');
    $thn = $thn_skrng - $rubah;

    if($jns_cuti == 'Cuti Tahunan' AND $lama > $saldo_tahunan) {
        echo "<script>alert('Oops!! saldo tahunan anda tidak mencukupi');</script>";
    } else if($jns_cuti == 'Cuti Melahirkan' AND $anak > 3) {
        echo "<script>alert('Oops!! anda tidak bisa mengambil cuti');</script>";
    } else if($tgl_cuti >= $tgl_selesai) {
        echo "<script>alert('Oops!! Periksa kembali tanggal cuti dan tanggal selesai cuti anda');</script>";
    } else if($jns_cuti == 'Cuti di Luar Tanggungan Negara' AND $thn <= 5) {
        echo "<script>alert('Anda tidak dapat mengambil cuti di luar tanggungan negara');</script>";
    } else {
        include ('koneksi.php');
        $mysqli->query("START TRANSACTION;");
        $tambah = $mysqli->query("INSERT INTO `cuti` (`id_cuti`, `nip`, `nm_pegawai`, `jabatan`, `tgl_cuti`, `lama`, `tgl_selesai`, `jns_cuti`, `alasan`, `alamat_cuti`, `anak`, `status_skp`, `status_dkn`) VALUES ('$id_cuti', '$nip', '$nm_pegawai', '$jabatan', '$tgl_cuti', '$lama', '$tgl_selesai', '$jns_cuti', '$alasan', '$alamat_cuti', '$anak', '$status_skp', '$status_dkn');");
        if ($tambah) {
            $res = $mysqli->query("COMMIT");
            if ($res){
                if($res AND $_SESSION['level']=="Staff Kepegawaian"){
                    echo "<script>alert('Surat Cuti Berhasil Ditambahkan');</script>";
                    echo "<meta http-equiv='refresh' content='0;url=./?h=admin/cuti'>";
                } else if($res AND $_SESSION['level']=="Pegawai"){
                    echo "<meta http-equiv='refresh' content='0;url=./?h=next&next=tambah_cuti'>";
                }
            }
        }
    }
}

public function edit_proses(){
    include ('koneksi.php');
    $id_cuti = $_POST['id_cuti'];
    $nip = $_POST['nip'];
    $nm_pegawai = $_POST['nm_pegawai'];
    $jabatan = $_POST['jabatan'];
    $tgl_cuti = $_POST['tgl_cuti'];
    $tgl_selesai = $_POST['tgl_selesai'];
    $jns_cuti = $_POST['jns_cuti'];
    $alasan = $_POST['alasan'];
    $alamat_cuti = $_POST['alamat_cuti'];
    $anak = $_POST['anak'];

    $awal = strtotime($tgl_cuti);
    $akhir = strtotime($tgl_selesai);
    $sharicuti = array();
    $sabtuminggu = array();

    for ($i=$awal; $i <= $akhir; $i += (60 * 60 * 24)) {
        if (date('w', $i) != '0' && date('w', $i) != '6') {
            $sharicuti[] = $i;
        } else {
            $sabtuminggu[] = $i;
        }
    }
    $lama = count($sharicuti);
    $tgl_masuk = $_POST['tgl_masuk'];
    $rubah = date_format(date_create($tgl_masuk), 'Y');
    $thn_skrng = date('Y');
    $thn = $thn_skrng - $rubah;
}

```

```

if($jns_cuti == 'Cuti Tahunan' AND $lama > $saldo_tahunan) {----->26
    echo "<script>alert('Oops!! saldo tahunan anda tidak mencukupi');</script>";-----> 27
} else if($jns_cuti == 'Cuti Melahirkan' AND $anak > 3) {----->28
    echo "<script>alert('Oops!! anda tidak bisa mengambil cuti');</script>";-----> 29
} else if($tgl_cuti >= $tgl_selesai) {-----> 30
    echo "<script>alert('Oops!! Periksa kembali tanggal cuti dan tanggal selesai cuti anda');</script>";-----> 31
} else if($jns_cuti == 'Cuti di Luar Tanggungan Negara' AND $thn <= 5 ) {----->32
    echo "<script>alert('Anda tidak dapat mengambil cuti di luar tanggungan negara');</script>";-----> 33
} else {-----> 34
    $_mysql->query("START TRANSACTION;");
    $edit = $_mysql->query("UPDATE `cuti` SET `nm_pegawai` = '$nm_pegawai', `tgl_cuti` = '$tgl_cuti', `lama` = '$lama',
    `tgl_selesai` = '$tgl_selesai', `jns_cuti` = '$jns_cuti', `alasan` = '$alasan', `alamat_cuti` = '$alamat_cuti',
    `anak` = '$anak' WHERE `id_cuti` = '$id_cuti'");-----> 35
    if ($edit) {-----> 36
        $res = $_mysql->query("COMMIT");
        if ($res){-----> 37
            if($res AND $_SESSION['level']=='staff Kepegawaian'){----->38
                echo "<script>alert('Surat Cuti Berhasil Ditambahkan');</script>";-----> 39
                echo "<meta http-equiv='refresh' content='0;url=./?h=admin/cuti'>";
            }
            Else if($res AND $_SESSION['level']=='Pegawai'){----->40
                echo "<meta http-equiv='refresh' content='0;url=./?h=next&next=edit_cuti'>";-----> 41
            }
        }
    }
}
}-----> 42
}

public function hapus(){----->43
    $id_cuti = $_GET['hapus'];
    include ('koneksi.php');
    $nama = $_mysql->query("SELECT nm_pegawai FROM `cuti` WHERE `id_cuti` = '$id_cuti'");
    $nm = mysqli_fetch_array($nama);
    $_mysql->query("START TRANSACTION;");
    $hapus = $_mysql->query("DELETE FROM `cuti` WHERE `id_cuti` = '$id_cuti'");----->44
    if ($hapus) {-----> 45
        $res = $_mysql->query("COMMIT");
        if ($res){-----> 46
            echo "<script>alert('Data Berhasil Dihapus');</script>";----->47
            echo "<meta http-equiv='refresh' content='0;url=./?h=admin/cuti'>";
        }
    }
}-----> 48
}

```

Gambar 4.89 Kode Program Method Kelas Cuti

Berdasarkan proses pengujian unit yang telah dilakukan sebelumnya, maka *method* kelas cuti akan menghasilkan *flowgraph* seperti yang ditunjukkan oleh Gambar 4.90.

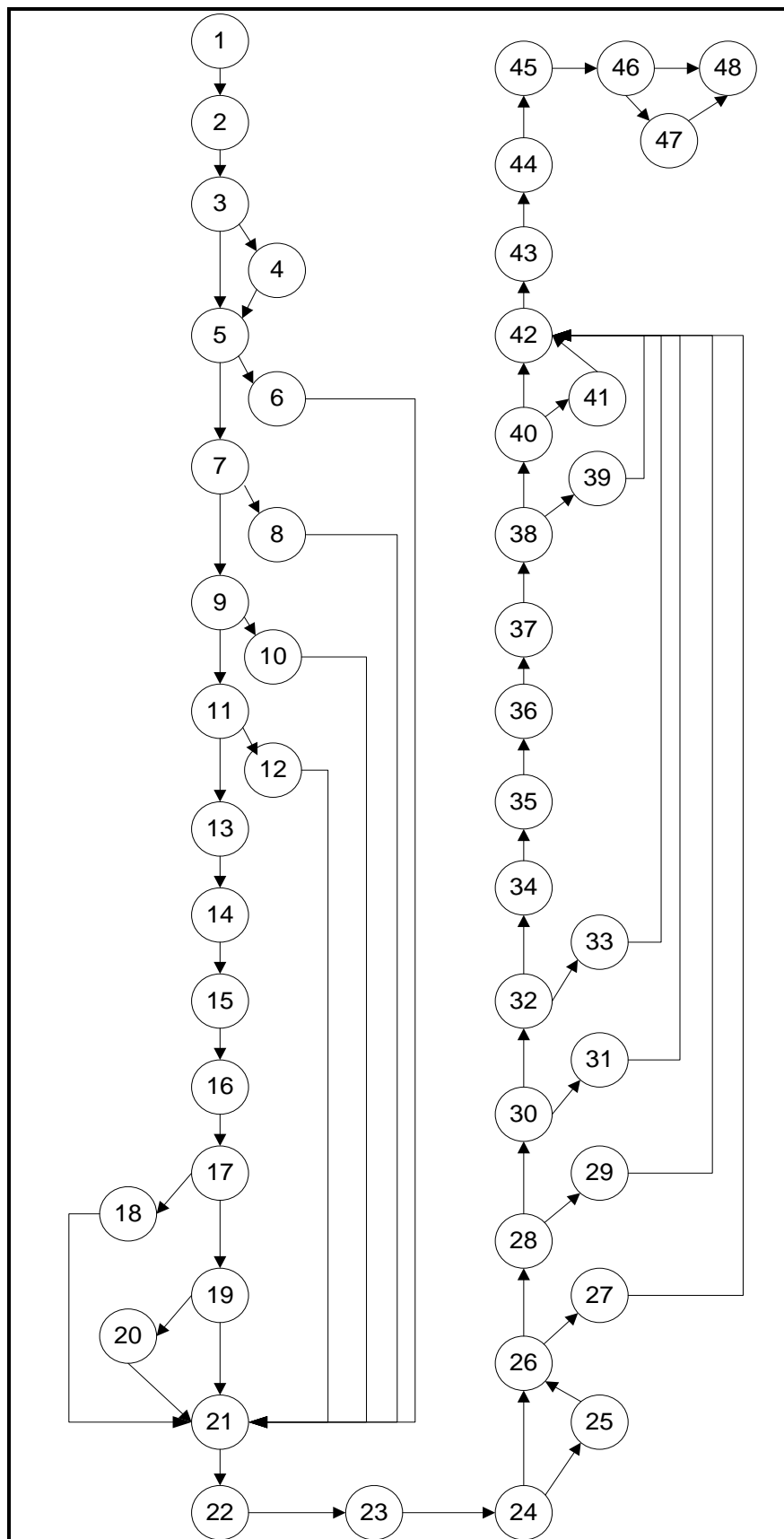

Gambar 4.90 *Flowgraph Method Kelas Cuti*

Setelah diketahui *flowgraph method* kelas cuti, maka selanjutnya akan dihitung *cyclomatic complexity* menggunakan persamaan $V(G) = E - N + 2$. $V(G)$ merupakan jumlah kompleksitas siklomatis, E atau *edge* merupakan garis penghubung antar node, dan N merupakan jumlah node itu sendiri.

$$\begin{aligned} V(G) &= 61 - 48 + 2 \\ &= 13 + 2 \\ &= 15 \end{aligned}$$

Berdasarkan hasil dari perhitungan kompleksitas siklomatis, maka didapatkan 15 basis set jalur *independent*, yaitu:

Jalur 1: 1 – 2 – 3 – 4 – 5 – 7 – 9 – 11 – 13 – 14 – 15 – 16 – 17 – 19 – 21 – 22 – 23
– 24 – 26 – 28 – 30 – 32 – 34 – 35 – 36 – 37 – 38 – 40 – 42 – 43 – 44 –
45 – 46 – 48

Jalur 2: 1 – 2 – 3 – 5 – 6 – 21 – 22 – 23 – 24 – 26 – 28 – 30 – 32 – 34 – 35 – 36 –
37 – 38 – 40 – 42 – 43 – 44 – 45 – 46 – 48

Jalur 3: 1 – 2 – 3 – 5 – 7 – 8 – 21 – 22 – 23 – 24 – 26 – 28 – 30 – 32 – 34 – 35 –
36 – 37 – 38 – 40 – 42 – 43 – 44 – 45 – 46 – 48

Jalur 4: 1 – 2 – 3 – 5 – 7 – 9 – 10 – 21 – 22 – 23 – 24 – 26 – 28 – 30 – 32 – 34 –
35 – 36 – 37 – 38 – 40 – 42 – 43 – 44 – 45 – 46 – 48

Jalur 5: 1 – 2 – 3 – 5 – 7 – 9 – 11 – 12 – 21 – 22 – 23 – 24 – 26 – 28 – 30 – 32 –
34 – 35 – 36 – 37 – 38 – 40 – 42 – 43 – 44 – 45 – 46 – 48

Jalur 6: 1 – 2 – 3 – 5 – 7 – 9 – 11 – 13 – 14 – 15 – 16 – 17 – 18 – 21 – 22 – 23 –
24 – 26 – 28 – 30 – 32 – 34 – 35 – 36 – 37 – 38 – 40 – 42 – 43 – 44 – 45
– 46 – 48

Jalur 7: 1 – 2 – 3 – 5 – 7 – 9 – 11 – 13 – 14 – 15 – 16 – 17 – 19 – 20 – 21 – 22 –
 23 – 24 – 26 – 28 – 30 – 32 – 34 – 35 – 36 – 37 – 38 – 40 – 42 – 43 – 44
 – 45 – 46 – 48

Jalur 8: 1 – 2 – 3 – 5 – 7 – 9 – 11 – 13 – 14 – 15 – 16 – 17 – 19 – 21 – 22 – 23 –
 24 – 25 – 26 – 28 – 30 – 32 – 34 – 35 – 36 – 37 – 38 – 40 – 42 – 43 – 44
 – 45 – 46 – 48

Jalur 9: 1 – 2 – 3 – 5 – 7 – 9 – 11 – 13 – 14 – 15 – 16 – 17 – 19 – 20 – 21 – 22 –
 23 – 24 – 26 – 27 – 42 – 43 – 44 – 45 – 46 – 48

Jalur 10: 1 – 2 – 3 – 5 – 7 – 9 – 11 – 13 – 14 – 15 – 16 – 17 – 19 – 21 – 22 – 23 –
 24 – 26 – 28 – 29 – 42 – 43 – 44 – 45 – 46 – 48

Jalur 11: 1 – 2 – 3 – 5 – 7 – 9 – 11 – 13 – 14 – 15 – 16 – 17 – 19 – 21 – 22 – 23 –
 24 – 26 – 28 – 30 – 31 – 42 – 43 – 44 – 45 – 46 – 48

Jalur 12: 1 – 2 – 3 – 5 – 7 – 9 – 11 – 13 – 14 – 15 – 16 – 17 – 19 – 21 – 22 – 23 –
 24 – 26 – 28 – 30 – 32 – 33 – 42 – 43 – 44 – 45 – 46 – 48

Jalur 13: 1 – 2 – 3 – 5 – 7 – 9 – 11 – 13 – 14 – 15 – 16 – 17 – 19 – 21 – 22 – 23 –
 24 – 26 – 28 – 30 – 32 – 34 – 35 – 36 – 37 – 38 – 39 – 42 – 43 – 44 –
 45 – 46 – 48

Jalur 14: 1 – 2 – 3 – 5 – 7 – 9 – 11 – 13 – 14 – 15 – 16 – 17 – 19 – 21 – 22 – 23 –
 24 – 26 – 28 – 30 – 32 – 34 – 35 – 36 – 37 – 38 – 40 – 41 – 42 – 43 –
 44 – 45 – 46 – 48

Jalur 15: 1 – 2 – 3 – 5 – 7 – 9 – 11 – 13 – 14 – 15 – 16 – 17 – 19 – 21 – 22 – 23 –
 24 – 26 – 28 – 30 – 32 – 34 – 35 – 36 – 37 – 38 – 40 – 42 – 43 – 44 –
 45 – 46 – 47 – 48

Setelah mendapatkan urutan node dari tiap jalur *independent*, maka tahap selanjutnya adalah melakukan pengujian tiap jalurnya. Pengujian terhadap tiap jalur tersebut ditunjukkan oleh Tabel 4.15.

Tabel 4.15 Test Case Flowgraph Pengujian Unit Method Kelas Cuti

Jalur independen	Kasus uji	Hasil yang diharapkan	Hasil Pengujian	Validasi
1	Input lama cuti sesuai hari kerja	Sistem akan menyimpan jumlah lama cuti sesuai hari kerja	Sistem akan menyimpan jumlah lama cuti sesuai hari kerja	V
2	Lama cuti lebih dari saldo cuti tahunan	Sistem akan menampilkan pesan "Oops! Saldo tahunan anda tidak mencukupi"	Sistem akan menampilkan pesan "Oops! Saldo tahunan anda tidak mencukupi"	V
3	Cuti melahirkan lebih dari anak ke 3	Sistem akan menampilkan pesan "Oops! Anda tidak bisa mengambil cuti"	Sistem akan menampilkan pesan "Oops! Anda tidak bisa mengambil cuti"	V
4	Input tanggal selesai cuti kurang dari tanggal cuti	Sistem akan menampilkan pesan "Oops! Perikasi kembali tanggal cuti dan tanggal selesai cuti anda"	Sistem akan menampilkan pesan "Oops! Perikasi kembali tanggal cuti dan tanggal selesai cuti anda"	V
5	Pegawai yang bekerja kurang dari 5 tahun (cuti diluar tanggungan negara)	Sistem akan menampilkan pesan "Anda tidak dapat mengambil cuti di luar tanggungan negara"	Sistem akan menampilkan pesan "Anda tidak dapat mengambil cuti di luar tanggungan negara"	V
6	Menyimpan pengajuan cuti (staff kepegawaian)	Sistem akan menampilkan pesan "Surat cuti berhasil ditambahkan"	Sistem akan menampilkan pesan "Surat cuti berhasil ditambahkan"	V
7	Menyimpan pengajuan cuti (pegawai)	Sistem akan ke halaman next sesuai dengan <i>id user</i>	Sistem akan ke halaman next sesuai dengan <i>id user</i>	V
8	Edit lama cuti sesuai hari kerja	Sistem akan menyimpan jumlah lama cuti sesuai hari kerja	Sistem akan menyimpan jumlah lama cuti sesuai hari kerja	V
9	Edit lama cuti lebih dari saldo cuti tahunan	Sistem akan menampilkan pesan "Oops! Saldo tahunan anda tidak mencukupi"	Sistem akan menampilkan pesan "Oops! Saldo tahunan anda tidak mencukupi"	V
10	Edit cuti melahirkan lebih dari anak ke 3	Sistem akan menampilkan pesan "Oops! Anda tidak bisa"	Sistem akan menampilkan pesan "Oops! Anda tidak bisa mengambil cuti"	V

		mengambil cuti”		
11	Edit tanggal selesai cuti kurang dari tanggal cuti	Sistem akan menampilkan pesan “Oops! Perikasi kembali tanggal cuti dan tanggal selesai cuti anda”	Sistem akan menampilkan pesan “Oops! Perikasi kembali tanggal cuti dan tanggal selesai cuti anda”	V
12	Edit pegawai yang bekerja kurang dari 5 tahun (cuti diluar tanggungan negara)	Sistem akan menampilkan pesan “Anda tidak dapat mengambil cuti di luar tanggungan negara”	Sistem akan menampilkan pesan “Anda tidak dapat mengambil cuti di luar tanggungan negara”	V
13	Edit pengajuan cuti (staff kepegawaian)	Sistem akan menampilkan pesan “Surat cuti berhasil ditambahkan”	Sistem akan menampilkan pesan “Surat cuti berhasil ditambahkan”	V
14	Edit pengajuan cuti (pegawai)	Sistem akan ke halaman next sesuai dengan <i>id user</i>	Sistem akan ke halaman next sesuai dengan <i>id user</i>	V
15	Hapus pengajuan cuti	Sistem akan menampilkan pesan “Data berhasil dihapus”	Sistem akan menampilkan pesan “Data berhasil dihapus”	V

Dari tes uji pada pengujian unit *method* kelas cuti pada sistem informasi pengolahan data pegawai berbasis web, dihasilkan 15 tes uji *valid* atau sesuai dengan yang diharapkan.

2. Pengujian Unit Kelas Izin

```

izin.php
public function tambah(){
    1
    $id_izin = $_POST['id_izin'];
    $nip = $_POST['nip'];
    $nm_pegawai = $_POST['nm_pegawai'];
    $pangkat = $_POST['pangkat'];
    $golongan = $_POST['golongan'];
    $jabatan = $_POST['jabatan'];
    $tanggal_izin = $_POST['tanggal_izin'];
    $tanggal_selesai = $_POST['tanggal_selesai'];
    $alasan = $_POST['alasan'];
    $keterangan = $_POST['keterangan'];
    $status_skp = $_POST['status_skp'];
    $status_dkn = $_POST['status_dkn'];

    if($tanggal_izin >= $tanggal_selesai) {
    2
        echo "<script>alert('Oops!! Periksa kembali tanggal izin dan tanggal selesai izin anda');</script>";
    3
    }else {
    4
        include ('koneksi.php');
        $mysqli->query("START TRANSACTION;");
        $tambah = $mysqli->query("INSERT INTO `izin` (`id_izin`, `nip`, `nm_pegawai`, `pangkat`, `golongan`,
        `jabatan`, `tanggal_izin`, `tanggal_selesai`, `alasan`, `keterangan`, `status_skp`, `status_dkn`)
        VALUES ('$id_izin', '$nip', '$nm_pegawai', '$pangkat', '$golongan', '$jabatan', '$tanggal_izin',
    5
        '$tanggal_selesai', '$alasan', '$keterangan', '$status_skp', '$status_dkn');");
    6
        if ($tambah) {
            $res = $mysqli->query("COMMIT");
            if ($res){
            7
                if($res AND $_SESSION['level']=="Staff Kepegawaian"){
            8
                    echo "<script>alert('Surat Izin Berhasil Ditambahkan');</script>";
            9
                    echo "<meta http-equiv='refresh' content='0;url=./?h=admin/izin'>";
                }
                else if($res AND $_SESSION['level']=="Pegawai"){
            10
                    echo "<meta http-equiv='refresh' content='0;url=./?h=next&next=tambah_izin'>";
            11
                }
            }
        }
    12
    }
}

public function edit_proses(){
    13
    include ('koneksi.php');
    $id_izin = $_POST['id_izin'];
    $nip = $_POST['nip'];
    $nm_pegawai = $_POST['nm_pegawai'];
    $tanggal_izin = $_POST['tanggal_izin'];
    $tanggal_selesai = $_POST['tanggal_selesai'];
    $alasan = $_POST['alasan'];
    $keterangan = $_POST['keterangan'];

    if($tanggal_izin >= $tanggal_selesai) {
    14
        echo "<script>alert('Oops!! Periksa kembali tanggal izin dan tanggal selesai izin anda');</script>";
    15
    }else {
    16
        $mysqli->query("STRAT TRANSACTION;");
        $edit = $mysqli->query("UPDATE `izin` SET `nip`= '$nip', `nm_pegawai`= '$nm_pegawai',
    17
        `tanggal_izin`= '$tanggal_izin', `tanggal_selesai`= '$tanggal_selesai', `alasan`= '$alasan',
        `keterangan`= '$keterangan' WHERE `id_izin` = '$id_izin'");
    18
        if ($edit) {
            $res = $mysqli->query("COMMIT");
            if ($res){
            19
                if($res AND $_SESSION['level']=="Staff Kepegawaian"){
            20
                    echo "<script>alert('Surat Izin Berhasil Ditambahkan');</script>";
            21
                    echo "<meta http-equiv='refresh' content='0;url=./?h=admin/izin'>";
                }
                else if($res AND $_SESSION['level']=="Pegawai"){
            22
                    echo "<meta http-equiv='refresh' content='0;url=./?h=next&next=edit_izin'>";
            23
                }
            }
        }
    24
    }
}

public function hapus(){
    25
    $id_izin = $_GET['hapus'];
    include ('koneksi.php');
    $nama = $mysqli->query("SELECT nm_pegawai FROM `izin` WHERE `id_izin` = '$id_izin'");
    $nm = mysqli_fetch_array($nama);
    $mysqli->query("START TRANSACTION;");
    $hapus = $mysqli->query("DELETE FROM `izin` WHERE `id_izin` = '$id_izin'");
    26
    if ($hapus) {
        $res = $mysqli->query("COMMIT");
        if ($res){
            27
                echo "<script>alert('Data Berhasil Dihapus');</script>";
            28
                echo "<meta http-equiv='refresh' content='0;url=./?h=admin/izin'>";
            29
        }
    }
    30
}

```

Gambar 4.91 Kode Program *Method* Kelas Izin

Berdasarkan proses pengujian unit yang telah dilakukan sebelumnya, maka *method* kelas izin akan menghasilkan *flowgraph* seperti yang ditunjukkan oleh Gambar 4.92.

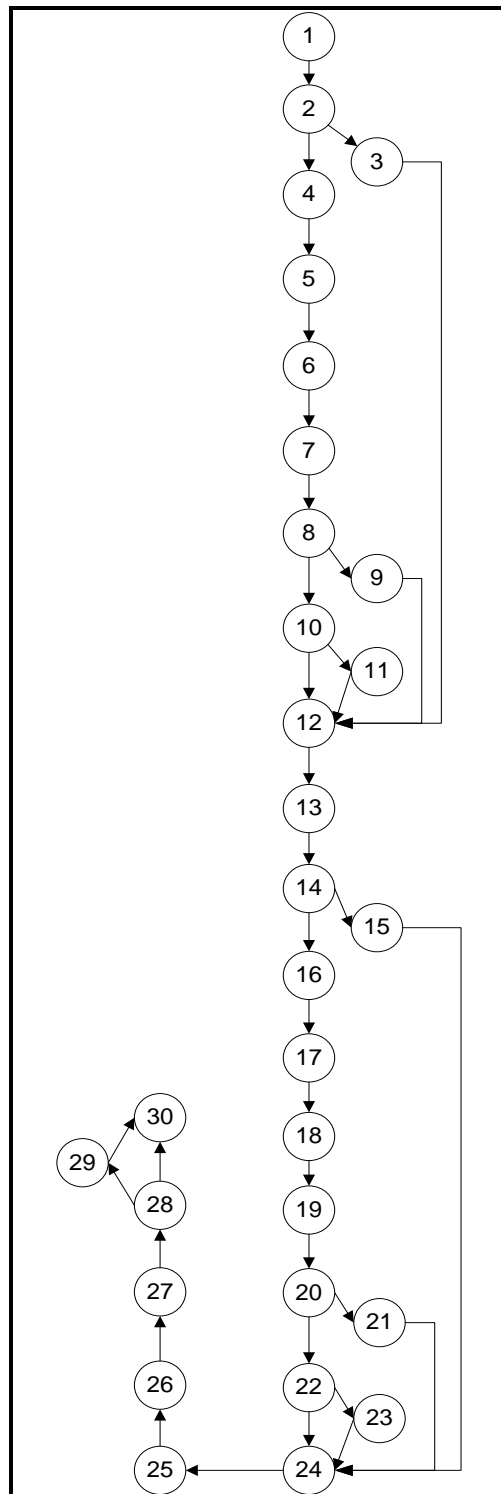

Gambar 4.92 *Flowgraph Method Kelas Izin*

Setelah diketahui *flowgraph method* kelas izin, maka selanjutnya akan dihitung *cyclomatic complexity* menggunakan persamaan $V(G) = E - N + 2$. $V(G)$ merupakan jumlah kompleksitas siklomatis, E atau *edge* merupakan garis penghubung antar node, dan N merupakan jumlah node itu sendiri.

$$\begin{aligned} V(G) &= 35 - 30 + 2 \\ &= 5 + 2 \\ &= 7 \end{aligned}$$

Berdasarkan hasil dari perhitungan kompleksitas siklomatis, maka didapatkan 7 basis set jalur *independent*, yaitu:

Jalur 1: 1 – 2 – 3 – 12 – 13 – 14 – 16 – 17 – 18 – 19 – 20 – 22 – 24 – 25 – 26 – 27
– 28 – 30

Jalur 2: 1 – 2 – 4 – 5 – 6 – 7 – 8 – 9 – 12 – 13 – 14 – 16 – 17 – 18 – 19 – 20 – 22 –
24 – 25 – 26 – 27 – 28 – 30

Jalur 3: 1 – 2 – 4 – 5 – 6 – 7 – 8 – 10 – 11 – 12 – 13 – 14 – 16 – 17 – 18 – 19 – 20
– 22 – 24 – 25 – 26 – 27 – 28 – 30

Jalur 4: 1 – 2 – 4 – 5 – 6 – 7 – 8 – 10 – 12 – 13 – 14 – 15 – 24 – 25 – 26 – 27 – 28
– 30

Jalur 5: 1 – 2 – 4 – 5 – 6 – 7 – 8 – 10 – 12 – 13 – 14 – 16 – 17 – 18 – 19 – 20 – 21
– 24 – 25 – 26 – 27 – 28 – 30

Jalur 6: 1 – 2 – 4 – 5 – 6 – 7 – 8 – 10 – 12 – 13 – 14 – 16 – 17 – 18 – 19 – 20 – 22
– 23 – 24 – 25 – 26 – 27 – 28 – 30

Jalur 7: 1 – 2 – 4 – 5 – 6 – 7 – 8 – 10 – 12 – 13 – 14 – 16 – 17 – 18 – 19 – 20 – 22
– 24 – 25 – 26 – 27 – 28 – 29 – 30

Setelah mendapatkan urutan node dari tiap jalur *independent*, maka tahap selanjutnya adalah melakukan pengujian tiap jalurnya. Pengujian terhadap tiap jalur tersebut ditunjukkan oleh Tabel 4.16.

Tabel 4.16 Test Case Flowgraph Pengujian Unit Method Kelas Izin

Jalur independen	Kasus uji	Hasil yang diharapkan	Hasil Pengujian	Validasi
1	Input tanggal selesai izin kurang dari tanggal izin	Sistem akan menampilkan pesan "Oops! Perikasi kembali tanggal selesai izin anda"	Sistem akan menampilkan pesan "Oops! Perikasi kembali tanggal selesai izin anda"	V
2	Menyimpan pengajuan surat izin (staff kepegawaian)	Sistem akan menampilkan pesan "Surat izin berhasil ditambahkan"	Sistem akan menampilkan pesan "Surat izin berhasil ditambahkan"	V
3	Menyimpan pengajuan surat izin (pegawai)	Sistem akan ke halaman next sesuai dengan <i>id user</i>	Sistem akan ke halaman next sesuai dengan <i>id user</i>	V
4	Edit tanggal selesai izin kurang dari tanggal izin	Sistem akan menampilkan pesan "Oops! Perikasi kembali tanggal selesai izin anda"	Sistem akan menampilkan pesan "Oops! Perikasi kembali tanggal selesai izin anda"	V
5	Edit pengajuan surat izin (staff kepegawaian)	Sistem akan menampilkan pesan "Surat izin berhasil ditambahkan"	Sistem akan menampilkan pesan "Surat izin berhasil ditambahkan"	V
6	Edit pengajuan surat izin (pegawai)	Sistem akan ke halaman next sesuai dengan <i>id user</i>	Sistem akan ke halaman next sesuai dengan <i>id user</i>	V
7	Hapus Pengajuan surat izin	Sistem akan menampilkan pesan "Data berhasil dihapus"	Sistem akan menampilkan pesan "Data berhasil dihapus"	V

Dari tes uji pada pengujian unit *method* kelas izin pada sistem informasi pengolahan data pegawai berbasis web, dihasilkan 7 tes uji *valid* atau sesuai dengan yang diharapkan.

3. Pengujian Unit Kelas Peringatan

```

peringatan.php
public function tambah(){
    1
    $id_peringatan = $_POST['id_peringatan'];
    $nip = $_POST['nip'];
    $nm_pegawai = $_POST['nm_pegawai'];
    $jabatan = $_POST['jabatan'];
    $pelanggaran = $_POST['pelanggaran'];
    $tujuan = $_POST['tujuan'];
    $sanksi = $_POST['sanksi'];
    $tanggal_sp = $_POST['tanggal_sp'];
    include ('koneksi.php');
    $mysqli->query("START TRANSACTION;");
    $tambah = $mysqli->query("INSERT INTO `peringatan` (`id_peringatan`, `nip`, `nm_pegawai`, `jabatan`,
    2
    `pelanggaran`, `tujuan`, `sanksi`, `tanggal_sp`) VALUES ('$id_peringatan', '$nip', '$nm_pegawai',
    `$jabatan`, '$pelanggaran', '$tujuan', '$sanksi', '$tanggal_sp')");
    if ($tambah) {
    3
        $res = $mysqli->query("COMMIT");
        if ($res){
    4
            echo "<script>alert('Surat Peringatan Berhasil Ditambahkan');</script>";
    5
            echo "<meta http-equiv='refresh' content='0;url=./?h=peringatan/peringatan'>";
        }
    6
    }
}

public function edit_proses(){
    7
    include ('koneksi.php');
    $id_peringatan = $_POST['id_peringatan'];
    $nm_pegawai = $_POST['nm_pegawai'];
    $pelanggaran = $_POST['pelanggaran'];
    $tujuan = $_POST['tujuan'];
    $sanksi = $_POST['sanksi'];
    $tanggal_sp = $_POST['tanggal_sp'];
    $mysqli->query("START TRANSACTION;");
    $edit = $mysqli->query("UPDATE `peringatan` SET `nm_pegawai` = '$nm_pegawai',
    8
    `pelanggaran` = '$pelanggaran', `tujuan` = '$tujuan', `sanksi` = '$sanksi',
    `tanggal_sp` = '$tanggal_sp' WHERE `id_peringatan` = '$id_peringatan'");
    if ($edit) {
    9
        $res = $mysqli->query("COMMIT");
        if ($res) {
    10
            echo "<script>alert('Data Berhasil Diedit');</script>";
    11
            echo "<meta http-equiv='refresh' content='0;url=./?h=peringatan/peringatan'>";
        }
    12
    }
}

public function hapus(){
    13
    $id_peringatan = $_GET['hapus'];
    include ('koneksi.php');
    $nama = $mysqli->query("SELECT nm_pegawai FROM `peringatan` WHERE `id_peringatan` = '$id_peringatan'");
    $nm = mysqli_fetch_array($nama);
    $mysqli->query("START TRANSACTION;");
    $hapus = $mysqli->query("DELETE FROM `peringatan` WHERE `id_peringatan` = '$id_peringatan'");
    14
    if ($hapus) {
    15
        $res = $mysqli->query("COMMIT");
        if ($res){
    16
            echo "<script>alert('Data Telah Dihapus');</script>";
    17
            echo "<meta http-equiv='refresh' content='0;url=./?h=peringatan/peringatan'>";
        }
    18
    }
}

```

Gambar 4.93 Kode Program *Method* Kelas Peringatan

Berdasarkan proses pengujian unit yang telah dilakukan sebelumnya, maka *method* kelas peringatan akan menghasilkan *flowgraph* seperti yang ditunjukkan oleh Gambar 4.94.

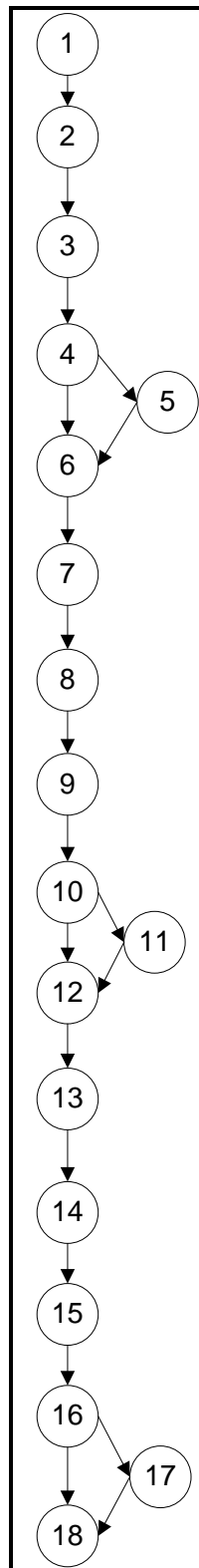

Gambar 4.94 *Flowgraph Method Kelas Peringatan*

Setelah diketahui *flowgraph method* kelas peringatan, maka selanjutnya akan dihitung *cyclomatic complexity* menggunakan persamaan $V(G) = E - N + 2$.

$V(G)$ merupakan jumlah kompleksitas siklomatis, E atau *edge* merupakan garis penghubung antar node, dan N merupakan jumlah node itu sendiri.

$$\begin{aligned} V(G) &= 19 - 18 + 2 \\ &= 1 + 2 \\ &= 3 \end{aligned}$$

Berdasarkan hasil dari perhitungan kompleksitas siklomatis, maka didapatkan 15 basis set jalur *independent*, yaitu:

Jalur 1: 1 – 2 – 3 – 4 – 5 – 6 – 7 – 8 – 9 – 10 – 12 – 13 – 14 – 15 – 16 – 18

Jalur 2: 1 – 2 – 3 – 4 – 6 – 7 – 8 – 9 – 10 – 11 – 12 – 13 – 14 – 15 – 16 – 18

Jalur 2: 1 – 2 – 3 – 4 – 6 – 7 – 8 – 9 – 10 – 12 – 13 – 14 – 15 – 16 – 17 – 18

Setelah mendapatkan urutan node dari tiap jalur *independent*, maka tahap selanjutnya adalah melakukan pengujian tiap jalurnya. Pengujian terhadap tiap jalur tersebut ditunjukkan oleh Tabel 4.17.

Tabel 4.17 Test Case Flowgraph Pengujian Unit Method Kelas Peringatan

Jalur independen	Kasus uji	Hasil yang diharapkan	Hasil Pengujian	Validasi
1	Menyimpan surat peringatan	Sistem akan menampilkan pesan "Surat peringatan berhasil ditambahkan"	Sistem akan menampilkan pesan "Surat peringatan berhasil ditambahkan"	V
2	Edit surat peringatan	Sistem akan menampilkan pesan "Data Berhasil diedit"	Sistem akan menampilkan pesan "Data Berhasil diedit"	V
3	Hapus surat peringatan	Sistem akan menampilkan pesan "Data telah dihapus"	Sistem akan menampilkan pesan "Data telah dihapus"	V

Dari tes uji pada pengujian unit *method* kelas peringatan pada sistem informasi pengolahan data pegawai berbasis web, dihasilkan 3 tes uji *valid* atau sesuai dengan yang diharapkan.

4. Pengujian Unit Kelas Verifikasi

```

verifikasi.php
public function Diterima_cuti(){
    include ('koneksi.php');
    $mysqli->query("STRAT TRANSACTION;");
    $edit = $mysqli->query("UPDATE `cuti` SET `status_skp` = 'Diterima' WHERE `id_cuti` ='$GET[Diterima]");
    if ($edit) {
        $res = $mysqli->query("COMMIT");
        if ($res) {
            echo "<meta http-equiv='refresh' content='0;url=./?h=admin/cuti'>";
        }
    }
}

public function Ditolak_cuti(){
    include ('koneksi.php');
    $mysqli->query("STRAT TRANSACTION;");
    $edit = $mysqli->query("UPDATE `cuti` SET `status_skp` = 'Ditolak', `status_dkn` = 'Ditolak' WHERE `id_cuti` ='$GET[Ditolak]");
    if ($edit) {
        $res = $mysqli->query("COMMIT");
        if ($res) {
            echo "<meta http-equiv='refresh' content='0;url=./?h=admin/cuti'>";
        }
    }
}

public function Diterima_izin(){
    include ('koneksi.php');
    $mysqli->query("STRAT TRANSACTION;");
    $edit = $mysqli->query("UPDATE `izin` SET `status_skp` = 'Diterima' WHERE `id_izin` ='$GET[Diterima]");
    if ($edit) {
        $res = $mysqli->query("COMMIT");
        if ($res) {
            echo "<meta http-equiv='refresh' content='0;url=./?h=admin/izin'>";
        }
    }
}

public function Ditolak_izin(){
    include ('koneksi.php');
    $mysqli->query("STRAT TRANSACTION;");
    $edit = $mysqli->query("UPDATE `izin` SET `status_skp` = 'Ditolak', `status_dkn` = 'Ditolak' WHERE `id_izin` ='$GET[Ditolak]");
    if ($edit) {
        $res = $mysqli->query("COMMIT");
        if ($res) {
            echo "<meta http-equiv='refresh' content='0;url=./?h=admin/izin'>";
        }
    }
}

public function Diterima_cuti_dkn(){
    include ('koneksi.php');
    $data=$mysqli->query("select * from cuti where id_cuti='$GET[Diterima]");
    $edit=$mysqli->fetch_array($data);
    $jns_cuti = $edit ['jns_cuti'];
    $lama = $edit ['lama'];
    $nm_pegawai = $edit ['nm_pegawai'];
    if ($jns_cuti == 'Cuti Tahunan'){
        $squer = $mysqli->query("UPDATE pegawai SET saldo_tahunan = saldo_tahunan - $lama WHERE nm_pegawai = '$nm_pegawai'");
    } else if ($jns_cuti == 'Cuti Besar'){
        $squer = $mysqli->query("UPDATE pegawai SET saldo_besar = saldo_besar - $lama WHERE nm_pegawai = '$nm_pegawai'");
    } else if ($jns_cuti == 'Cuti Sakit'){
        $squer = $mysqli->query("UPDATE pegawai SET saldo_sakit = saldo_sakit - $lama WHERE nm_pegawai = '$nm_pegawai'");
    } else if ($jns_cuti == 'Cuti Melahirkan'){
        $squer = $mysqli->query("UPDATE pegawai SET saldo_melahirkan = saldo_melahirkan - $lama WHERE nm_pegawai = '$nm_pegawai'");
    } else if ($jns_cuti == 'Cuti Karena Alasan Penting'){
        $squer = $mysqli->query("UPDATE pegawai SET saldo_penting = saldo_penting - $lama WHERE nm_pegawai = '$nm_pegawai'");
    } else if ($jns_cuti == 'Cuti di Luar Tanggungan Negara'){
        $squer = $mysqli->query("UPDATE pegawai SET saldo_diluar = saldo_diluar - $lama WHERE nm_pegawai = '$nm_pegawai'");
    }
    $mysqli->query("STRAT TRANSACTION;");
    $edit = $mysqli->query("UPDATE `cuti` SET `status_dkn` = 'Diterima' WHERE `id_cuti` ='$GET[Diterima]");
    if ($edit) {
        $res = $mysqli->query("COMMIT");
        if ($res) {
            echo "<meta http-equiv='refresh' content='0;url=./?h=dekan/cuti'>";
        }
    }
}

public function Ditolak_cuti_dkn(){
    include ('koneksi.php');
    $mysqli->query("STRAT TRANSACTION;");
    $edit = $mysqli->query("UPDATE `cuti` SET `status_dkn` = 'Ditolak' WHERE `id_cuti` ='$GET[Ditolak]");
    if ($edit) {
        $res = $mysqli->query("COMMIT");
        if ($res) {
            echo "<meta http-equiv='refresh' content='0;url=./?h=dekan/cuti'>";
        }
    }
}

public function Diterima_izin_dkn(){
    include ('koneksi.php');
    $mysqli->query("STRAT TRANSACTION;");
    $edit = $mysqli->query("UPDATE `izin` SET `status_dkn` = 'Diterima' WHERE `id_izin` ='$GET[Diterima]");
    if ($edit) {
        $res = $mysqli->query("COMMIT");
        if ($res) {
            echo "<meta http-equiv='refresh' content='0;url=./?h=dekan/izin'>";
        }
    }
}

public function Ditolak_izin_dkn(){
    include ('koneksi.php');
    $mysqli->query("STRAT TRANSACTION;");
    $edit = $mysqli->query("UPDATE `izin` SET `status_dkn` = 'Ditolak' WHERE `id_izin` ='$GET[Ditolak]");
    if ($edit) {
        $res = $mysqli->query("COMMIT");
        if ($res) {
            echo "<meta http-equiv='refresh' content='0;url=./?h=dekan/izin'>";
        }
    }
}

```

Gambar 4.95 Kode Program Method Kelas Verifikasi

Berdasarkan proses pengujian unit yang telah dilakukan sebelumnya, maka *method* kelas verifikasi akan menghasilkan *flowgraph* seperti yang ditunjukkan oleh Gambar 4.96.

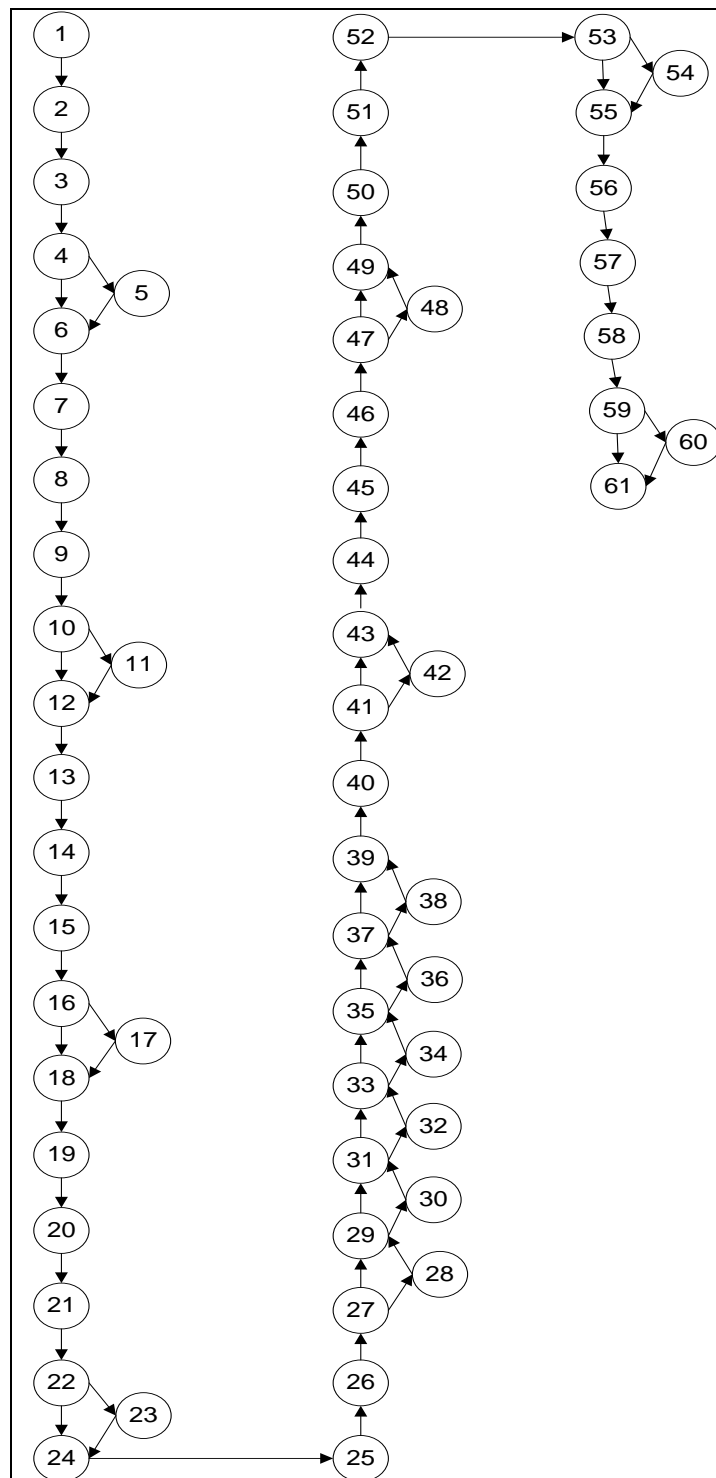

Gambar 4.96 Flowgraph Method Kelas Verifikasi

Setelah diketahui *flowgraph method* kelas verifikasi, maka selanjutnya akan dihitung *cyclomatic complexity* menggunakan persamaan $V(G) = E - N + 2$. $V(G)$ merupakan jumlah kompleksitas siklomatis, E atau *edge* merupakan garis penghubung antar node, dan N merupakan jumlah node itu sendiri.

$$\begin{aligned} V(G) &= 73 - 61 + 2 \\ &= 12 + 2 \\ &= 14 \end{aligned}$$

Berdasarkan hasil dari perhitungan kompleksitas siklomatis, maka didapatkan 14 basis set jalur *independent*, yaitu:

Jalur 1: 1 – 2 – 3 – 4 – 5 – 6 – 7 – 8 – 9 – 10 – 12 – 13 – 14 – 15 – 16 – 18 – 19 –
20 – 21 – 22 – 24 – 25 – 26 – 27 – 29 – 31 – 33 – 35 – 37 – 39 – 40 – 41
– 43 – 44 – 45 – 46 – 47 – 49 – 50 – 51 – 52 – 53 – 55 – 56 – 57 – 58 –
59 – 61

Jalur 2: 1 – 2 – 3 – 4 – 6 – 7 – 8 – 9 – 10 – 11 – 12 – 13 – 14 – 15 – 16 – 18 – 19 –
20 – 21 – 22 – 24 – 25 – 26 – 27 – 29 – 31 – 33 – 35 – 37 – 39 – 40 – 41
– 43 – 44 – 45 – 46 – 47 – 49 – 50 – 51 – 52 – 53 – 55 – 56 – 57 – 58 –
59 – 61

Jalur 3: 1 – 2 – 3 – 4 – 6 – 7 – 8 – 9 – 10 – 12 – 13 – 14 – 15 – 16 – 17 – 18 – 19 –
20 – 21 – 22 – 24 – 25 – 26 – 27 – 29 – 31 – 33 – 35 – 37 – 39 – 40 – 41
– 43 – 44 – 45 – 46 – 47 – 49 – 50 – 51 – 52 – 53 – 55 – 56 – 57 – 58 –
59 – 61

Jalur 4: 1 – 2 – 3 – 4 – 6 – 7 – 8 – 9 – 10 – 12 – 13 – 14 – 15 – 16 – 18 – 19 – 20 –
21 – 22 – 23 – 24 – 25 – 26 – 27 – 29 – 31 – 33 – 35 – 37 – 39 – 40 – 41

– 43 – 44 – 45 – 46 – 47 – 49 – 50 – 51 – 52 – 53 – 55 – 56 – 57 – 58 –
59 – 61

Jalur 5: 1 – 2 – 3 – 4 – 6 – 7 – 8 – 9 – 10 – 12 – 13 – 14 – 15 – 16 – 18 – 19 – 20 –
21 – 22 – 24 – 25 – 26 – 27 – 28 – 29 – 31 – 33 – 35 – 37 – 39 – 40 – 41
– 43 – 44 – 45 – 46 – 47 – 49 – 50 – 51 – 52 – 53 – 55 – 56 – 57 – 58 –
59 – 61

Jalur 6: 1 – 2 – 3 – 4 – 6 – 7 – 8 – 9 – 10 – 12 – 13 – 14 – 15 – 16 – 18 – 19 – 20 –
21 – 22 – 24 – 25 – 26 – 27 – 29 – 30 – 31 – 33 – 35 – 37 – 39 – 40 – 41
– 43 – 44 – 45 – 46 – 47 – 49 – 50 – 51 – 52 – 53 – 55 – 56 – 57 – 58 –
59 – 61

Jalur 7: 1 – 2 – 3 – 4 – 6 – 7 – 8 – 9 – 10 – 12 – 13 – 14 – 15 – 16 – 18 – 19 – 20 –
21 – 22 – 24 – 25 – 26 – 27 – 29 – 31 – 32 – 33 – 35 – 37 – 39 – 40 – 41
– 43 – 44 – 45 – 46 – 47 – 49 – 50 – 51 – 52 – 53 – 55 – 56 – 57 – 58 –
59 – 61

Jalur 8: 1 – 2 – 3 – 4 – 6 – 7 – 8 – 9 – 10 – 12 – 13 – 14 – 15 – 16 – 18 – 19 – 20 –
21 – 22 – 24 – 25 – 26 – 27 – 29 – 31 – 33 – 34 – 35 – 37 – 39 – 40 – 41
– 43 – 44 – 45 – 46 – 47 – 49 – 50 – 51 – 52 – 53 – 55 – 56 – 57 – 58 –
59 – 61

Jalur 9: 1 – 2 – 3 – 4 – 6 – 7 – 8 – 9 – 10 – 12 – 13 – 14 – 15 – 16 – 18 – 19 – 20 –
21 – 22 – 24 – 25 – 26 – 27 – 29 – 31 – 33 – 35 – 36 – 37 – 39 – 40 – 41
– 43 – 44 – 45 – 46 – 47 – 49 – 50 – 51 – 52 – 53 – 55 – 56 – 57 – 58 –
59 – 61

Jalur 10: 1 – 2 – 3 – 4 – 6 – 7 – 8 – 9 – 10 – 12 – 13 – 14 – 15 – 16 – 18 – 19 – 20
– 21 – 22 – 24 – 25 – 26 – 27 – 29 – 31 – 33 – 35 – 37 – 38 – 39 – 40 –

41 – 43 – 44 – 45 – 46 – 47 – 49 – 50 – 51 – 52 – 53 – 55 – 56 – 57 – 58
– 59 – 61

Jalur 11: 1 – 2 – 3 – 4 – 6 – 7 – 8 – 9 – 10 – 12 – 13 – 14 – 15 – 16 – 18 – 19 – 20
– 21 – 22 – 24 – 25 – 26 – 27 – 29 – 31 – 33 – 35 – 37 – 39 – 40 – 41 –
42 – 43 – 44 – 45 – 46 – 47 – 49 – 50 – 51 – 52 – 53 – 55 – 56 – 57 – 58
– 59 – 61

Jalur 12: 1 – 2 – 3 – 4 – 6 – 7 – 8 – 9 – 10 – 12 – 13 – 14 – 15 – 16 – 18 – 19 – 20
– 21 – 22 – 24 – 25 – 26 – 27 – 29 – 31 – 33 – 35 – 37 – 39 – 40 – 41 –
43 – 44 – 45 – 46 – 47 – 48 – 49 – 50 – 51 – 52 – 53 – 55 – 56 – 57 – 58
– 59 – 61

Jalur 13: 1 – 2 – 3 – 4 – 6 – 7 – 8 – 9 – 10 – 12 – 13 – 14 – 15 – 16 – 18 – 19 – 20
– 21 – 22 – 24 – 25 – 26 – 27 – 29 – 31 – 33 – 35 – 37 – 39 – 40 – 41 –
43 – 44 – 45 – 46 – 47 – 49 – 50 – 51 – 52 – 53 – 54 – 55 – 56 – 57 – 58
– 59 – 61

Jalur 14: 1 – 2 – 3 – 4 – 6 – 7 – 8 – 9 – 10 – 12 – 13 – 14 – 15 – 16 – 18 – 19 – 20
– 21 – 22 – 24 – 25 – 26 – 27 – 29 – 31 – 33 – 35 – 37 – 39 – 40 – 41 –
43 – 44 – 45 – 46 – 47 – 49 – 50 – 51 – 52 – 53 – 55 – 56 – 57 – 58 – 59
– 60 – 61

Setelah mendapatkan urutan node dari tiap jalur *independent*, maka tahap selanjutnya adalah melakukan pengujian tiap jalurnya. Pengujian terhadap tiap jalur tersebut ditunjukkan oleh Tabel 4.18.

Tabel 4.18 Test Case Flowgraph Pengujian Unit Method Kelas Verifikasi

Jalur independen	Kasus uji	Hasil yang diharapkan	Hasil Pengujian	Validasi
1	Verifikasi terima pengajuan cuti oleh	Sistem akan menyimpan	Sistem akan menyimpan verifikasi	V

	staff kepegawaian	verifikasi terima pengajuan cuti oleh staff kepegawaian	terima pengajuan cuti oleh staff kepegawaian	
2	Verifikasi tolak pengajuan cuti oleh staff kepegawaian	Sistem akan menyimpan verifikasi tolak pengajuan cuti oleh staff kepegawaian	Sistem akan menyimpan verifikasi tolak pengajuan cuti oleh staff kepegawaian	V
3	Verifikasi terima pengajuan surat izin oleh staff kepegawaian	Sistem akan menyimpan verifikasi terima pengajuan surat izin oleh staff kepegawaian	Sistem akan menyimpan verifikasi terima pengajuan surat izin oleh staff kepegawaian	V
4	Verifikasi tolak pengajuan surat izin oleh staff kepegawaian	Sistem akan menyimpan verifikasi toak pengajuan surat izin oleh staff kepegawaian	Sistem akan menyimpan verifikasi toak pengajuan surat izin oleh staff kepegawaian	V
5	Verifikasi terima pengajuan cuti tahunan oleh dekan	Sistem akan mengurangi saldo cuti tahunan sesuai dengan lama cuti	Sistem akan mengurangi saldo cuti tahunan sesuai dengan lama cuti	V
6	Verifikasi terima pengajuan cuti besar oleh dekan	Sistem akan mengurangi saldo cuti besar sesuai dengan lama cuti	Sistem akan mengurangi saldo cuti besar sesuai dengan lama cuti	V
7	Verifikasi terima pengajuan cuti sakit oleh dekan	Sistem akan mengurangi saldo cuti sakit sesuai dengan lama cuti	Sistem akan mengurangi saldo cuti sakit sesuai dengan lama cuti	V
8	Verifikasi terima pengajuan cuti melahirkan oleh dekan	Sistem akan mengurangi saldo cuti melahirkan sesuai dengan lama cuti	Sistem akan mengurangi saldo cuti melahirkan sesuai dengan lama cuti	V
9	Verifikasi terima pengajuan cuti karena alasan penting oleh dekan	Sistem akan mengurangi saldo cuti karena alasan penting sesuai dengan lama cuti	Sistem akan mengurangi saldo cuti karena alasan penting sesuai dengan lama cuti	V
10	Verifikasi terima pengajuan cuti di luar tanggungan negara oleh dekan	Sistem akan mengurangi saldo cuti di luar tanggungan negara sesuai dengan lama cuti	Sistem akan mengurangi saldo cuti di luar tanggungan negara sesuai dengan lama cuti	V
11	Verifikasi terima pengajuan cuti oleh dekan	Sistem akan menyimpan verifikasi terima pengajuan cuti oleh dekan	Sistem akan menyimpan verifikasi terima pengajuan cuti oleh dekan	V
12	Verifikasi tolak pengajuan cuti oleh dekan	Sistem akan menyimpan verifikasi tolak pengajuan cuti oleh dekan	Sistem akan menyimpan verifikasi tolak pengajuan cuti oleh dekan	V
13	Verifikasi terima pengajuan surat izin oleh dekan	Sistem akan menyimpan verifikasi terima pengajuan surat izin oleh dekan	Sistem akan menyimpan verifikasi terima pengajuan surat izin oleh dekan	V
14	Verifikasi tolak	Sistem akan	Sistem akan	V

	pengajuan surat izin oleh dekan	menyimpan verifikasi tolak pengajuan surat izin oleh dekan	menyimpan verifikasi tolak pengajuan surat izin oleh dekan	
--	---------------------------------	--	--	--

Dari tes uji pada pengujian unit *method* kelas verifikasi pada sistem informasi pengolahan data pegawai berbasis web, dihasilkan 14 tes uji *valid* atau sesuai dengan yang diharapkan.

4.6.2 Acceptance Testing

Acceptance testing pada sistem informasi pengolahan data pegawai berbasis web menggunakan pengujian *Blackbox Testing*, penulis melakukan uji coba terhadap sistem yang telah dibangun dengan hasil sebagai berikut dengan bukti dapat dilihat pada tabel-tabel berikut:

1. Pengujian Halaman Staff Kepegawaian

Pengujian halaman staff kepegawaian merupakan pengujian yang dilakukan pengguna sebagai staff kepegawaian. Berikut hasil pengujian halaman staff kepegawaian:

Tabel 4.19 Hasil Pengujian yang dilakukan oleh Staff Kepegawaian

No	Fungsi yang diuji	Cara pengujian	Halaman yang diharapkan	Hasil pengujian
1.	<i>Login</i>	Staff kepegawaian memasukkan <i>username</i> dan <i>password</i>	Staff kepegawaian masuk ke halaman staff kepegawaian	<input checked="" type="checkbox"/> Berhasil <input type="checkbox"/> Tidak Berhasil
2.	Data User	Klik menu data user login	Staff kepegawaian dapat melihat data user	<input checked="" type="checkbox"/> Berhasil <input type="checkbox"/> Tidak Berhasil
3.	Data Pegawai	Klik menu data master, pilih pegawai	Staff kepegawaian dapat melihat data pegawai	<input checked="" type="checkbox"/> Berhasil <input type="checkbox"/> Tidak Berhasil
4.	Tambah pegawai	Masukkan data pegawai	Staff kepegawaian dapat menambahkan data pegawai	<input checked="" type="checkbox"/> Berhasil <input type="checkbox"/> Tidak Berhasil
5.	Detail pegawai	Klik detail pegawai	Staff kepegawaian dapat melihat data pegawai secara detail	<input checked="" type="checkbox"/> Berhasil <input type="checkbox"/> Tidak Berhasil
6.	Edit pegawai	Klik edit pegawai	Staff kepegawaian dapat mengedit data pegawai	<input checked="" type="checkbox"/> Berhasil <input type="checkbox"/> Tidak Berhasil
7.	Hapus pegawai	Klik hapus pegawai	Staff kepegawaian dapat menghapus data pegawai	<input checked="" type="checkbox"/> Berhasil <input type="checkbox"/> Tidak Berhasil

8.	Pangkat	Klik menu data master, pilih pangkat	Staff kepegawaian dapat melihat data pangkat	<input checked="" type="checkbox"/> Berhasil <input type="checkbox"/> Tidak Berhasil
9.	Tambah pangkat	Masukkan data pangkat	Staff kepegawaian dapat menambahkan data pangkat	<input checked="" type="checkbox"/> Berhasil <input type="checkbox"/> Tidak Berhasil
10.	Edit pangkat	Klik edit pangkat	Staff kepegawaian dapat mengedit data pangkat	<input checked="" type="checkbox"/> Berhasil <input type="checkbox"/> Tidak Berhasil
11.	Hapus pangkat	Klik hapus pangkat	Staff kepegawaian dapat menghapus data pangkat	<input checked="" type="checkbox"/> Berhasil <input type="checkbox"/> Tidak Berhasil
12.	Jabatan	Klik menu data master, pilih jabatan	Staff kepegawaian dapat melihat data jabatan	<input checked="" type="checkbox"/> Berhasil <input type="checkbox"/> Tidak Berhasil
13.	Tambah jabatan	Masukkan data jabatan	Staff kepegawaian dapat menambahkan data jabatan	<input checked="" type="checkbox"/> Berhasil <input type="checkbox"/> Tidak Berhasil
14.	Edit jabatan	Klik edit jabatan	Staff kepegawaian dapat mengedit data jabatan	<input checked="" type="checkbox"/> Berhasil <input type="checkbox"/> Tidak Berhasil
15.	Hapus jabatan	Klik hapus jabatan	Staff kepegawaian dapat menghapus data jabatan	<input checked="" type="checkbox"/> Berhasil <input type="checkbox"/> Tidak Berhasil
16.	Golongan	Klik menu data master, pilih golongan	Staff kepegawaian dapat melihat data golongan	<input checked="" type="checkbox"/> Berhasil <input type="checkbox"/> Tidak Berhasil
17.	Tambah golongan	Masukkan data golongan	Staff kepegawaian dapat menambahkan data golongan	<input checked="" type="checkbox"/> Berhasil <input type="checkbox"/> Tidak Berhasil
18.	Edit golongan	Klik edit golongan	Staff kepegawaian dapat mengedit data golongan	<input checked="" type="checkbox"/> Berhasil <input type="checkbox"/> Tidak Berhasil
19.	Hapus golongan	Klik hapus golongan	Staff kepegawaian dapat menghapus data golongan	<input checked="" type="checkbox"/> Berhasil <input type="checkbox"/> Tidak Berhasil
20.	Saldo cuti	Klik menu data master, pilih saldo cuti	Staff kepegawaian dapat melihat data saldo cuti	<input checked="" type="checkbox"/> Berhasil <input type="checkbox"/> Tidak Berhasil
21.	Reset saldo cuti	Klik reset ulang saldo cuti	Staff kepegawaian dapat me-reset ulang saldo cuti pegawai	<input checked="" type="checkbox"/> Berhasil <input type="checkbox"/> Tidak Berhasil
22.	Jenis cuti	Klik menu data master, pilih jenis cuti	Staff kepegawaian dapat melihat jenis cuti	<input checked="" type="checkbox"/> Berhasil <input type="checkbox"/> Tidak Berhasil
23.	Tambah jenis cuti	Masukkan data jenis cuti	Staff kepegawaian dapat menambahkan jenis cuti	<input checked="" type="checkbox"/> Berhasil <input type="checkbox"/> Tidak Berhasil
24.	Edit jenis cuti	Klik edit jenis cuti	Staff kepegawaian dapat mengedit jenis cuti	<input checked="" type="checkbox"/> Berhasil <input type="checkbox"/> Tidak Berhasil
25.	Hapus jenis cuti	Klik hapus jenis cuti	Staff kepegawaian dapat menghapus jenis cuti	<input checked="" type="checkbox"/> Berhasil <input type="checkbox"/> Tidak Berhasil
26.	Alasan izin	Klik menu data master, pilih alasan izin	Staff kepegawaian dapat melihat alasan izin	<input checked="" type="checkbox"/> Berhasil <input type="checkbox"/> Tidak Berhasil
27.	Tambah alasan izin	Masukkan data alasan izin	Staff kepegawaian dapat menambahkan data golongan	<input checked="" type="checkbox"/> Berhasil <input type="checkbox"/> Tidak Berhasil
28.	Edit alasan izin	Klik edit alasan izin	Staff kepegawaian dapat mengedit alasan izin	<input checked="" type="checkbox"/> Berhasil <input type="checkbox"/> Tidak Berhasil
29.	Hapus alasan izin	Klik hapus alasan izin	Staff kepegawaian dapat menghapus alasan izin	<input checked="" type="checkbox"/> Berhasil <input type="checkbox"/> Tidak Berhasil
30.	Data cuti	Pilih menu kelola cuti	Staff kepegawaian dapat melihat data pengajuan surat cuti	<input checked="" type="checkbox"/> Berhasil <input type="checkbox"/> Tidak Berhasil
31.	Tambah cuti	Mengisi data pengajuan cuti	Staff kepegawaian dapat menambahkan pengajuan cuti	<input checked="" type="checkbox"/> Berhasil <input type="checkbox"/> Tidak Berhasil
32.	Detail cuti	Pilih detail pengajuan cuti	Staff kepegawaian dapat melihat detail pengajuan cuti	<input checked="" type="checkbox"/> Berhasil <input type="checkbox"/> Tidak Berhasil
33.	Edit cuti	Pilih edit pengajuan cuti	Staff kepegawaian dapat mengedit pengajuan cuti	<input checked="" type="checkbox"/> Berhasil <input type="checkbox"/> Tidak Berhasil
34.	Hapus cuti	Pilih hapus	Staff kepegawaian dapat	<input checked="" type="checkbox"/> Berhasil

		pengajuan cuti	menghapus pengajuan cuti	<input type="checkbox"/> Tidak Berhasil
35.	Terima pengajuan cuti	Klik tombol terima	Staff kepegawaian dapat menerima pengajuan cuti, dan akan dilanjutkan oleh dekan	<input checked="" type="checkbox"/> Berhasil <input type="checkbox"/> Tidak Berhasil
36.	Tolak pengajuan cuti	Klik tombol tolak	Staff kepegawaian dapat menolak pengajuan cuti	<input checked="" type="checkbox"/> Berhasil <input type="checkbox"/> Tidak Berhasil
37.	Data surat izin	Pilih menu kelola surat izin	Staff kepegawaian dapat melihat data pengajuan surat izin	<input checked="" type="checkbox"/> Berhasil <input type="checkbox"/> Tidak Berhasil
38.	Tambah surat izin	Mengisi data pengajuan surat izin	Staff kepegawaian dapat menambahkan pengajuan surat izin	<input checked="" type="checkbox"/> Berhasil <input type="checkbox"/> Tidak Berhasil
39.	Detail surat izin	Pilih detail pengajuan surat izin	Staff kepegawaian dapat melihat detail pengajuan surat izin	<input checked="" type="checkbox"/> Berhasil <input type="checkbox"/> Tidak Berhasil
40.	Edit surat izin	Pilih edit pengajuan surat izin	Staff kepegawaian dapat mengedit pengajuan surat izin	<input checked="" type="checkbox"/> Berhasil <input type="checkbox"/> Tidak Berhasil
41.	Hapus surat izin	Pilih hapus pengajuan surat izin pegawai	Staff kepegawaian dapat menghapus pengajuan surat izin	<input checked="" type="checkbox"/> Berhasil <input type="checkbox"/> Tidak Berhasil
42.	Terima pengajuan surat izin	Klik tombol terima	Staff kepegawaian dapat menerima pengajuan surat izin, dan akan dilanjutkan oleh dekan	<input checked="" type="checkbox"/> Berhasil <input type="checkbox"/> Tidak Berhasil
43.	Tolak pengajuan surat izin	Klik tombol tolak	Staff kepegawaian dapat menolak pengajuan surat izin	<input checked="" type="checkbox"/> Berhasil <input type="checkbox"/> Tidak Berhasil
44.	Data surat peringatan	Pilih menu kelola surat peringatan	Staff kepegawaian dapat melihat data surat peringatan	<input checked="" type="checkbox"/> Berhasil <input type="checkbox"/> Tidak Berhasil
45.	Tambah surat peringatan	Mengisi data surat peringatan	Staff kepegawaian dapat menambahkan surat peringatan	<input checked="" type="checkbox"/> Berhasil <input type="checkbox"/> Tidak Berhasil
46.	Edit surat peringatan	Pilih edit surat peringatan	Staff kepegawaian dapat mengedit surat peringatan	<input checked="" type="checkbox"/> Berhasil <input type="checkbox"/> Tidak Berhasil
47.	Hapus surat peringatan	Pilih hapus surat peringatan	Staff kepegawaian dapat menghapus surat peringatan	<input checked="" type="checkbox"/> Berhasil <input type="checkbox"/> Tidak Berhasil
48.	Laporan pegawai	Klik menu laporan, pilih data pegawai	Staff kepegawaian dapat melihat laporan data pegawai serta mencetak laporan pegawai	<input checked="" type="checkbox"/> Berhasil <input type="checkbox"/> Tidak Berhasil
49.	Laporan cuti	Klik menu laporan, pilih data cuti	Staff kepegawaian dapat melihat laporan data pengajuan cuti serta mencetak laporan pengajuan cuti	<input checked="" type="checkbox"/> Berhasil <input type="checkbox"/> Tidak Berhasil
50.	Laporan surat izin	Klik menu laporan, pilih data surat izin	Staff kepegawaian dapat melihat laporan data pengajuan surat izin serta mencetak laporan pengajuan surat izin	<input checked="" type="checkbox"/> Berhasil <input type="checkbox"/> Tidak Berhasil
51.	Laporan surat peringatan	Klik menu laporan, pilih data surat peringatan	Staff kepegawaian dapat melihat laporan surat peringatan pegawai serta mencetak laporan surat peringatan	<input checked="" type="checkbox"/> Berhasil <input type="checkbox"/> Tidak Berhasil
52.	Ganti <i>password</i>	Klik nama user, pilih ganti <i>password</i>	Staff kepegawaian dapat mengganti <i>password</i>	<input checked="" type="checkbox"/> Berhasil <input type="checkbox"/> Tidak Berhasil
53.	Logout	Klik nama user, pilih ganti <i>logout</i>	Staff kepegawaian keluar dari halaman staff kepegawaian	<input checked="" type="checkbox"/> Berhasil <input type="checkbox"/> Tidak Berhasil

Dari hasil pengujian diatas, staff kepegawaian sukses menggunakan sistem dimana staff kepegawaian melakukan *input* data pegawai, *input* data cuti, surat izin dan surat peringatan. Staff kepegawaian juga dapat menerima/menolak pengajuan yang diajukan pegawai, sebelum diteruskan kepada dekan.

2. Pengujian Halaman Dekan

Pengujian halaman dekan merupakan pengujian yang dilakukan pengguna sebagai dekan (pimpinan). Berikut hasil pengujian halaman dekan:

Tabel 4.20 Hasil Pengujian yang dilakukan oleh Dekan

No	Fungsi yang diuji	Cara pengujian	Halaman yang diharapkan	Hasil pengujian
1.	<i>Login</i>	Dekan memasukkan <i>username</i> dan <i>password</i>	Dekan masuk ke halaman dekan	<input checked="" type="checkbox"/> Berhasil <input type="checkbox"/> Tidak Berhasil
2.	Verifikasi cuti	Klik menu verifikasi cuti	Dekan dapat melihat data pengajuan cuti	<input checked="" type="checkbox"/> Berhasil <input type="checkbox"/> Tidak Berhasil
3.	Terima	Klik tombol terima	Dekan dapat menerima pengajuan cuti	<input checked="" type="checkbox"/> Berhasil <input type="checkbox"/> Tidak Berhasil
4.	Tolak	Klik tombol tolak	Dekan dapat menolak pengajuan cuti	<input checked="" type="checkbox"/> Berhasil <input type="checkbox"/> Tidak Berhasil
5.	Verifikasi surat izin	Klik menu verifikasi surat izin	Dekan dapat melihat data pengajuan surat izn	<input checked="" type="checkbox"/> Berhasil <input type="checkbox"/> Tidak Berhasil
6.	Terima	Klik tombol terima	Dekan dapat menerima pengajuan surat izin	<input checked="" type="checkbox"/> Berhasil <input type="checkbox"/> Tidak Berhasil
7.	Tolak	Klik tombol tolak	Dekan dapat menolak pengajuan surat izin	<input checked="" type="checkbox"/> Berhasil <input type="checkbox"/> Tidak Berhasil
8.	Kelola surat peringatan	Klik menu kelola surat peringatan	Dekan dapat melihat data surat peringatan	<input checked="" type="checkbox"/> Berhasil <input type="checkbox"/> Tidak Berhasil
9.	Tambah surat peringatan	Masukkan data pegawai yang akan menerima surat peringatan	Dekan dapat menambah data surat peringatan	<input checked="" type="checkbox"/> Berhasil <input type="checkbox"/> Tidak Berhasil
10.	Edit surat peringatan	Klik tombol edit surat peringatan	Dekan dapat mengubah data surat peringatan	<input checked="" type="checkbox"/> Berhasil <input type="checkbox"/> Tidak Berhasil
11.	Hapus data surat peringatan	Klik tombol hapus data surat peringatan	Dekan dapat menghapus data surat peringatan	<input checked="" type="checkbox"/> Berhasil <input type="checkbox"/> Tidak Berhasil
12.	Laporan pegawai	Klik menu laporan, pilih data pegawai	Dekan dapat melihat laporan data pegawai	<input checked="" type="checkbox"/> Berhasil <input type="checkbox"/> Tidak Berhasil
13.	Laporan cuti	Klik menu laporan, pilih data cuti	Dekan dapat melihat laporan data pengajuan cuti	<input checked="" type="checkbox"/> Berhasil <input type="checkbox"/> Tidak Berhasil
14.	Laporan surat izin	Klik menu laporan, pilih data surat izin	Dekan dapat melihat laporan data pengajuan surat izin	<input checked="" type="checkbox"/> Berhasil <input type="checkbox"/> Tidak Berhasil
15.	Laporan surat peringatan	Klik menu laporan, pilih data surat peringatan	Dekan dapat melihat laporan surat peringatan pegawai	<input checked="" type="checkbox"/> Berhasil <input type="checkbox"/> Tidak Berhasil
16.	Ganti	Klik nama user, pilih	Dekan dapat mengganti	<input checked="" type="checkbox"/> Berhasil

	<i>password</i>	<i>ganti password</i>	<i>password</i>	<input type="checkbox"/> Tidak Berhasil
17.	Logout	Klik nama user, pilih ganti <i>logout</i>	Dekan keluar dari halaman dekan	<input checked="" type="checkbox"/> Berhasil <input type="checkbox"/> Tidak Berhasil

Dari hasil pengujian diatas, dekan sukses menggunakan sistem dimana dekan melakukan verifikasi (terima/tolak) pengajuan cuti/surat izin, dan mengelola surat peringatan yang akan diberikan kepada pegawai. Dekan juga bisa melihat laporan pegawai, laporan pengajuan cuti/surat izin, dan laporan surat peringatan.

3. Pengujian Halaman Pegawai

Pengujian halaman pegawai merupakan pengujian yang dilakukan pengguna sebagai pegawai. Berikut hasil pengujian halaman pegawai:

Tabel 4.21 Hasil Pengujian yang dilakukan oleh Pegawai

No	Fungsi yang diuji	Cara pengujian	Halaman yang diharapkan	Hasil pengujian
1.	<i>Login</i>	Pegawai memasukkan <i>username</i> dan <i>password</i>	Pegawai masuk ke halaman pegawai	<input checked="" type="checkbox"/> Berhasil <input type="checkbox"/> Tidak Berhasil
2.	Biodata	Klik menu biodata diri	Pegawai dapat melihat biodata diri	<input checked="" type="checkbox"/> Berhasil <input type="checkbox"/> Tidak Berhasil
3.	Edit biodata	Klik tombol edit biodata	Pegawai dapat mengubah biodata	<input checked="" type="checkbox"/> Berhasil <input type="checkbox"/> Tidak Berhasil
4.	Pengajuan cuti	Klik menu pengajuan cuti	Pegawai dapat melihat pengajuan cuti	<input checked="" type="checkbox"/> Berhasil <input type="checkbox"/> Tidak Berhasil
5.	Tambah pengajuan cuti	Masukkan data pengajuan cuti	Pegawai dapat menambah data pengajuan cuti	<input checked="" type="checkbox"/> Berhasil <input type="checkbox"/> Tidak Berhasil
6.	Detail pengajuan cuti	Klik tombol detail pengajuan cuti	Pegawai dapat melihat detail data pengajuan cuti	<input checked="" type="checkbox"/> Berhasil <input type="checkbox"/> Tidak Berhasil
7.	Edit pengajuan cuti	Klik tombol edit pengajuan cuti	Pegawai dapat mengubah data pengajuan cuti	<input checked="" type="checkbox"/> Berhasil <input type="checkbox"/> Tidak Berhasil
8.	Hapus pengajuan cuti	Klik tombol hapus data pengajuan cuti	Pegawai dapat menghapus data pengajuan cuti yang masih berstatus "menunggu konfirmasi"	<input checked="" type="checkbox"/> Berhasil <input type="checkbox"/> Tidak Berhasil
9.	Pengajuan surat izin	Klik menu pengajuan surat izin	Pegawai dapat melihat pengajuan surat izin	<input checked="" type="checkbox"/> Berhasil <input type="checkbox"/> Tidak Berhasil
10.	Tambah pengajuan surat izin	Masukkan data pengajuan surat izin	Pegawai dapat menambah data pengajuan surat izin	<input checked="" type="checkbox"/> Berhasil <input type="checkbox"/> Tidak Berhasil
11.	Detail pengajuan	Klik tombol detail pengajuan surat izin	Pegawai dapat mengubah data pengajuan surat izin	<input checked="" type="checkbox"/> Berhasil <input type="checkbox"/> Tidak Berhasil

	surat izin			
12.	Edit pengajuan surat izin	Klik tombol edit pengajuan surat izin	Pegawai dapat melihat detail data pengajuan surat izin	<input checked="" type="checkbox"/> Berhasil <input type="checkbox"/> Tidak Berhasil
13.	Hapus pengajuan surat izin	Klik tombol hapus data pengajuan surat izin	Pegawai dapat menghapus data pengajuan surat izin yang masih berstatus "menunggu konfirmasi"	<input checked="" type="checkbox"/> Berhasil <input type="checkbox"/> Tidak Berhasil
14.	Surat peringatan	Klik tombol surat peringatan	Pegawai dapat melihat surat peringatan yang diberikan	<input checked="" type="checkbox"/> Berhasil <input type="checkbox"/> Tidak Berhasil
15.	Ganti <i>password</i>	Klik nama user, pilih ganti <i>password</i>	Pegawai dapat mengganti <i>password</i>	<input checked="" type="checkbox"/> Berhasil <input type="checkbox"/> Tidak Berhasil
16.	Logout	Klik nama user, pilih ganti <i>logout</i>	Pegawai keluar dari halaman pegawai	<input checked="" type="checkbox"/> Berhasil <input type="checkbox"/> Tidak Berhasil

Dari hasil pengujian diatas, pegawai sukses menggunakan sistem dimana pegawai melakukan pengajuan cuti/surat izin, melihat surat peringatan yang diberikan oleh dekan dan mengisi data diri, pendidikan, orang tua, pasangan, dan anak. Pegawai juga dapat menambah, menghapus data anak, pendidikan, dan mengubah data diri, orang tua, dan pasangan.