

LAMPIRAN I

**SURAT KETERANGAN PEMBIMBING, LEMBAR
KONSULTASI PEMBIMBING, LEMBAR
KONSULTASI PENGUJI DAN HASIL UJI PLAGIASI**

SK Pembimbing



KEMENTERIAN AGAMA REPUBLIK INDONESIA
UNIVERSITAS ISLAM NEGERI (UIN) RADEN FATAH PALEMBANG
FAKULTAS SAINS DAN TEKNOLOGI
 Jl. Pangeran Ratu No. 475 Kel. Lima Ulu Kec. Jakabaring Palembang 30452
 Telepon: (0711) 354868 Faximila (0711) 356209
 Website: www.saintek.radenfatah.ac.id



SURAT KEPUTUSAN DEKAN FAKULTAS PSIKOLOGI
UIN RADEN FATAH PALEMBANG
NOMOR : B.133 / Un.09 / IX / PP.1.2 / 02 / 2024

Tentang

PENUNJUKKAN PEMBIMBING TUGAS AKHIR STRATA SATU (S1)

- MENIMBANG :**
1. Bahwa untuk dapat menyusun Tugas Akhir yang baik, mahasiswa perlu dibimbing oleh tenaga ahli sebagai dosen pembimbing yang bertanggung jawab untuk membimbing mahasiswa dalam rangka penyelesaian penyusunan Tugas Akhir.
 2. Bahwa untuk kelancaran tugas-tugas pokok tersebut perlu dikeluarkan Surat Keputusan Dekan;
 3. Bahwa dalam rangka mempercepat masa studi mahasiswa Fakultas Psikologi dalam proses pembimbingan;
 4. Surat penunjukan Pembimbing *An. Ira Novri Anggraini* tanggal, 06 Februari 2024.
- MENGINGAT :**
1. Peraturan Menteri Agama No.53 Tahun 2015 tentang organisasi dan tata kerja UIN Raden Fatah Palembang.
 2. Peraturan Menteri Pendidikan dan Kebudayaan Republik Indonesia Nomo 3 Tahun 2020 tentang Standar Nasional Pendidikan Tinggi;
 3. Peraturan Badan Akreditasi Nasional Perguruan Tinggi Nomor 5 Tahun 2015 tentang Instrumen Akreditasi Program Studi;
 4. Instruksi Menteri Agama RI No.8/152/1994 tentang Pelaksanaan SKS Program S1 UIN Raden Fatah;
 5. Pedoman Akademik UIN Raden Fatah Raden Fatah Tahun 2021;
 6. Pedoman Akademik Fakultas Psikologi UIN Raden Fatah Tahun 2021
 7. Pedoman Tugas Akhir Fakultas Psikologi Tahun 2022

MEMUTUSKAN

MENETAPKAN:
 Pertama

Menunjuk Saudara :

	N A M A	N I P
PEMBIMBING	Kusumasari K. Hima Darmayanti, M.Si	199107312020122014

Dosen Fakultas Psikologi UIN Raden Fatah Palembang sebagai Pembimbing Tugas Akhir Mahasiswa Fakultas Psikologi atas nama Saudara :

N a m a : Ira Novri Anggraini
 N i m : 2030901204
 Program Studi : Psikologi Islam
 Judul Skripsi : Pengaruh Kecerdasan Emosional terhadap *School Burnout* pada Siswa dan Siswi SMA Muhammadiyah 8 Palembang

TMT bimbingan : 06 Februari 2024 - 2023 s/d 06 Agustus 2024 (Selama 6 Bulan)

Kedua : Kepada pembimbing tersebut diberi hak sepenuhnya untuk merevisi Judul/kerangka Tugas Akhir tersebut dengan sepengetahuan Fakultas.

Ketiga : Keputusan ini mulai berlaku sejak tanggal ditetapkan dengan ketentuan bahwa segala sesuatu akan diubah/dibetulkan sebagaimana mestinya apabila dikemudian hari ternyata terdapat kekeliruan dalam penetapannya.

DITETAPKAN : DI PALEMBANG
 PADA TANGGAL : 06 Februari 2024

D e k a n,

Zuhdiyah

Tembusan :

1. Rektor UIN Raden Fatah Palembang
2. Ketua Prodi Psikologi Islam pada Fakultas Psikologi
3. Mahasiswa yang bersangkutan



Lembar Konsultasi Pembimbing





**PROGRAM STUDI PSIKOLOGI ISLAM
FAKULTAS PSIKOLOGI
UNIVERSITAS ISLAM NEGERI RADEN FATAH PALEMBANG**

LEMBAR KONSULTASI

Nama : Ira Novri Anggralni
 NIM : 2030901204
 Fakultas/Jurusan : Psikologi/Psikologi Islam
 Pembimbing : Kusumasari Kartika Hima Darmayanti, M.Si.
 Judul Skripsi : Pengaruh Kecerdasan Emosional Terhadap School Burnout Pada Siswa dan Siswi SMA Muhammadiyah 8 Palembang

No	Hari/Tanggal	Hal yang dikonsultasikan	Paraf
1.	19 / 03 / 24	<ul style="list-style-type: none"> - Revisi Bab 1-3 - Bab 1 : teori, Fenomena, Arah - Bab 2 : faktor dan aspek serta definisi menurut perspektif Islam, Arah - Bab 3 : Tabel tidak sesuai - uji validitas dan reliabilitas tidak sesuai 	
2.	3 / 03 / 24	- Revisi Bab 1-3	

3.	18 / 2024 01	Kuisi Bab 1-3 - sitasi - tabel - Pengujian mesin salah.	
4.	25 / 2024 01	Acc Bab 1-3 Acc alat ukur	
5.	28 / 03 - 2024	Revisi Bab 4 & 5	

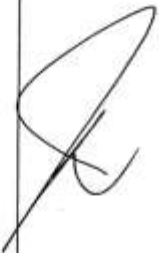
6.	05 / -2021 / 1	Acc Bab 1-5	
7.			
8.			

Lembar Konsultasi Penguji I



PROGRAM STUDI PSIKOLOGI ISLAM
 FAKULTAS PSIKOLOGI
 UNIVERSITAS ISLAM NEGERI RADEN FATAH PALEMBANG

LEMBAR KONSULTASI

Nama : Ira Novri Anggraini
 NIM : 2030901204
 Fakultas/Jurusan : Psikologi/Psikologi Islam
 Penguji I : Budiman, Ph.D.Psy
 Judul Skripsi : Pengaruh Kecerdasan Emosional Terhadap *School Burnout*
 Siswa di SMA Muhammadiyah 8 Palembang

No	Hari/Tanggal	Hal yang dikonsultasikan	Paraf
1.	6 / 6 - 2024	Revisi Bab I - Bab 5	
2.	7 / 6 - 2024	Revisi Bab II - penyusunan	

	10/6 - 2019	All people	B
3.			
4.			
5.			

Lembar Konsultasi Penguji II



PROGRAM STUDI PSIKOLOGI ISLAM
 FAKULTAS PSIKOLOGI
 UNIVERSITAS ISLAM NEGERI RADEN FATAH PALEMBANG

LEMBAR KONSULTASI

Nama : Ira Novri Anggraini
 NIM : 2030901204
 Fakultas/Jurusan : Psikologi/Psikologi Islam
 Penguji II : Kiki Cahaya Setiawan, M.Si
 Judul Skripsi : Pengaruh Kecerdasan Emosional Terhadap *School Burnout*
 Siswa di SMA Muhammadiyah 8 Palembang

No	Hari/Tanggal	Hal yang dikonsultasikan	Paraf
1.	6 / -2024 / 6	Revisi Bab 1-5	
2.	7 / -2024 / 6	Ace Penelitian	

Hasil Uji Plagiasi

Skripsi

By Ira Novri Anggraini

2030901204

**PENGARUH KECERDASAN EMOSIONAL TERHADAP
SCHOOL BURNOUT PADA SISWA DAN SISWI SMA
MUHAMMADIYAH 8 PALEMBANG**

Curiginal

Document Information

Skripsi

Submission date : 08-May-2024 02:16PM (UTC+0700)
Submission ID : 2374051910
File name : skripsi_ira_new_-_Ira_Novri_Anggraini.pdf (976.86K)
Submitted by : Prodi Psikologi Islam
Submitter email : prodipsikologiislam_uin@radenfatah.ac.id
Similarity : 18%
Analysis address : prodipsikologiislam_uin.uinrfp@analysis.turnitin.com

Palembang, 8 Mei 2024

Verifikator

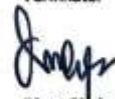

Bina Skripsi

Fakultas Psikologi

Skripsi Ira Novri

ORIGINALITY REPORT

18%	17%	10%	6%
SIMILARITY INDEX	INTERNET SOURCES	PUBLICATIONS	STUDENT PAPERS

PRIMARY SOURCES

1	researchbank.swinburne.edu.au Internet Source	2%
2	eprints.upj.ac.id Internet Source	1%
3	123dok.com Internet Source	1%
4	eprints.radenfatah.ac.id Internet Source	<1%
5	id.123dok.com Internet Source	<1%
6	dspace.uii.ac.id Internet Source	<1%
7	repository.uinjkt.ac.id Internet Source	<1%
8	pdffox.com Internet Source	<1%
9	id.scribd.com Internet Source	<1%

10	etheses.uin-malang.ac.id Internet Source	<1 %
11	s3-ap-southeast-1.amazonaws.com Internet Source	<1 %
12	repository.unhas.ac.id Internet Source	<1 %
13	Submitted to The University of Manchester Student Paper	<1 %
14	lib.ui.ac.id Internet Source	<1 %
15	eprints.walisongo.ac.id Internet Source	<1 %
16	cris.unibo.it Internet Source	<1 %
17	docplayer.info Internet Source	<1 %
18	text-id.123dok.com Internet Source	<1 %
19	Chunming Wang. "Features of the Development of Creative Thinking When Creating Electronic Music in Adolescents: Specialized Applications", The Journal of Creative Behavior, 2022 Publication	<1 %

20	digilib.unila.ac.id Internet Source	<1 %
21	www.scribd.com Internet Source	<1 %
22	katedry.ped.muni.cz Internet Source	<1 %
23	lib.unnes.ac.id Internet Source	<1 %
24	www3.udg.edu Internet Source	<1 %
25	repository.uksw.edu Internet Source	<1 %
26	repository.usd.ac.id Internet Source	<1 %
27	core.ac.uk Internet Source	<1 %
28	repositori.usu.ac.id Internet Source	<1 %
29	repository-feb.unpak.ac.id Internet Source	<1 %
30	e-journal.unair.ac.id Internet Source	<1 %
31	ebin.pub Internet Source	<1 %

32	repository.ub.ac.id Internet Source	<1 %
33	digilib.uinsby.ac.id Internet Source	<1 %
34	Ahmad Zain Sarnoto, Susilo Wibowo. "Membangun Kecerdasan Emosional Melalui Zikir Dalam Perspektif Al-Qur'an", Ulumuddin : Jurnal Ilmu-ilmu Keislaman, 2021 Publication	<1 %
35	bircu-journal.com Internet Source	<1 %
36	jurnal.fkip.uns.ac.id Internet Source	<1 %
37	Submitted to University College London Student Paper	<1 %
38	jurnalmahasiswa.stiesia.ac.id Internet Source	<1 %
39	repository.radenintan.ac.id Internet Source	<1 %
40	repository.trisakti.ac.id Internet Source	<1 %
41	repository.uinsu.ac.id Internet Source	<1 %
42	academic.oup.com Internet Source	<1 %

43	lms-paralel.esaunggul.ac.id Internet Source	<1 %
44	repository.ar-raniry.ac.id Internet Source	<1 %
45	www.coursehero.com Internet Source	<1 %
46	www.medrxiv.org Internet Source	<1 %
47	Submitted to Universitas Tanjungpura Student Paper	<1 %
48	Wang, . "Latent Growth Models for Longitudinal Data Analysis", Structural Equation Modeling Applications Using Mplus, 2012. Publication	<1 %
49	ejournal.uksw.edu Internet Source	<1 %
50	eprints.uny.ac.id Internet Source	<1 %
51	journals.umcs.pl Internet Source	<1 %
52	repository.iainpurwokerto.ac.id Internet Source	<1 %
53	repository.uin-suska.ac.id Internet Source	<1 %

54	Sawal Sartono, Gautama Sastra Waskita, Dyan Arintowati, Retnaningsih. "PENGARUH KECERDASAN EMOSIONAL DAN BUDAYA ORGANISASIONAL TERHADAP KINERJA GURU MELALUI KEPUASAN KERJA SEBAGAI VARIABEL INTERVENING (Studi Pada SMP Negeri 2 Sumbergempol Kabupaten Tulungagung)", BEMJ : Business, Entrepreneurship, and Management Journal, 2023 Publication	<1%
55	adoc.pub Internet Source	<1%
56	repository.radenfatah.ac.id Internet Source	<1%
57	repository.upi.edu Internet Source	<1%
58	docobook.com Internet Source	<1%
59	ejournal.unisi.ac.id Internet Source	<1%
60	jimfeb.ub.ac.id Internet Source	<1%
61	repository.helvetia.ac.id Internet Source	<1%

62	repository.maranatha.edu Internet Source	<1 %
63	Submitted to colorado-technical-university Student Paper	<1 %
64	Ilham K. "PENGARUHKOMPENSASI, KEPEMIMPINAN, DAN DISIPLINKERJA TERHADAP KINERJA PEGAWAI(STUDI KASUS PADA PT. PEGADAIAN (PERSERO) CABANG MAKASSAR", Journal Ekonomi Manajemen dan Akuntansi STIE Wira Bhakti Makassar Internasional, 2020 Publication	<1 %
65	Petra Putra Kaloeti, Santy Paulla Dewi. "Analisis Faktor Konfirmatori Konsep Water Sensitive City pada Kawasan Permukiman Di Kecamatan Banyumanik", Jurnal Permukiman, 2020 Publication	<1 %
66	jab.polinema.ac.id Internet Source	<1 %
67	Devita Devita, Priyango Karunia Rahman. "Pengaruh Kecerdasan Emosional Terhadap Akhlak Siswa Kelas VIII di SMP Negeri 1 Parittiga Bangka Barat", LENTERNAL: Learning and Teaching Journal, 2023 Publication	<1 %

68	Dewi Kurnia Sari, Siti Suryaningsih, Luki Yunita. "Implementasi Kecerdasan Emosional dan Minat Siswa pada Pembelajaran Kimia", Jambura Journal of Educational Chemistry, 2020 Publication	<1 %
69	eprints.umpo.ac.id Internet Source	<1 %
70	lib.ibs.ac.id Internet Source	<1 %
71	repository.unika.ac.id Internet Source	<1 %
72	smasyujai.blogspot.com Internet Source	<1 %
73	vdocuments.site Internet Source	<1 %
74	www.quireta.com Internet Source	<1 %
75	Irfan Sudarmaji B2041142010. "Pengaruh Faktor Kepribadian dalam Penerapan Teknologi Informasi pada Unit Vertikal Direktorat Jenderal Perbendaharaan Di Pontianak dengan Menggunakan Technology Acceptance Model (TAM)", Equator Journal of Management and Entrepreneurship (EJME), 2020	<1 %

Publication		
76	Nurhadi Nurhadi, Fitria Fitria. "Pengaruh Kecerdasan Emosional dan Spiritual terhadap Akhlak Siswa di Sekolah Menengah Pertama Se-Kecamatan Bangkinang Kota", PALAPA, 2020 Publication	<1 %
77	idr.uin-antasari.ac.id Internet Source	<1 %
78	Li-Wen Liu. "Organizations Working Together to Protect the Elderly in Taiwan", Journal of Social Service Research, 2004 Publication	<1 %
79	gorontalo.kemenag.go.id Internet Source	<1 %
80	jpsikologi.esaunggul.ac.id Internet Source	<1 %
81	pakdosen.co.id Internet Source	<1 %
82	repository.umsu.ac.id Internet Source	<1 %
83	repository.unj.ac.id Internet Source	<1 %
84	repository.unpas.ac.id Internet Source	<1 %

85	repository.unwira.ac.id Internet Source	<1%
86	www.neliti.com Internet Source	<1%
87	Ayang Kinasih. "HASIL BELAJAR FISIKA DITINJAU DARI KECERDASAN EMOSIONAL SISWA SMA NEGERI 2 SEKAMPUNG", Justek : Jurnal Sains dan Teknologi, 2018 Publication	<1%
88	Fani Fadliyani, Yosep Farhan Dafik Sahal, Muhamad Aris Munawar. "Implementasi Bina Pribadi Islam (BPI) dalam Membina Akhlak Peserta Didik di Sekolah Dasar Inspiratif Al-Ilham Kota Banjar", Bestari Jurnal Studi Pendidikan Islam, 2021 Publication	<1%
89	Fathul Huda Anjumi, Rizal Yaya. "PENGARUH SISTEM PENGENDALIAN MANAJEMEN DAN KECERDASAN EMOSIONAL TERHADAP KINERJA STAFF ATC DENGAN LOCUS OF CONTROL SEBAGAI VARIABEL PEMODERASI (Studi Kasus pada Perum LPPNPI AirNav Indonesia)", Riset Akuntansi dan Keuangan Indonesia, 2018 Publication	<1%
90	Rucika Dewi Febriyanti, Andy Dwi Bayu Bawono. "Pengaruh Jumlah Penduduk Miskin	<1%

terhadap Pengalokasian Belanja Pendidikan dengan Alokasi Dana Desa (ADD) dan Dana Desa (DD) Sebagai Variabel Moderating Tahun 2017 (Studi Empiris di Desa-Desa Kabupaten Wonogiri)", *Kompartemen: Jurnal Ilmiah Akuntansi*, 2019

Publication

91	journal.unismuh.ac.id Internet Source	<1 %
92	kc.umh.ac.id Internet Source	<1 %
93	psyjournals.ru Internet Source	<1 %
94	repository.widyatama.ac.id Internet Source	<1 %
95	sulipan.wordpress.com Internet Source	<1 %
96	www.repository.uinjkt.ac.id Internet Source	<1 %
97	Asra Dewi, Rr. Tutik Sri Hariyati, Kuntarti Kuntarti, Hanny Handiyani, Laurentia Dewi. "Kecerdasan Emosional dan Dukungan Atasan sebagai Determinan Komitmen Perawat di Era Pandemi COVID-19", <i>Journal of Telenursing (JOTING)</i> , 2021	<1 %

Publication

98	HM Adibusholeh. "Pengaruh Kecerdasan Emosional dengan Kenakalan Siswa", Indonesian Journal of Humanities and Social Sciences, 2022 Publication	<1%
99	Hengki Irawan. "Pengaruh Motivasi, Minat Dan Kecerdasan Emosional Terhadap Prestasi Belajar Mahasiswa Semester VI di Akademi Keperawatan Dharma Husada", Jurnal Ilmu Kesehatan, 2017 Publication	<1%
100	Yuli Asmi Rozali, Ratnawati Susanto. "Peningkatan kecerdasan emosional guru melalui program psikoedukasi", JPPI (Jurnal Penelitian Pendidikan Indonesia), 2022 Publication	<1%
101	bsp.space.buid.ac.ae Internet Source	<1%
102	ejournal3.undip.ac.id Internet Source	<1%
103	eprints.umm.ac.id Internet Source	<1%
104	jonedu.org Internet Source	<1%
105	journal.fourzero.id Internet Source	<1%

106	jurnal.abulyatama.ac.id Internet Source	<1 %
107	jurnal.ugm.ac.id Internet Source	<1 %
108	maker.ac.id Internet Source	<1 %
109	pt.scribd.com Internet Source	<1 %
110	repository.its.ac.id Internet Source	<1 %
111	repository.uir.ac.id Internet Source	<1 %
112	tandamatabdg.wordpress.com Internet Source	<1 %
113	wiwied38.wordpress.com Internet Source	<1 %
114	www.digilib.stikeskusumahusada.ac.id Internet Source	<1 %
115	www.kolesegonzaga.com Internet Source	<1 %
116	www.upi-yptk.ac.id Internet Source	<1 %
117	zombiedoc.com Internet Source	<1 %

-
- 118** Vina Rahmasari, Elmanora Elmanora, Maya Oktaviani. "Peran Gaya Pengasuhan Orang Tua dalam meningkatkan Kecerdasan Emosional pada Siswa Madrasah Ibtidaiyah di Kecamatan Pasar Minggu Jakarta Selatan", *Jurnal Gentala Pendidikan Dasar*, 2023
Publication <1%
-
- 119** Imam Syawali, Ahmad Suriadi, Shanty Komalasari. "Kecerdasan Emosional dan Kecerdasan Spiritual Terhadap Etos Kerja Karyawan", *Jurnal Al-Husna*, 2022
Publication <1%
-
- 120** Jefri Imbiri, Siti Rofingatun, Bill J. C. Pangayow. "PENGARUH INVENTARISASI, PEMBUKUAN DAN PELAPORAN ASET TERHADAP AKUNTABILITAS PUBLIK PEMERINTAH DAERAH", *Jurnal Akuntansi, Audit, dan Aset*, 2018
Publication <1%
-
- 121** Syifa Annisatul Kholisyoh, Benedictus Kusmanto, Tri Astuti Arigiyati. "Hubungan antara Minat Belajar, Perhatian Orang Tua, dan Persepsi terhadap Matematika dengan Prestasi Belajar", *UNION: Jurnal Ilmiah Pendidikan Matematika*, 2020
Publication <1%
-

LAMPIRAN II
DAFTAR RIWAYAT HIDUP

DAFTAR RIWAYAT HIDUP

Data Pribadi

Nama : Ira Novri Anggraini
 Tempat/ Tanggal Lahir : Palembang, 08 Juni 2002
 Jenis Kelamin : Perempuan
 Agama : Islam
 Kewarganegaraan : Indonesia
 Status : Belum Menikah
 Alamat : Perumahan Puri Kajan Bayan Blok F.13 Kec.
 Gandus Kel. Gandus
e-mail : iranovrianggraini08@gmail.com

Data Orangtua

Ayah : Tri Sucahyo
 Pekerjaan : Pedagang
 Ibu : Kalsum
 Pekerjaan : Ibu Rumah Tangga

Riwayat Pendidikan

SD Negeri 170 Palembang (2008-2014)
 SMP Negeri 39 Palembang (2014-2017)
 SMA Negeri 20 Palembang (2017-2020)
 UIN Raden Fatah Palembang (2020-sekarang)

Riwayat Organisasi

Rumah Disabilitas Palembang (2021-2022)

Demikianlah daftar riwayat hidup ini saya buat untuk digunakan dengan sebenar-benarnya dan seperlunya.

Palembang, Mei 2024
 Yang Menyatakan

Ira Novri Anggraini
 NIM.2030901204

LAMPIRAN III
SURAT IZIN PENELITIAN

Surat Izin Penelitian dari Fakultas



KEMENTERIAN AGAMA REPUBLIK INDONESIA
UNIVERSITAS ISLAM NEGERI (UIN) RADEN FATAH PALEMBANG
FAKULTAS PSIKOLOGI

Jl. Pangeran Ratu No. 475 Kel. Lima Ulu Kec. Jakabaring Palembang 30452
Telepon (0711) 354668 Faksimie (0711) 356209
Website: www.psikologi.radenfatah.ac.id



Nomor : B-159/Un.09/IX/PP.09/02/2024
Lamp : 1 (satu) Eks
Perihal : Permohonan Izin Penelitian

Palembang, 06 Februari 2024

Kepada Yth.
Kepala SMA Muhammadiyah 8 Palembang
di-
Palembang

Assalamu 'alaikum wr.wb.

Sehubungan dengan proses penyelesaian studi berupa penelitian dan penulisan karya ilmiah skripsi mahasiswa kami:

Nama : Ira Novri Anggraini
NIM : 2030901204
Fakultas : Psikologi
Program Studi : Psikologi Islam (PI)
Rencana Tema skripsi : Pengaruh Kecerdasan Emosional terhadap *School Burnout* pada Siswa dan Siswi SMA Muhammadiyah 8 Palembang

Maka dengan ini kami mengharapkan bantuan Bapak/Ibu untuk dapat mengizinkan mahasiswa tersebut melakukan Penelitian di instansi/perusahaan yang Bapak/Ibu pimpin.

Demikian permohonan ini kami sampaikan, atas bantuan dan kerjasamanya diucapkan terima kasih.

Wassalamu 'alaikum Wr.Wb.

Wakil Dekan 1,

Erna Yudianti

Contact Person Fakultas Psikologi (081279032017)



Surat Izin Penelitian dari Kesbangpol



PEMERINTAH PROVINSI SUMATERA SELATAN
BADAN KESATUAN BANGSA DAN POLITIK
 Jl. Kapten F. Tendean No. 1059 Telp/Fax (0711) 354715
 Palembang 31129

SURAT KETERANGAN PENELITIAN

Nomor: 070/4.5/Ban. KBP/2024

- Dasar** : 1. Peraturan Menteri Dalam Negeri Republik Indonesia Nomor 3 Tahun 2018 Tentang Penerbitan Surat Keterangan Penelitian.
 2. Peraturan Gubernur Sumatera Selatan Nomor 56 Tahun 2014 Tentang Pedoman Penerbitan Surat Keterangan Penelitian.
 3. Surat Wakil Dekan I Fakultas Psikologi Universitas Islam Negeri Raden Fatah Palembang.
 Nomor : B-139/Un.09/IX/PP.09/02/2024
 Tanggal : 06 Februari 2024
 Hal : Izin Penelitian dan Pengambilan Data
- Nama /NIM** : IRA NOVRI ANGGRAINI / 2030901204
Pekerjaan : Mahasiswi
Alamat : Perumahan Puri Kajang Bayan, Kelurahan Gandus, Kecamatan Gandus Palembang.
Lokasi Penelitian : Dinas Pendidikan Provinsi Sumatera Selatan (SMA Muhammadiyah 8 Palembang)
Jangka Waktu : 3 Bulan
Penanggung Jawab : Wakil Dekan I Fakultas Psikologi Universitas Islam Negeri Raden Fatah Palembang.
Judul Penelitian : Pengaruh Kecerdasan Emosional terhadap School Burnout Pada Siswa dan Siswi SMA Muhammadiyah 8 Palembang.
Catatan : 1. Surat Keterangan Penelitian ini diterbitkan untuk kepentingan penelitian
 2. Tidak dibenarkan melakukan penelitian/survei yang tidak sesuai/tidak ada kaitannya dengan judul kegiatan penelitian/survei diatas
 3. Melaporkan hasil penelitian/survei kepada Gubernur Sumatera Selatan cq. Kepala Badan Kesatuan Bangsa dan Politik Provinsi Sumatera Selatan.
 4. Surat Keterangan Penelitian ini dapat dicabut kembali apabila pemegang tidak menaati ketentuan tersebut diatas.

Dikeluarkan di : Palembang

Pada tanggal : 15 Februari 2024

KEPALA BADAN KESATUAN BANGSA DAN POLITIK
 PROVINSI SUMATERA SELATAN



DR. H. M. ALFAJRI ZABIDI, S.Pd., M.M., M.Pd.I
 PEMBINA UTAMA MADYA / IV.d
 NIP. 196911061993031002

Tembusan:

1. Gubernur Sumatera Selatan di Palembang (sebagai laporan)
2. Wakil Dekan I Fakultas Psikologi Universitas Islam Negeri Raden Fatah Palembang

Surat Izin Penelitian Diknas Pendidikan



PEMERINTAH PROVINSI SUMATERA SELATAN DINAS PENDIDIKAN

Jalan Kapten A. Rivai Nomor 47 Palembang, Sumatera Selatan
Telpon 0711-357897 Fax 0711-357897 Kode Pos 30129
Email : diknas@sumsel@yahoo.com Website : www.diknasumselprov.go.id

Palembang, 19 Februari 2024

<p>Nomor : 4220/ 1414 /SMA.1/Disdik.SS/2024 Lamp : - Prihal : Izin Penelitian a.n. Ira Novri Anggraini</p>	<p>Kepada Yth. Dekan Fakultas Psikologi Universitas Islam Negeri Raden Fatah di Palembang</p>
--	---

Menindaklanjuti Surat Dekan Fakultas Psikologi Universitas Islam Negeri Raden Fatah Palembang Nomor : B- 139 /Un09/III/PP.00.9/01/2024 Tanggal : 6 Februari 2024 perihal Izin Penelitian. Sehubungan dengan hal tersebut, kami memberikan izin kepada :

<p>Nama : NIM : Program Studi : Judul :</p>	<p>Ira Novri Anggraini 2030901204 Psikologi Pengaruh Kecerdasan Emosional Terhadap School Burnout Pada Siswa dan Siswi SMA Muhammadiyah 8 Palembang.</p>
---	--

Untuk melakukan penelitian di SMA Muhammadiyah 8 Palembang pada tanggal, 20 Februari s.d. 31 Mei 2024 dan untuk selanjutnya dapat langsung berkoordinasi dengan Kepala SMA Muhammadiyah 8 Palembang.

Demikian atas perhatian Saudara, terima kasih

a.n. KEPALA DINAS PENDIDIKAN
SUMATERA SELATAN
Kepala Sekolah SMA,

Dinas Pendidikan
Drs. Joko Edy Purwanto, M.Si
Pembina IV/b
NIP 196704281994121002

Tembusan Yth:
1. Kepala SMA Muhammadiyah 8 Palembang
2. Yang bersangkutan.

Surat Balasan Penelitian



**MAJELIS PENDIDIKAN DASAR DAN MENENGAH
PIMPINAN DAERAH MUHAMMADIYAH KOTA PALEMBANG
SMA MUHAMMADIYAH 8 PALEMBANG
TERAKREDITASI**



NSS : 3014116004032 NPSN : 10609665
Jalan TPH. Sofyan Kenawas No.16 RT. 16 RW. 05 Gandus Palembang
Website : smamuh8plg.sch.id/ IG : smamuh8plg
Email : smamuhmadiyah8palembang@gmail.com

SURAT KETERANGAN

Nomor : 094/III.4/AU/KET/A/2024

Berdasarkan surat dari Universitas Islam Negeri (UIN) Raden Fatah Palembang, Nomor: B-139/Un.09/IX/PP.09/02/2024, ditindaklanjuti surat dari Dinas Pendidikan Provinsi Sumatera Selatan, Nomor : 4220/1414/SMA.I/Disdik.SS/2024 hal : Izin Penelitian, maka Kepala SMA Muhammadiyah 8 Palembang dengan ini menerangkan nama mahasiswa di bawah ini :

Nama : Ira Novri Anggraini

NIM : 2030901204

Prodi : Psikologi Islam (PI)

Benar telah mengadakan penelitian di SMA Muhammadiyah 8 Palembang pada Tanggal 20 Februari s.d 31 Mei 2024 guna melengkapi data pada penyusunan Skripsi yang berjudul : "Pengaruh Kecerdasan Emosional Terhadap School Burnout Pada Siswa dan Siswi SMA Muhammadiyah 8 Palembang".

Demikian Surat Keterangan diperbuat untuk dapat dipergunakan seperlunya.

Palembang, 17 Sya'ban 1445 H
28 Februari 2024 M



LAMPIRAN IV
SKALA UJI COBA ALAT UKUR

Assalamualaikum Warahmatullahi Wabarakatuh,

Perkenalkan, saya Ira Novri Anggraini, merupakan mahasiswa S1 program studi Psikologi Islam Angkatan 2020 Fakultas Psikologi UIN Raden Fatah Palembang yang saat ini sedang melakukan penelitian untuk keperluan tugas akhir skripsi.

Adapun kriteria partisipan yang dibutuhkan dalam penelitian ini adalah sebagai berikut:

1. Siswa dan siswi aktif SMA Muhammadiyah 8 Palembang
2. Berjenis kelamin laki-laki dan Perempuan
3. Bersedia menjadi responden penelitian

Bagi Anda yang memiliki beberapa kriteria di atas, saya menghargai kesediaan Anda untuk menjadi partisipan dalam penelitian ini. Anda diharapkan untuk mengisi setiap pertanyaan dengan seksama karena jika ada pertanyaan yang terlewat, data tidak dapat digunakan. Kerahasiaan identitas anda dijamin karena data yang kami dapat hanya dipakai untuk kepentingan penyelesaian tugas akhir skripsi dan data yang diperoleh tidak akan disebarluaskan.

Atas perhatian dan kesediaan saudara/I untuk berpartisipasi sebagai responden, saya sampaikan terima kasih.

Wassalamualaikum Warahmatullahi Wabarakatuh.

Salam hormat
Peneliti,

Dosen Pembimbing

Ira Novri Anggraini

Kusumasari Kartika Hima Darmayanti, M.Si

SKALA PENELITIAN I : TEIQue-Sf

No.	PERNYATAAN	SKOR						
		STS	TS	KS	N	AS	S	SS
1.	Saya mampu mengungkapkan perasaan (<i>bahagia, sedih, marah, benci, kesal, etc</i>) yang sedang saya rasakan.							
2.	Sulit bagi saya untuk memahami sebuah permasalahan dari sudut pandang orang lain.							
3.	Saya memiliki motivasi yang tinggi							
4.	Saya sulit untuk mengendalikan emosi (perasaan) orang lain							
5.	Menurut saya, hidup ini kurang menyenangkan.							
6.	Saya bisa mengatasi permasalahan dengan orang lain							
7.	Saya mudah berubah pikiran							
8.	Saya sulit untuk memahami perasaan saya sendiri							
9.	Saya merasa nyaman menjadi diri saya sendiri							
10.	Meskipun saya benar, sulit bagi saya untuk membela diri							
11.	Saya bisa mempengaruhi orang lain							
12.	Saya suka murung (sedih)							

13.	Kerap kali orang- orang disekitar saya mengatakan bahwa saya kurang bisa memperlakukan mereka dengan baik							
14.	Saya sulit menerima kenyataan							
15.	Saya bisa mengatasi <i>stress</i> saya dengan baik							
16.	Sulit bagi saya untuk menunjukkan perhatian (kasih sayang) kepada orang-orang terdekat							
17.	Saya bisa memahami perasaan orang lain							
18.	Saya sulit untuk memotivasi diri sendiri							
19.	Saya memiliki banyak cara untuk mengendalikan emosi							
20.	Saya puas dengan kehidupan saya saat ini							
21.	Saya bisa mengutarakan pendapat dengan orang lain.							

No.	PERNYATAAN	SKOR						
		STS	TS	KS	N	AS	S	SS
22.	Saya cenderung berharap bisa keluar dari permasalahan yang sedang dihadapi saat ini							
23.	Saya mengetahui persisnya perasaan yang sedang saya alami saat ini							
24.	Saya merasakan keadaan saya saat ini baik-baik saja							
25.	Ketika bertengkar dengan orang lain lebih baik saya "mundur" meskipun saya tahu saya benar							
26.	Sulit bagi saya untuk mengendalikan perasaan orang lain							
27.	Saya percaya kehidupan saya akan baik-baik saja.							
28.	Sulit bagi saya untuk menjalin hubungan baik dengan orang-orang disekitar saya.							
29.	Saya bisa beradaptasi dengan lingkungan baru							
30.	Banyak orang yang mengagumi saya							

SKALA PENELITIAN II : *School Burnout Inventory*

No.	PERNYATAAN	SKOR					
		STS	ATS	TS	AS	S	SS
1.	Saya merasa kewalahan dengan tugas-tugas sekolah.						
2.	Saya sering tidak nyenyak tidur karena terlalu banyak tugas-tugas sekolah.						
3.	Saat waktu luang, saya sering merenungkan hal-hal yang berkaitan dengan tugas-tugas sekolah.						
4.	Tekanan dari tugas-tugas sekolah telah menimbulkan masalah dalam hubungan saya dengan orang-orang terdekat						
5.	Saya merasa kurang termotivasi untuk mengerjakan tugas sekolah dan sering berpikir untuk menyerah						
6.	Saya merasa kehilangan minat dalam menyelesaikan tugas sekolah.						
7.	Saya terus bertanya-tanya apakah tugas-tugas sekolah ini ada artinya buat saya						
8.	Saya sering merasa tidak mampu dalam mengerjakan tugas sekolah						
9.	Dulu saya memiliki keinginan untuk mengerjakan tugas sekolah dengan sempurna, namun sekarang tidak lagi.						

LAMPIRAN V
SKALA PENELITIAN

Assalamualaikum Warahmatullahi Wabarakatuh,

Perkenalkan, saya Ira Novri Anggraini, merupakan mahasiswa S1 program studi Psikologi Islam Angkatan 2020 Fakultas Psikologi UIN Raden Fatah Palembang yang saat ini sedang melakukan penelitian untuk keperluan tugas akhir skripsi.

Adapun kriteria partisipan yang dibutuhkan dalam penelitian ini adalah sebagai berikut:

1. Siswa dan siswi aktif SMA Muhammadiyah 8 Palembang
2. Berjenis kelamin laki-laki dan Perempuan
3. Bersedia menjadi responden penelitian

Bagi Anda yang memiliki beberapa kriteria di atas, saya menghargai kesediaan Anda untuk menjadi partisipan dalam penelitian ini. Anda diharapkan untuk mengisi setiap pertanyaan dengan seksama karena jika ada pertanyaan yang terlewat, data tidak dapat digunakan. Kerahasiaan identitas anda dijamin karena data yang kami dapat hanya dipakai untuk kepentingan penyelesaian tugas akhir skripsi dan data yang diperoleh tidak akan disebarluaskan.

Atas perhatian dan kesediaan saudara/I untuk berpartisipasi sebagai responden, saya sampaikan terima kasih.

Wassalamualaikum Warahmatullahi Wabarakatuh.

Salam hormat
Peneliti,

Dosen Pembimbing

Ira Novri Anggraini

Kusumasari Kartika Hima Darmayanti, M.Si

SKALA PENELITIAN I : TEIQue-Sf

No.	PERNYATAAN	SKOR						
		STS	TS	KS	N	AS	S	SS
1.	Sulit bagi saya untuk memahami sebuah permasalahan dari sudut pandang orang lain.							
2.	Saya memiliki motivasi yang tinggi							
3.	Saya sulit untuk mengendalikan emosi (perasaan) orang lain							
4.	Menurut saya, hidup ini kurang menyenangkan.							
5.	Saya mudah berubah pikiran							
6.	Saya sulit untuk memahami perasaan saya sendiri							
7.	Saya merasa nyaman menjadi diri saya sendiri							
8.	Meskipun saya benar, sulit bagi saya untuk membela diri							
9.	Saya suka murung (sedih)							
10.	Kerap kali orang- orang disekitar saya mengatakan bahwa saya kurang bisa memperlakukan mereka dengan baik							
11.	Saya sulit menerima kenyataan							
12.	Saya bisa mengatasi <i>stress</i> saya dengan baik							
13.	Sulit bagi saya untuk menunjukkan perhatian (kasih							

	sayang) kepada orang-orang terdekat								
14.	Saya bisa memahami perasaan orang lain								
15.	Saya sulit untuk memotivasi diri sendiri								
16.	Saya memiliki banyak cara untuk mengendalikan emosi								
17.	Saya puas dengan kehidupan saya saat ini								
18.	Saya cenderung berharap bisa keluar dari permasalahan yang sedang dihadapi saat ini								
19.	Saya merasakan keadaan saya saat ini baik-baik saja								
20.	Sulit bagi saya untuk mengendalikan perasaan orang lain								
21.	Saya percaya kehidupan saya akan baik-baik saja.								
22.	Sulit bagi saya untuk menjalin hubungan baik dengan orang-orang disekitar saya.								
23.	Saya bisa beradaptasi dengan lingkungan baru								
24.	Banyak orang yang mengagumi saya								

SKALA PENELITIAN II : *School Burnout Inventory*

No.	PERNYATAAN	SKOR					
		STS	ATS	TS	AS	S	SS
1.	Saya merasa kewalahan dengan tugas-tugas sekolah.						
2.	Saya sering tidak nyaman tidur karena terlalu banyak tugas-tugas sekolah.						
3.	Saat waktu luang, saya sering merenungkan hal-hal yang berkaitan dengan tugas-tugas sekolah.						
4.	Tekanan dari tugas-tugas sekolah telah menimbulkan masalah dalam hubungan saya dengan orang-orang terdekat						
5.	Saya merasa kurang termotivasi untuk mengerjakan tugas sekolah dan sering berpikir untuk menyerah						
6.	Saya merasa kehilangan minat dalam menyelesaikan tugas sekolah.						
7.	Saya terus bertanya-tanya apakah tugas-tugas sekolah ini ada artinya buat saya						
8.	Saya sering merasa tidak mampu dalam mengerjakan tugas sekolah						
9.	Dulu saya memiliki keinginan untuk mengerjakan tugas sekolah dengan sempurna, namun sekarang tidak lagi.						

LAMPIRAN VI
DATA MENTAH UJI COBA PENELITIAN

TABULASI DATA TRYOUT PENELITIAN

VARIABEL X: KECERDASAN EMOSIONAL

KE1	KE2	KE3	KE4	KE5	KE6	KE7	KE8	KE9	KE10	KE11	KE12	KE13	KE14	KE15	KE16	KE17	KE18	KE19	KE20	KE21	KE22	KE23	KE24	KE25	KE26	KE27	KE28	KE29	KE30			
5	4	4	4	4	4	4	5	6	7	6	4	4	6	6	4	6	4	7	6	6	4	4	7	4	5	4	4	7	4			
7	7	1	7	6	7	2	5	7	6	7	7	7	7	6	7	6	7	1	7	1	7	7	7	7	7	7	7	1	3	7		
4	1	6	4	2	5	3	6	4	5	1	6	6	1	5	3	1	3	2	5	6	4	4	5	5	4	4	7	7	6			
5	4	4	4	4	4	4	4	4	4	4	4	4	4	4	4	4	4	4	6	4	4	4	4	4	4	4	4	4	4	4		
3	1	4	4	7	4	7	7	6	6	2	7	7	4	4	4	7	2	4	1	4	6	7	7	4	7	4	4	4	1	7		
2	4	4	4	4	4	4	4	4	4	4	4	4	4	4	4	4	4	4	4	6	4	4	4	4	4	4	4	4	4	4		
4	4	2	4	4	7	4	5	3	4	6	6	7	7	4	5	5	1	5	6	5	4	4	5	4	4	1	5	4	4	7		
3	6	4	4	6	4	7	4	7	4	3	6	6	6	6	3	6	5	7	6	4	6	7	2	4	6	4	4	4	7	2		
4	7	1	4	4	4	4	4	3	6	7	4	6	6	6	7	7	7	4	6	4	4	1	7	6	7	6	7	4	4	5		
7	6	3	6	4	7	2	6	7	3	5	6	7	3	5	6	7	2	4	3	6	3	5	5	2	4	3	6	7	2	7		
1	3	3	2	3	4	7	2	2	6	7	5	1	2	4	3	6	3	5	5	2	4	3	6	3	6	3	3	4	5	3		
7	7	1	1	2	1	1	7	7	1	7	7	1	5	7	7	1	7	1	7	1	7	1	7	1	1	7	1	1	6	1		
3	1	4	4	2	4	6	4	7	1	2	3	7	4	3	5	1	5	1	6	7	7	7	7	2	7	6	6	6	5	2		
5	4	2	7	4	7	5	3	6	4	2	4	6	4	4	6	5	6	6	4	4	6	4	2	4	4	6	2	7	2	2		
5	3	2	5	6	4	6	4	5	3	3	5	5	4	4	5	2	5	4	4	3	4	4	4	4	5	4	4	5	4	5		
4	4	5	4	3	3	4	4	3	2	3	4	4	3	3	3	4	2	4	2	5	3	4	2	5	3	4	3	5	5	5		
6	1	7	6	2	7	5	4	2	2	2	4	7	7	3	1	6	2	5	3	4	1	2	4	2	6	4	6	4	6	4		
4	4	1	6	4	4	6	4	4	4	4	4	4	4	6	4	4	7	7	4	4	4	4	4	1	2	4	4	4	7	4		
5	2	6	6	6	7	6	2	5	3	1	5	6	3	5	4	2	6	2	5	2	6	2	5	2	6	2	5	3	4	5		
7	6	1	6	6	5	6	5	5	4	4	6	4	4	6	4	6	2	4	6	2	4	5	6	4	6	2	6	2	4	6		
2	2	6	6	4	6	6	2	6	1	2	5	5	2	2	6	5	6	5	6	1	7	5	4	6	6	4	6	6	6	6		
1	1	7	1	6	6	4	5	4	2	4	3	6	4	5	2	6	3	5	5	2	6	3	5	6	1	7	6	6	6	6		
7	7	1	1	1	1	7	1	7	7	1	1	7	7	1	7	7	1	7	5	7	1	7	1	1	7	1	1	1	1	1		
3	4	4	3	4	4	3	5	5	3	6	2	5	6	6	1	6	3	4	3	5	4	5	4	3	4	4	4	4	5	2		
1	1	7	3	2	6	6	2	6	2	2	3	6	1	5	7	2	6	1	5	6	6	6	4	1	4	2	4	6	6	6		
4	2	4	6	4	4	6	1	6	2	4	4	6	4	2	4	4	6	4	6	2	6	4	4	4	4	4	4	4	4	6	4	
4	5	2	4	4	4	3	4	6	7	7	7	5	7	4	6	4	6	1	6	6	6	6	6	4	4	3	4	6	1	6	4	
4	2	4	6	4	4	4	4	4	4	4	2	6	6	4	4	4	4	4	4	4	4	4	4	4	4	4	4	4	4	4	4	
1	1	7	7	7	7	7	5	7	1	2	5	7	1	6	7	6	7	3	7	7	7	7	7	2	3	7	1	6	6	7	7	
4	2	6	4	4	6	4	5	6	5	1	5	6	6	2	5	2	2	2	6	6	4	1	6	2	6	6	6	6	6	6	3	
4	6	3	7	4	6	7	6	6	4	4	5	3	2	5	6	4	6	4	6	2	6	6	6	4	4	5	4	4	5	4	7	
1	1	7	7	6	7	5	1	5	1	7	4	5	1	3	1	1	3	1	7	7	6	1	1	5	1	1	1	7	6	7	6	
6	7	4	3	3	4	6	3	7	4	1	5	7	1	4	4	2	4	4	4	2	7	3	7	5	7	7	2	5	7	2	5	
4	4	4	7	4	4	4	4	4	4	4	4	2	4	4	4	6	4	2	4	4	4	4	4	4	4	4	4	4	4	4	3	
2	6	7	1	2	7	1	5	3	4	7	7	2	4	7	7	1	6	2	7	4	7	6	3	4	7	2	5	6	1	5	6	
7	3	5	5	6	6	4	2	4	3	2	4	6	3	7	5	4	4	2	7	4	4	1	7	4	4	4	4	4	6	5	5	
4	3	4	4	5	6	4	3	5	5	3	5	3	5	3	5	4	4	3	3	5	4	5	6	5	3	5	3	6	4	6	4	
5	7	4	5	3	4	6	2	2	7	7	3	2	5	7	4	4	1	3	4	5	6	6	4	1	3	5	6	7	5	5	5	
5	1	1	7	7	4	1	7	4	7	7	6	4	1	4	7	1	4	1	1	7	7	1	4	4	1	6	1	6	6	6	4	
3	4	5	4	4	4	4	1	4	2	4	4	6	6	1	4	5	6	4	2	4	4	4	4	4	4	4	4	7	4	4	4	
6	2	7	6	4	5	7	2	6	3	3	3	6	3	6	6	2	5	5	4	2	2	6	6	3	6	2	6	6	7	4	4	
5	6	4	6	6	6	5	6	5	4	6	5	5	5	2	5	3	6	6	6	6	6	6	5	6	5	5	5	2	5	5	5	
6	3	6	6	6	7	5	4	2	7	4	7	4	3	2	5	2	6	5	4	2	6	4	6	5	5	5	5	5	6	6	6	
1	6	7	3	1	1	4	6	7	5	7	1	7	7	1	7	7	6	1	6	6	1	6	1	6	1	3	1	7	7	6	3	
3	7	4	6	4	4	4	4	7	7	6	6	7	6	6	7	7	1	7	1	7	3	3	2	6	7	7	7	6	6	1	2	
6	5	6	6	6	6	6	6	4	4	6	5	6	6	6	6	2	2	6	2	2	2	6	2	2	6	2	3	5	2	6	5	7
2	6	3	1	1	3	5	5	3	1	1	3	2	4	7	6	7	6	3	1	1	7	3	3	5	5	1	3	7	5	7	4	
4	7	3	4	3	6	4	6	4	2	4	4	4	4	4	5	3	6	1	3	2	6	4	4	4	4	4	4	4	4	6	4	
7	4	4	4	4	4	5	2	4	2	4	4	4	4	4	4	6	4	4	4	2	6	2	4	2	4	4	4	4	4	6	4	
4	1	7	4	2	5	6	1	3	1	2	2	6	4	3	2	1	2	1	3	7	6	2	6	5	7	2	7	2	7	6	4	
5	4	4	7	4	4	4	4	4	5	6	4	4	4	4	4	6	4	4	4	4	4	4	4	7	2	4	4	4	4	4	4	
4	2	4	4	5	5	5	3	2	2	7	4	4	4	5	6	1	4	2	4	4	5	6	7	5	4	4	4	6	6	7	6	
6	3	2	1	5	1	6	7	6	7	1	4	2	2	4	7	4	2	2	3	6	3	6	4	3	1	2	6	1	5	2	5	
2	6	7	7	2	7	7	6	2	6	6	7	7	7	6	7	6	7	6	1	6	7	7	6	6	6	6	6	6	2	7	2	
7	6	4	6	7	7	4	5	7	6	3	6	6	7	6	6	4	7	4	4	4	7	2	6	6	5	6	4	6	2	7	5	
4	2	7	3	5	6	6	1	3	1	2	3	3	4	2	4	3	6	4	3	3	4	4	4	4	2	5	5	7	5	5	5	
2	7	7	7	2	7	7	7	7	7	7	7	7	7	7	7	7	7	7	7	7	7	7	7	7	7	7	7	7	7	7	1	
1	7	7	6	7	7	7	7	1	7	7	7	7	7	7	7	7	7	7	7	7	7	7	7	7	7	7	7	7	7	7	1	
1	7	7	6	1	7	6	7	4	7	7	7	4	1	1	2	4	4	1	1	5	1	7	7	6	3	5	1	7	6	1	7	
2	2	6	6	6	6	6	2	6	2	2	6	6	2	2	6	5	6	2	6	2	6	2	6	6	2	6	6	6	6	6	6	6
5	5	2	2	1	4	1	4	2	5	6	7	1	5	7	4	4	5	6	1	6	6	5	6	5	2	3	4	1	6	6	6	
4	3	7	7	7	4	7	1	7	2	2	4	7	4	2	7	4	5	1														

VARIABEL Y : SCHOOL BURNOUT

SBO1	SBO2	SBO3	SBO4	SBO5	SB06	SB07	SB08	SB09
4	4	5	3	5	4	4	4	5
3	6	4	3	5	6	3	3	5
4	5	4	3	5	5	4	1	5
5	5	4	3	4	4	4	2	3
1	5	4	3	3	4	3	1	6
4	3	2	1	3	2	1	1	1
4	5	4	3	4	4	4	1	5
6	3	2	1	6	6	6	4	3
4	3	2	1	5	5	1	4	3
2	3	2	1	6	2	4	1	6
5	3	2	1	4	3	4	4	4
1	3	2	1	2	4	1	1	1
2	4	3	2	5	4	2	2	4
5	4	3	2	6	6	5	4	4
4	5	4	3	5	3	4	3	4
4	6	5	4	5	4	4	4	2
6	3	2	1	6	2	1	6	6
5	5	6	5	6	5	5	5	3
3	3	2	1	2	3	3	1	3
4	6	5	4	3	1	4	3	3
5	5	6	5	4	4	5	2	3
5	3	2	1	2	2	4	4	6
1	3	2	1	3	3	1	1	5
1	3	2	1	2	3	2	1	2
4	4	3	2	5	4	5	5	3
4	6	5	4	4	4	5	4	1
6	3	2	1	2	2	4	2	4
5	5	6	5	6	5	5	1	1
1	6	5	4	5	6	5	5	1
4	6	5	4	4	2	4	4	4
3	3	2	1	2	2	1	4	4
1	6	5	6	5	6	2	5	6
6	3	2	1	5	4	2	2	5
5	5	6	5	6	5	5	5	4
4	5	4	3	6	5	4	4	3
4	4	3	2	3	4	4	4	3
4	4	4	3	3	4	4	2	5
4	5	4	3	5	1	3	2	4
4	6	5	4	4	4	5	2	6
3	3	2	1	6	5	1	1	6
5	3	4	3	5	4	4	3	1
4	6	5	4	5	4	5	4	6
5	6	5	4	6	5	4	4	3
5	4	3	2	5	2	4	5	3
1	6	5	4	4	5	4	5	3
6	5	6	5	5	6	5	6	2
1	3	2	1	4	4	3	3	3
6	3	2	1	3	2	1	6	3
4	5	4	3	4	5	2	3	4
2	5	4	3	2	5	2	3	3
4	5	4	3	4	4	4	4	5
4	5	4	3	3	4	3	3	3
2	3	2	1	2	3	4	2	4
2	5	4	3	3	4	1	2	6
3	5	4	3	4	3	3	1	3
4	5	4	3	4	5	4	4	3
3	4	3	2	5	2	5	2	1
1	3	2	1	2	3	1	1	1
1	3	2	1	2	2	1	1	6
4	3	2	1	6	3	1	2	1
1	3	2	1	2	2	1	1	1
4	6	5	4	6	3	2	4	6
4	5	4	3	4	1	4	3	6
2	3	2	1	2	3	1	1	5
5	6	5	4	2	3	6	2	3
6	6	5	6	5	6	6	6	3
5	6	5	6	6	2	3	1	1
4	3	2	1	2	3	3	1	2
3	5	4	3	4	5	3	5	2
5	6	5	4	3	5	4	1	2
1	6	5	6	2	3	3	1	4
4	5	6	5	6	6	5	5	1
4	6	5	4	6	3	4	6	6
2	5	4	3	4	5	3	3	3
4	6	5	4	5	6	4	4	2
4	5	4	3	3	4	4	4	5
6	6	5	6	5	6	6	6	4
1	6	5	4	5	4	2	5	3
3	6	5	6	6	5	3	2	4
4	5	4	3	2	3	4	2	5
1	3	2	1	5	6	2	6	4
3	3	4	3	4	5	2	2	2
4	3	4	3	2	2	5	1	5
1	4	3	2	5	6	4	2	1
3	5	4	3	4	5	3	3	3
1	3	2	1	2	3	1	1	5
5	5	6	5	3	4	3	5	5
1	6	5	4	6	5	3	6	4
4	5	4	3	3	4	3	1	3
4	5	4	3	2	6	5	4	6
3	5	4	3	4	5	3	3	6
5	3	2	1	5	6	5	1	3
1	6	5	6	5	6	6	6	4
4	5	6	5	5	0	1	4	3
6	5	4	3	2	0	4	4	2
4	5	6	5	4	0	3	6	2
2	5	6	5	4	0	3	3	4
4	5	6	5	5	0	4	3	4
3	5	6	5	3	0	4	3	5

LAMPIRAN VII
DATA MENTAH PENELITIAN

TABULASI DATA PENELITIAN

VARIABEL X : KECERDASAN EMOSIONAL

Nama	Jenis Kelamin	Usia	Kelas	KE1	KE2	KE3	KE4	KE5	KE6	KE7	KE8	KE9	KE10	KE11	KE12	KE13	KE14	KE15	KE16	KE17	KE18	KE19	KE20	KE21	KE22	KE23	KE24	
Nurinda Putri Ayu Sari	P	17	12	6	4	4	1	6	7	4	5	6	1	4	3	4	3	4	1	4	7	3	6	4	4	4	4	
Aiani Pranita Sari	P	16	11	6	4	4	6	4	7	4	2	2	4	6	3	4	4	7	6	2	3	6	4	4	6	5	3	
Sri Lestari	P	16	11	4	1	1	6	6	5	6	2	7	6	6	4	6	7	2	4	6	4	2	4	7	4	7	4	
Safira Rahmadani	P	16	11	5	6	6	5	6	4	7	6	7	6	7	6	6	6	4	7	7	7	5	2	7	7	1	1	
Medina	P	15	11	4	6	4	4	5	4	7	6	6	7	6	7	4	2	4	4	6	3	4	4	7	4	2	2	
Saira Cahaya	P	16	11	4	6	2	5	7	5	4	7	6	6	3	6	6	3	4	1	6	4	6	3	4	4	7	7	
Vera Veriska	P	16	11	7	4	4	7	5	6	4	1	4	7	7	7	5	7	4	4	1	4	4	4	4	7	7	2	
Yuke Wulandari	P	16	11	6	6	6	6	6	7	6	4	5	6	4	4	5	6	4	4	6	6	6	4	2	5	5	4	
Sintia Lestari	P	16	11	7	6	6	7	6	7	7	5	5	6	7	6	7	7	5	1	2	7	7	7	3	6	5	1	
Wulan Ramadani	P	16	11	2	3	4	4	4	4	4	3	3	4	4	4	4	4	3	4	3	5	3	4	5	4	6	4	
Shakira Athiyah Rahmah	P	17	11	4	4	4	6	4	6	4	4	3	5	4	4	4	4	4	4	4	4	4	4	4	4	5	4	
Dhini Ramadani	P	15	10	7	2	7	7	6	5	7	2	6	5	4	5	7	6	4	5	2	7	7	2	4	5	7	1	
Riani Ramadani	P	15	10	2	7	5	1	4	1	4	4	4	7	5	5	1	3	5	7	6	7	6	6	4	1	6	2	
Nulia Yanti	P	15	10	2	6	3	1	7	5	2	2	6	6	4	6	6	6	6	6	7	2	7	6	1	4	6	3	
Syira Almadinah	P	15	10	6	7	5	4	3	7	4	6	4	4	4	4	2	4	4	3	6	5	7	6	4	5	7	1	
Marina	P	18	12	7	4	6	7	3	5	2	6	7	7	3	5	7	4	7	2	2	6	7	4	2	4	5	1	
Wridya	P	17	12	5	3	4	6	6	6	4	3	3	5	5	5	4	6	2	4	3	4	5	6	5	4	5	4	
Vhina Azarena	P	17	12	4	3	4	4	4	4	5	3	4	5	5	4	4	3	1	4	6	5	5	5	4	6	6	6	
Putri Oktaria	P	17	12	4	4	7	6	1	6	7	6	7	4	7	7	6	6	4	1	4	7	7	4	6	4	7	4	
Syafa Azahra	P	16	12	4	6	7	4	6	7	4	6	6	7	4	7	4	6	2	2	6	7	2	1	4	6	1	2	
Septi Indriyani	P	18	12	4	4	4	5	4	5	4	3	3	4	5	3	4	6	1	4	1	5	5	6	4	4	2	2	
Nadilla Septi Utami	P	18	12	5	5	5	4	5	7	4	6	6	3	5	2	6	3	5	4	4	5	6	6	4	5	3	6	
Nopi Yanti	P	17	12	4	3	4	5	4	4	4	3	7	4	7	5	4	4	2	5	7	4	4	3	4	6	4	2	
R.A Siti Khadijah	P	15	11	5	5	5	6	3	5	4	4	5	4	5	4	6	5	3	1	3	6	4	4	3	4	7	3	
Suci Ramadina	P	16	11	2	3	5	4	6	6	2	4	2	5	4	4	4	5	5	4	4	4	4	3	4	6	4	4	
Siti Khodijah	P	18	11	1	1	1	1	1	1	1	1	1	1	1	1	1	1	1	1	1	1	1	1	1	1	1	1	
Marlina	P	17	11	7	4	1	6	7	7	6	6	7	7	7	7	7	7	7	7	7	7	7	7	7	7	7	7	
Aisyah Amanda	P	16	11	6	3	4	6	6	6	3	1	3	6	3	4	4	5	3	1	3	6	5	3	5	5	5	4	
Destria Puspa Ningsrum	P	16	11	6	3	4	6	6	6	3	1	3	6	3	4	4	5	3	1	3	6	5	3	5	5	5	4	
Resti Septiana	P	17	11	4	3	5	3	4	4	4	6	4	4	4	3	4	4	4	5	1	7	4	4	4	5	7	5	
Rika Febriyanti	P	17	11	5	2	1	3	3	4	4	3	7	4	4	3	4	6	6	2	4	4	6	4	4	7	7	1	
Adella	P	16	11	4	2	4	1	4	2	4	1	6	6	6	6	6	6	6	6	6	6	6	6	6	6	6	6	
Seleha	P	16	11	6	2	6	6	6	6	6	2	6	6	6	2	2	6	6	6	2	2	6	6	2	6	7	2	
Aresya	P	17	11	1	3	7	7	4	5	7	4	1	2	4	5	7	5	4	1	4	4	7	4	7	4	7	5	
Dwi Andhini	P	15	10	4	4	4	4	4	4	4	4	4	4	4	4	4	4	4	4	4	4	4	4	4	4	4	4	
Desti	P	16	11	4	3	4	4	4	7	1	4	6	4	4	2	4	4	4	4	5	4	7	4	1	4	2	7	
Nurul Qomariah	P	16	11	7	3	4	7	7	7	5	3	7	6	6	7	7	4	7	3	3	7	7	4	1	3	7	4	
Nadila Safira	P	16	11	3	7	7	7	7	7	7	7	7	7	7	7	7	7	7	7	7	7	7	7	7	7	7	7	
Zenni Ananda	P	16	10	5	2	6	7	7	7	4	6	6	6	4	4	6	6	4	4	2	7	4	5	1	4	7	3	
Adella Swastary	P	15	10	7	4	6	6	4	6	4	4	2	4	5	4	4	6	4	4	7	4	4	4	4	4	7	4	
Putri Emil	P	17	12	7	4	7	4	4	4	4	4	4	4	4	4	4	4	4	4	4	4	4	4	4	4	4	4	
Mudea	P	16	11	7	3	4	4	6	3	6	5	1	4	3	6	3	2	3	5	5	5	5	5	4	6	7	2	
Della Liana	P	16	11	6	1	4	7	4	4	4	7	5	6	6	4	7	6	5	4	4	7	4	4	4	5	7	2	
Dela Sapitri	P	16	11	6	7	4	4	4	4	4	4	4	4	4	4	4	4	4	4	4	4	4	4	4	4	4	4	
Dwi	P	16	11	2	1	2	3	7	3	2	3	3	4	2	1	3	3	2	5	2	5	1	2	6	4	7	6	
Sintia Bella	P	16	11	4	3	4	5	6	7	1	4	5	7	4	4	6	5	2	2	1	7	4	2	4	4	6	4	
Sri Lestari	P	16	11	6	7	2	2	3	6	2	3	3	7	4	4	2	4	4	7	3	4	4	6	1	2	7	1	
Juwita Tri Oktavia	P	16	11	6	7	2	2	3	6	2	3	3	7	4	4	2	4	4	7	3	4	4	6	1	2	7	1	
Mia Paramita	P	16	11	1	2	1	1	1	2	1	1	2	3	1	1	2	3	1	4	3	7	2	1	7	2	6	5	
Tasya Dwi Ananda	P	16	11	5	1	1	1	1	1	1	1	1	1	1	1	1	1	1	1	1	1	1	1	1	1	1	1	
Rasti Adella	P	17	11	1	1	2	2	3	7	6	6	3	6	4	4	7	4	1	4	7	6	4	1	4	7	7	1	
Anissa Dwi Ananda	P	16	11	2	4	5	7	7	1	4	4	4	4	2	4	7	4	5	4	3	7	7	4	7	7	7	4	
Rahma Tika	P	15	10	7	7	6	7	7	7	7	7	7	7	7	7	7	7	7	7	7	7	7	7	7	7	7	7	
Talita	P	16	10	7	7	6	7	7	5	6	6	6	3	7	6	7	6	7	2	4	5	3	1	6	4	3	3	
Putri Maharani	P	16	11	4	1	4	3	7	2	1	5	5	5	2	7	6	7	7	1	4	2	1	7	4	7	4	4	
Isabella	P	15	10	1	2	3	6	4	4	3	1	3	1	5	3	6	4	1	4	2	7	5	4	5	5	5	5	
Kirana Sisi Riri	P	15	10	1	2	1	3	7	7	1	1	1	3	5	1	3	3	1	5	2	7	6	6	7	6	3	5	
Salsabella Tri Agustini	P	15	10	1	7	6	5	5	6	1	7	1	1	4	1	1	5	1	4	7	5	6	1	6	6	6	7	
Iheny Pratiwi	P	15	10	2	7	6	7	7	7	6	7	2	6	7	7	7	7	7	2	4	6	7	6	6	2	7	1	
Nur Syafitri	P	16	10	4	1	2	7	4	6	2	1	7	2	7	2	4	2	4	6	1	7	6	2	6	4	7	4	
Mirna	P	15	10	4	6	4	6	4	6	4	6	4	6	4	6	4	6	4	6	4	6	4	6	4	6	4	7	4
Desika Ayu Riani	P	15	10	4	2	2	7	4	3	4	1	4	2	7	2	4	6	4	5	1	7	6	2	6	4	7	4	
Hervina Aksarani	P	14	10	2	2	4	4	4	5	4	5	1	6	5	5	4	2	4	4	5	4	4	6	6	6	6	3	
Elliny	P	15	10	7	2	5	6	5	6	5	6	5	6	5	6	5	6	5	6	5	6	5	6	5	6	5	6	
Noxita	P	14	10	1	6	2	4	4	5	4	1	1	6	4	5	5	4	2	4	3	6	4	4	6	4	6	6	
Salsabillah	P	16	10	1	2	1	6	3	7	6	1	5	2	3	7	1	2	1	1	1	3	1	2	7	3	3	4	
Salsabella Tri Agustini	P	16	10	1	2	1	6	3	7	6	1	5	2	3	7	1	2	1	1	1	3	1	2	7	3	3	4	
M.AdiFurrahman	L	16	11	5	2	6	7	5	6	7	5	5	1	5	6	6	7											

LAMPIRAN VIII
HASIL PENELITIAN DATA MPLUS, SPSS DAN
JASP

HASIL UJI VALIDITAS UJI COBA PENELITIAN

Hasil Uji Coba Validitas Variabel Kecerdasan Emosional

Aspek *well-being*

Model *fit*

RMSEA (Root Mean Square Error Of Approximation)		
Estimate	0.000	
90 Percent C.I.	0.000	0.120
Probability RMSEA <= .05	0.779	
CFI/TLI		
CFI	1.000	
TLI	1.048	
Chi-Square Test of Model Fit for the Baseline Model		
Value	107.886	
Degrees of Freedom	15	
P-Value	0.0000	
SRMR (Standardized Root Mean Square Residual)		
Value	0.049	

Diagram

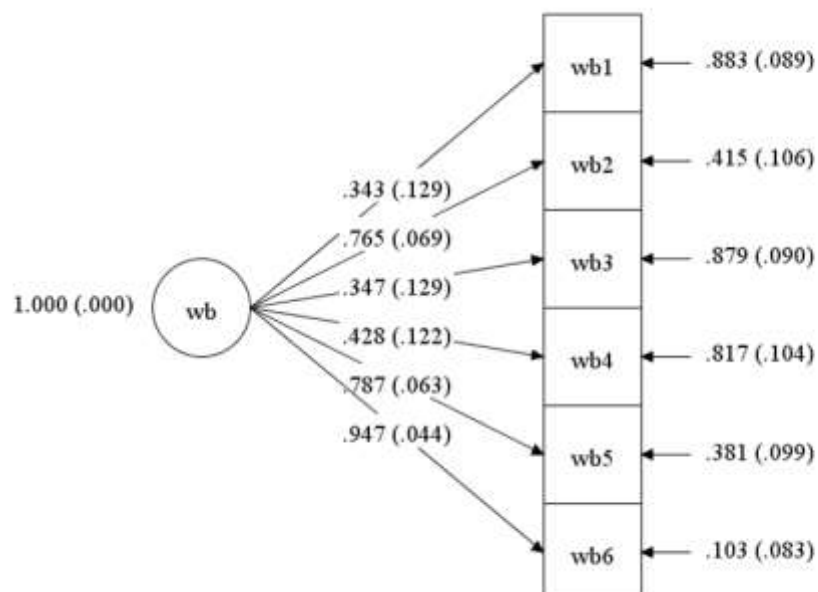

Aspek *Emotionality* Tidak Fit

Model Fit

RMSEA (Root Mean Square Error Of Approximation)		
Estimate	0.113	
90 Percent C.I.	0.070	0.156
Probability RMSEA <= .05	0.011	
CFI/TLI		
CFI	0.753	
TLI	0.654	
Chi-Square Test of Model Fit for the Baseline Model		
Value	133.233	
Degrees of Freedom	28	
P-Value	0.0000	
SRMR (Standardized Root Mean Square Residual)		
Value	0.091	

Diagram

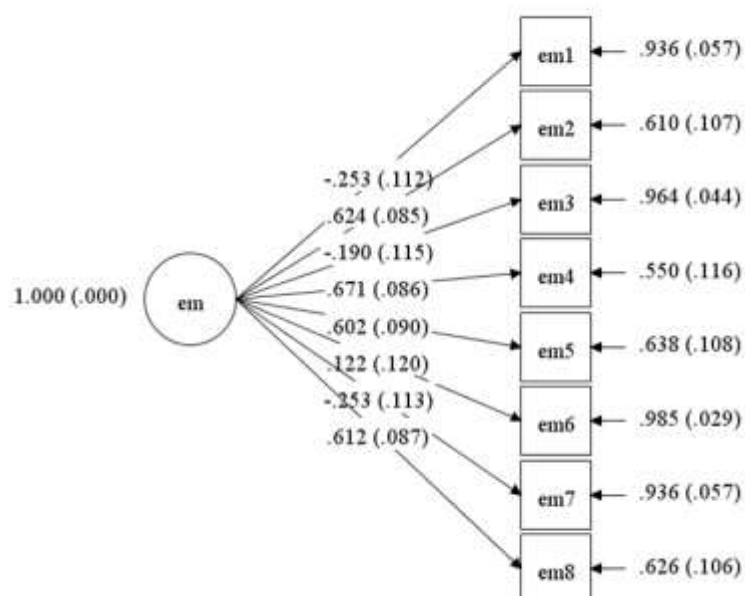

Aspek *Emotionality Fit*

Model fit

RMSEA (Root Mean Square Error Of Approximation)		
Estimate	0.055	
90 Percent C.I.	0.000	0.132
Probability RMSEA <= .05	0.404	
CFI/TLI		
CFI	0.965	
TLI	0.942	
Chi-Square Test of Model Fit for the Baseline Model		
Value	95.063	
Degrees of Freedom	15	
P-Value	0.0000	
SRMR (Standardized Root Mean Square Residual)		
Value	0.051	

Diagram

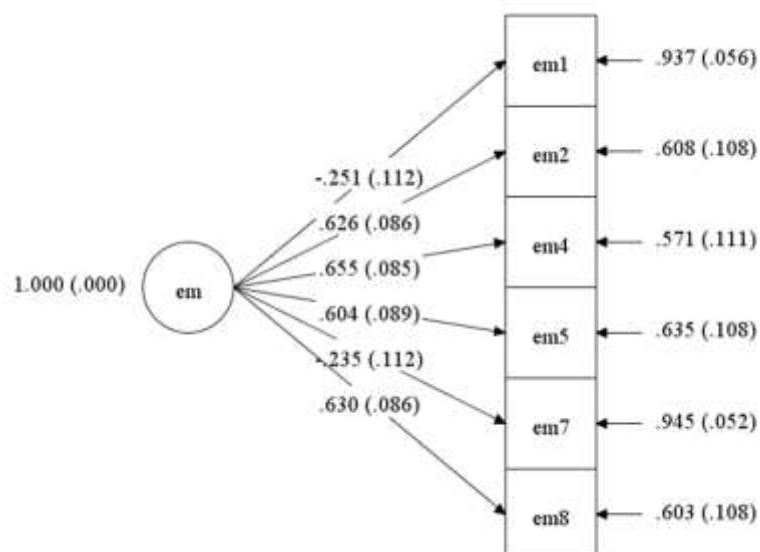

Aspek Self-Control Tidak Fit

Model Fit

RMSEA (Root Mean Square Error Of Approximation)		
Estimate	0.088	
90 Percent C.I.	0.000	0.172
Probability RMSEA <= .05	0.197	
CFI/TLI		
CFI	0.988	
TLI	0.971	
Chi-Square Test of Model Fit for the Baseline Model		
Value	429.049	
Degrees of Freedom	15	
P-Value	0.0000	
SRMR (Standardized Root Mean Square Residual)		
Value	0.023	

Diagram

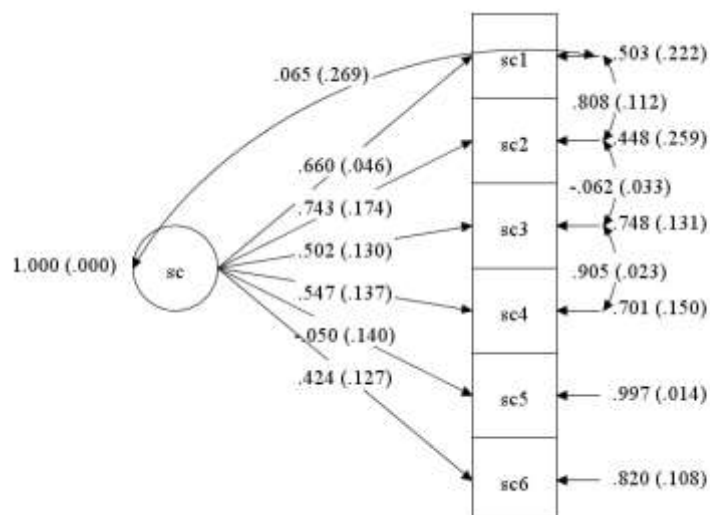

Aspek Self-Control Fit

Model Fit

RMSEA (Root Mean Square Error Of Approximation)			
Estimate	0.000		
90 Percent C.I.	0.000	0.176	
Probability RMSEA <= .05	0.580		
CFI/TLI			
CFI	1.000		
TLI	1.007		
Chi-Square Test of Model Fit for the Baseline Model			
Value	419.545		
Degrees of Freedom	10		
P-Value	0.0000		
SRMR (Standardized Root Mean Square Residual)			
Value	0.009		

Diagram

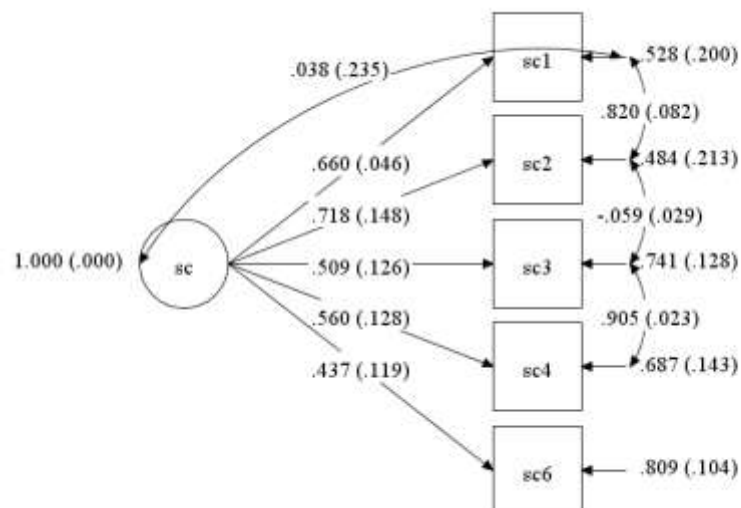

Aspek *Sociability* Tidak Fit

RMSEA (Root Mean Square Error Of Approximation)		
Estimate	0.000	
90 Percent C.I.	0.000	0.051
Probability RMSEA <= .05	0.949	
CFI/TLI		
CFI	1.000	
TLI	1.158	
Chi-Square Test of Model Fit for the Baseline Model		
Value	71.501	
Degrees of Freedom	15	
P-Value	0.0000	
SRMR (Standardized Root Mean Square Residual)		
Value	0.031	

Diagram

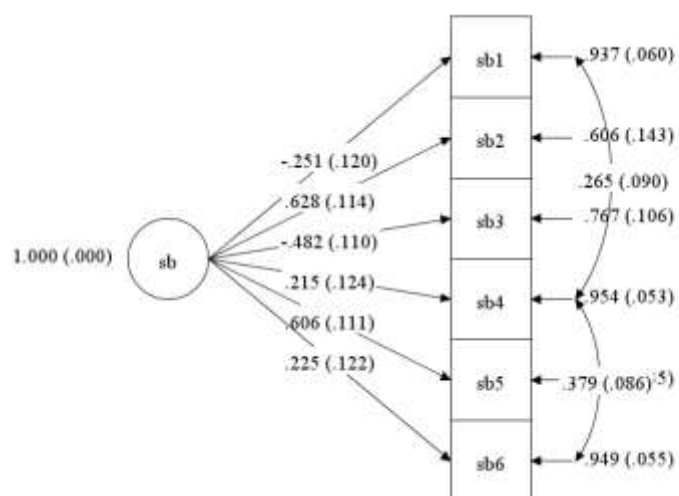

Aspek Sociability Fit

RMSEA (Root Mean Square Error Of Approximation)		
Estimate	0.000	
90 Percent C.I.	0.000	0.000
Probability RMSEA <= .05	0.997	
CFI/TLI		
CFI	1.000	
TLI	1.204	
Chi-Square Test of Model Fit for the Baseline Model		
Value	35.219	
Degrees of Freedom	6	
P-Value	0.0000	
SRMR (Standardized Root Mean Square Residual)		
Value	0.002	

Diagram

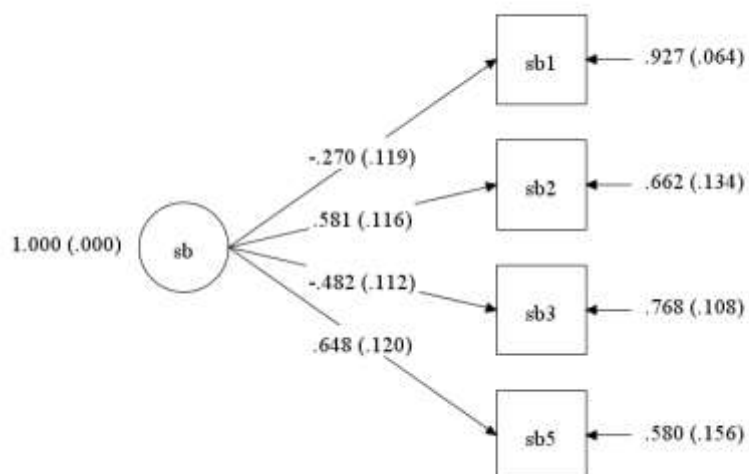

Aspek Adaptability dan Self-Motivation Fit

RMSEA (Root Mean Square Error Of Approximation)		
Estimate	0.000	
90 Percent C.I.	0.000	0.081
Probability RMSEA <= .05	0.925	
CFI/TLI		
CFI	1.000	
TLI	1.232	
Chi-Square Test of Model Fit for the Baseline Model		
Value	26.966	
Degrees of Freedom	6	
P-Value	0.0001	
SRMR (Standardized Root Mean Square Residual)		
Value	0.018	

Diagram

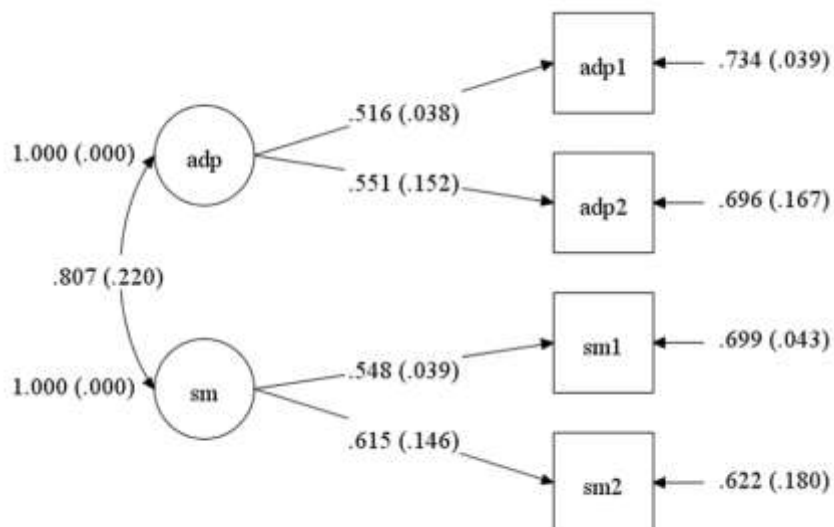

Hasil Uji Coba Validitas Variabel *School Burnout*

Dimensi *Emotional Exhaustion Fit*

Model Fit

RMSEA (Root Mean Square Error Of Approximation)		
Estimate	0.131	
90 Percent C.I.	0.050	0.216
Probability RMSEA <= .05	0.049	
CFI/TLI		
CFI	0.977	
TLI	0.954	
Chi-Square Test of Model Fit for the Baseline Model		
Value	390.464	
Degrees of Freedom	10	
P-Value	0.0000	
SRMR (Standardized Root Mean Square Residual)		
Value	0.049	

Diagram

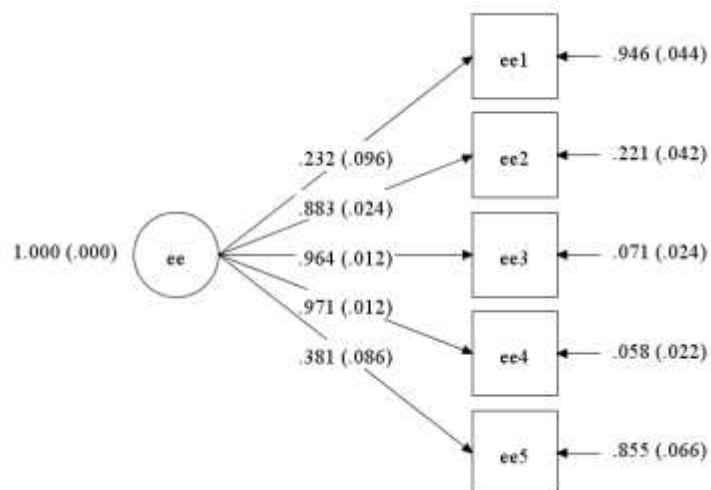

Dimensi *Cynisme* dan *Personal Inadequacy Fit*

Model Fit

RMSEA (Root Mean Square Error Of Approximation)		
Estimate	0.000	
90 Percent C.I.	0.000	0.147
Probability RMSEA <= .05	0.640	
CFI/TLI		
CFI	1.000	
TLI	1.036	
Chi-Square Test of Model Fit for the Baseline Model		
Value	53.023	
Degrees of Freedom	6	
P-Value	0.0000	
SRMR (Standardized Root Mean Square Residual)		
Value	0.032	

Diagram

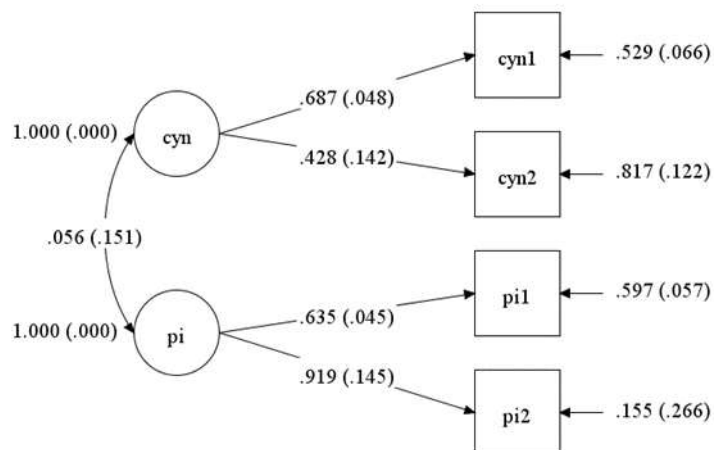

Hasil Uji Coba Reliabilitas

Hasil Uji Coba Reliabilitas *Trait Emotional Intelligence Questionnaire Short-Form Scale* (TEIQue-SF)

Unidimensional Reliability

Frequentist Scale Reliability Statistics

Estimate	Cronbach's α
Point estimate	0.818

Hasil Uji Coba Reliabilitas *School Burnout Inventory* Versi Bahasa Indonesia

Unidimensional Reliability ▼

Frequentist Scale Reliability Statistics ▼

Estimate	Cronbach's α
Point estimate	0.842

Hasil Uji Analisis Deskriptif

Descriptives

Descriptive Statistics

	N	Minimum	Maximum	Mean	Std. Deviation
X	150	60	152	104.35	15.701
Y	150	9	54	32.18	9.570
Valid N (listwise)	150				

Hasil Uji Normalitas

One-Sample Kolmogorov-Smirnov Test

		Unstandardized Residual
N		150
Normal Parameters ^{a,b}	Mean	.0000000
	Std. Deviation	9.02989301
Most Extreme Differences	Absolute	.057
	Positive	.039
	Negative	-.057
Test Statistic		.057
Asymp. Sig. (2-tailed)		.200 ^{c,d}

- a. Test distribution is Normal.
 b. Calculated from data.
 c. Lilliefors Significance Correction.
 d. This is a lower bound of the true significance.

Hasil Uji Linearitas

ANOVA Table

			Sum of Squares	df	Mean Square	F	Sig.
School Burnout * Kecerdasan Emosional	Between Groups	(Combined)	5480.683	63	86.995	1.050	.412
		Linearity	381.008	1	381.008	4.600	.035
		Deviation from Linearity	5099.675	62	82.253	.993	.507
	Within Groups		7122.650	86	82.822		
Total			12603.333	149			

Hasil Uji Heterokedastisitas

Model Summary

Model	R	R Square	Adjusted R Square	Std. Error of the Estimate
1	.117 ^a	.014	.007	5.01200

a. Predictors: (Constant), Kecerdasan Emosional

ANOVA^a

Model		Sum of Squares	df	Mean Square	F	Sig.
1	Regression	51.341	1	51.341	2.044	.155 ^b
	Residual	3717.786	148	25.120		
	Total	3769.127	149			

a. Dependent Variable: RES2

b. Predictors: (Constant), Kecerdasan Emosional

Coefficients^a

Model		Unstandardized Coefficients		Standardized Coefficients	t	Sig.
		B	Std. Error	Beta		
1	(Constant)	11.317	2.696		4.198	.000
	Kecerdasan Emosional	-.033	.023	-.117	-1.430	.155

a. Dependent Variable: RES2

Hasil Uji Hipotesis

Model Summary - SB

Model	R	R ²	Adjusted R ²	RMSE	R ² Change	F Change	df1	df2	p
H ₀	0.000	0.000	0.000	10.880	0.000		0	149	
H ₁	0.170	0.029	0.022	10.758	0.029	4.402	1	148	0.038

ANOVA

Model		Sum of Squares	df	Mean Square	F	p
H ₁	Regression	509.492	1	509.492	4.402	0.038
	Residual	17127.848	148	115.729		
	Total	17637.340	149			

Note. The intercept model is omitted, as no meaningful information can be shown.

Coefficients

Model		Unstandardized	Standard Error	Standardized	t	p	95% CI	
							Lower	Upper
H ₀	(Intercept)	27.380	0.888		30.822	< .001	25.625	29.135
H ₁	(Intercept)	39.955	6.057		6.596	< .001	27.985	51.925
	KE	-0.121	0.058	-0.170	-2.098	0.038	-0.235	-0.007

LAMPIRAN IX
DOKUMENTASI

Pembagian *Link* Kuesioner *Tryout* Via *WhatsApp*



Pembagian Angket

